

PÉCSI TUDOMÁNYEGYETEM BÖLCSÉSZETTUDOMÁNYI KAR  
PSZICHOLÓGIA DOKTORI ISKOLA  
SZEMÉLYISÉG- ÉS EGÉSZSÉGPSZICHOLÓGIA DOKTORI PROGRAM

**AKTOR, PARTNER HATÁSOK, INTERAKCIÓK ÉS MODERÁLÓ  
TÉNYEZŐK A PÁRKAPCSOLATI MINŐSÉG ÉS A SZEMÉLYISÉG KÖZTI  
ÖSSZEFÜGGÉSBEN**

**Doktori (PhD.) értekezés**

**VAJDA DÓRA BEÁTA**

Témavezető:

**Professzor Dr. Kiss Enikő Csilla**



Pécs, 2016.

*"Ha nagyon pontos és figyelmes leszel, ha idejében kelsz és későn fekszel, ha sokat vagy emberek között, ha elutazol ide vagy oda, ha belépsz bizonyos helyiségekbe, végül találkozol azzal, aki vár. Természetesen tudod, hogy ez a reménykedés egészen gyermeces. Már csak a világ végtelen esélyeiben bízol. Hol keressed? S aztán, ha megtaláltad, mit mondjál neki?... És mégis várod."*

Márai Sándor

# Tartalomjegyzék

<b>1. Fejezet</b>	<b>Általános bevezető</b> .....	<b>5</b>
1.1.	A párkapcsolati minőség meghatározása .....	7
1.2.	A párkapcsolati minőség jelentősége .....	9
1.3.	A párkapcsolat minőségét befolyásoló tényezők .....	12
1.4.	Az értekezés áttekintése .....	14
<b>2. Fejezet</b>	<b>A Diádikus Alkalmazkodás Skála faktorstruktúrája: bifaktoros feltáró strukturális egyenlet modellezés</b> .....	<b>16</b>
2.1.	Bevezetés.....	17
2.2.	Módszerek .....	23
2.2.1.	Minta és eljárás.....	23
2.2.2.	Mérőeszközök .....	24
2.2.3.	Statisztikai elemzés .....	24
2.3.	Eredmények.....	28
2.3.1.	Mérési modellek a teljes mintán (N = 956 fő).....	28
2.3.2.	A nemek mentén történő invariancia vizsgálata.....	32
2.4.	Megvitatás .....	33
<b>3. Fejezet</b>	<b>A személyiség és a párkapcsolati minőség közötti összefüggések tanulmányozása: Actor-Partner Interdependence Model alkalmazása többszintű modellezéssel</b> .....	<b>35</b>
3.1.	Bevezetés.....	36
3.1.1.	Irodalmi áttekintő: személyiség és párkapcsolat .....	37
3.1.2.	A partner személyiségének hatása a kapcsolati minőségre .....	43
3.1.3.	Nemi különbségek a személyiség kapcsolati elégedettségre gyakorolt hatásának vonatkozásában.....	44
3.1.4.	Személyiségbeli hasonlóság, interakciós hatások és párkapcsolat.....	45
3.1.5.	Diádikus adatelemzés: Actor-Partner Interdependence Model .....	49
3.1.5.1.	Az APIM kivitelezése .....	51
3.1.6.	Jelen tanulmány közvetlen előzménye: a személyiség pszichobiológiai modellje és a kapcsolat minősége .....	53

3.1.7. Jelen kutatás célja: kutatói kérdések, hipotézisek .....	59
3.2. Módszerek .....	60
3.2.1. Résztvevők és eljárás.....	60
3.2.2. Mérőeszközök .....	60
3.2.3. Statisztikai elemzés .....	62
3.3. Eredmények.....	66
3.3.1. A kutatásban alkalmazott kérdőívek leíró statisztikai .....	66
3.3.2. Korreláció elemzés .....	67
3.3.3. A kapcsolati minőség prediktorait feltáró modell .....	69
3.3.4. Aktor-partner interakciós hatások és kapcsolati minőség .....	72
3.3.5. Személyiségbeli hasonlóság és kapcsolati minőség.....	79
3.4. Megvitatás .....	83
<b>4. Fejezet    A nemi szerepek moderáló hatásának vizsgálata az önirányítottság és a kapcsolati minőség közti összefüggésben.....</b>	<b>91</b>
4.1. Bevezetés.....	92
4.1.1. Maszkulin és feminin nemi szerepek .....	93
4.1.2. Nemi szerepek és párkapcsolati elégedettség .....	94
4.1.3. Nemi szerepek, személyiség és pszichológiai jól-lét .....	97
4.1.4. Nemi szerepek, önirányítottság és párkapcsolati elégedettség: a változók közötti empirikus összefüggések.....	101
4.1.5. Jelen kutatás célja.....	102
4.2. Módszerek .....	103
4.2.1. Minta és eljárás.....	103
4.2.2. Mérőeszközök .....	104
4.2.3. Statisztikai elemzés .....	105
4.3. Eredmények.....	107
4.3.1. Elsődleges elemzések .....	107
4.3.2. A nemi szerepek kapcsolati minőségre gyakorolt prediktív hatásának feltárása .....	108
4.3.3. A nemi szerepek moderáló hatásának vizsgálata .....	109
4.4. Megvitatás .....	114

<b>5. Fejezet</b>	<b>Általános megvitatás .....</b>	<b>119</b>
	5.1. Az értekezés fő eredményei .....	120
	5.2. Az eredmények értelmezése, gyakorlati és intervenciós implikációk .....	122
<b>6. Fejezet</b>	<b>Összegzés, kitekintés .....</b>	<b>125</b>
	<b>Irodalom.....</b>	<b>128</b>
	<b>Köszönetnyilvánítás .....</b>	<b>157</b>

# 1 Fejezet

## Általános bevezető

---

A párkapcsolati minőség<sup>1</sup> kifejezés nem része mindennapi szókincsünknek, azonban a párkapcsolat minősége lényeges szerepet játszik mindennapi életünkben. A kapcsolat működéséről nyújt információt, arról, hogy a pár tagjai mennyire jönnek ki jól egymással, mennyire boldogok a kapcsolatukban. Egyfajta történetet mesél arról, hogy mi zajlik a párokkal. Miért is fontos mindez? Egy jól működő kapcsolat összefüggésben áll az egészséggel, a pár tagjainak és amennyiben már gyermekkel rendelkeznek, gyermekeik jól-létével (Coleman és Glenn, 2009; Cummings és Davies, 2010; Robles, Slatcher, Trombello és McGinn, 2014). Tehát a párkapcsolati minőség a lakosság jól-létének fontos indikátora.

A kapcsolat minősége az élet valamennyi területére hatással van, hasonlóképpen az intim kapcsolatok minőségére és stabilitására számos tényező, komplex módon gyakorol befolyást. A nemzetközi szakirodalom a kapcsolati minőségre ható egyéni, interperszonális és társadalmi tényezők széles skáláját jeleníti meg (pl. Bradbury, Fincham és Beach, 2000; Driver és Gottman, 2004; Gambrel, Faas, Kaestle és Sava, 2016; Karney és Bradbury, 1995, 2005; Kirkpatrick és Davis, 1994; Lavee és Ben-Ari, 2004; Levenson, Carstensen és Gottman, 1993; Robins, Caspi és Moffitt, 2000; Schaffhuser, Allemand és Martin, 2014; Twenge, Campbell és Foster, 2003).

A párkapcsolat minőségének tanulmányozása hasonló ahhoz, amikor az autó motorháztetője alá nézünk, mivel fontos betekintést nyújt a párkapcsolat mechanizmusát illetően, hogyan hatnak egymásra az egyes tényezők, miért van az, hogy bizonyos kapcsolatok kiállják az idő próbáját, míg mások nem; mely tényezők játszanak jelentős szerepet a kapcsolat minőségének szempontjából.

Az intraperszonális faktorok tekintetében a személyiség és a kapcsolati elégedettség közti összefüggés tanulmányozása gazdag szakirodalmi háttérrel rendelkezik. Empirikus kutatási eredmények a negatív affektivitást (neuroticizmust) emelik ki, mint a párkapcsolatok alakulását befolyásoló legjelentősebb személyiségdimenziót (ld. Karney és Bradbury, 1995). Azonban nincsenek arra vonatkozó tanulmányok, melyek a kapcsolat minőségét a temperamentum és karakter dimenziókkal (Cloninger, Svrakic és Przybeck, 1993; Zohar és Cloninger, 2011) összefüggésben tanulmányoznák.

---

<sup>1</sup> A párkapcsolati minőség, párkapcsolati alkalmazkodás és párkapcsolati elégedettség fogalmak a szakirodalomban gyakran egymás szinonimájaként szerepelnek (ld. Fincham és Rogge, 2010). Jelen értekezésben ezen fogalmakat szinonimaként alkalmazzuk.

Jelen értekezésben az Actor-Partner Interdependence Model (APIM; Kenny, 1996; Kenny, Kashy és Cook, 2006) alkalmazásával vizsgálom, mely temperamentum és karakter dimenziók tekinthetők prediktívnek a kapcsolat minőségét illetően.

Az értekezés nem csak a kapcsolati minőséget meghatározó személyiségtényezők feltárását vizsgálja, hanem a személyiségbeli hasonlóság és a személyiségdimenziók interakciós hatásának tanulmányozását is célul tűzi ki. Továbbá vizsgálja a nemi szerepek párkapcsolati minőséggel való kapcsolatát és a nemi szerepek intra- és interperszonális moderáló hatását a kapcsolati minőség és az önrányítottság közötti összefüggésben.

Az értekezés bevezetője a párkapcsolati minőség definíciójának rövid áttekintésével indul. Ezt követően empirikus kutatások mentén szemléltetem a kapcsolati minőség jelentőségét, majd rátérek a kapcsolat minőségét befolyásoló tényezők bemutatására. Végül az Általános bevezetőt az értekezés empirikus fejezeteinek áttekintésével zárom.

## **1.1. A párkapcsolati minőség meghatározása**

Általánosságban a kapcsolat minősége - melyet a szakirodalomban<sup>2</sup> gyakran házasság minősége terminussal illetnek - arra utal, hogy az egyén mennyire tekinti boldognak vagy elégedettnek a párkapcsolatát. A kapcsolati minőség a párkapcsolatok gyakran vizsgált aspektusa, azonban meghatározását és elméleti megalapozottságát tekintve kevés a konszenzus (Fincham és Beach, 2010). Valószínűleg ezen konszenzus hiányának köszönhető, hogy a szakirodalomban a kapcsolati minőség fogalmát gyakran használják szinonimaként a "párok boldogság", "párok elégedettség" vagy "kapcsolati alkalmazkodás" terminusokkal.

Heath (1976) a romantikus kapcsolatokat egy kölcsönösen függő viszonyként definiálja, mely egyfajta köteléket jelent a partnerek között és magában foglalja a szeretet kifejezését.

---

<sup>2</sup> A kapcsolati minőség kifejezés arra utal, hogy nagyon sokféle kapcsolati státusz létezik, beleértve az élettársi kapcsolatokat és a párok kapcsolatát élettársi vagy házastársi kötelék nélkül. Mivel a házasság a párok jogi értelemben vett egyesítése is egyben, így a házaspárokat könnyebb azonosítani, így nagyobb valószínűséggel szerepelnek a kapcsolati minőség témájában végzett kutatásokban.



A párok kapcsolatukról alkotott értékelései befolyással vannak a partnerek közvetlen jól-létére, a kapcsolat lefolyására, amely viszont hatást gyakorol a kapcsolati elégedettségre (Hinde, 1997).

Egyes szerzők - a fogalom komplexitását érzékeltetve - olyan kifejezésekkel összefüggésben említik a párkapcsolati minőséget, mint az alkalmazkodás, az elégedettség és a stabilitás. Spanier (1976) úgy véli, hogy az alkalmazkodás egy állandóan változó folyamat, amely a jól és a rosszul alkalmazkodás dimenziója mentén bármely időpontban értékelhető. Az alkalmazkodást mint folyamatot, a házasságon belüli zavaró eltérések, házastársak közötti feszültségek, a kohézió, az elégedettség és a fontos dolgokban való egyetértés mértéke jeleníti meg. Az alkalmazkodás a házasság egészéről nyújt képet, továbbá arról, hogy a partnerek hogyan tekintenek kapcsolatukra. Halford, Kelly és Markman (1997) szerint a kapcsolati alkalmazkodás a partnerek pozitív érzéseire és gondolataira vonatkozik, pozitív kapcsolati sémát foglal magában és lehetővé teszi a jó kommunikációra, a konfliktusok megoldására és a tevékenységekben történő részvételre való képességet.

Hoult (1969) a kapcsolati elégedettséget olyan összetett faktorként említi, amely a konfliktusokat és vélhetően azon közös aktivitásokat tartalmazza, melyek a házasság sikerével és boldogságával állnak kapcsolatban.

Hawkins (1968) a párkapcsolati elégedettséget a megtapasztalt személyes boldogság és öröm érzésének globális értékeléseként definiálja. Bahr, Chappell és Leigh (1983) szerint a kapcsolati elégedettség a házasság általános minőségének szubjektív megítélése, az igények, elvárások, vágyak házasságban történő teljesülésének mértéke.

Rusbult és Buunk (1993) megfogalmazásában a kapcsolati elégedettség a partner iránt érzett pozitív érzések és a kapcsolat vonzerejének interperszonális minősítése.

Más szerzők kapcsolati elégedettség definíciója az értékelő, kognitív dimenzió köré szerveződik. Shackelford és Buss (1997) olyan pszichológiai egységként definiálják, mely a házasság általános költségeit és előnyeit tükrözi. Ezen meghatározás értelmében az elégedetlenség adaptív funkcióval szolgál, mivel arra motiválja az egyént, hogy változtasson meglévő kapcsolatán vagy keressen egy számára kedvezőbbet. Következésképpen az elégedettség magában foglalja a partnerek által megtapasztalt elégedettség szintjét, a kapcsolat befejezésének kockázatát, valamint, hogy mennyire működik jól és milyen fokú szerelem jellemzi a kapcsolatot.

Hendrick (1988) úgy véli, hogy a kapcsolati elégedettség a kapcsolatban megélt azon érzésekre, gondolatokra és viselkedésekre utal, melyek összefüggésben állnak a szexuális attitűdökkel, a szerelem érzésével, az elkötelezettséggel, az önfeltárással és a kapcsolatba történő investálással.

A szakirodalom megkülönbözteti a házasság stabilitását, valamint a házasság minőségét, bár a két fogalom szoros kapcsolatban van egymással, jelentésük különböző (Horváth-Szabó, 2006).

A stabilitás a házasság tartósságára, egy adott időpontban a házasfelekre jellemző válási hajlamra vagy ennek hiányára utal, tehát objektív. A minőség szubjektív jellemző, a házastársak házasságról kialakult álláspontját, érzéseit tartalmazza. A sikeresség a házasság stabilitását és minőségét együttesen foglalja magában (Gödri, 2001).

A házasság sikeressége is megítélhető objektív és szubjektív kritériumok mentén egyaránt. Buda és Szilágyi (1988) szerint az előbbit a házassággal összefüggő társadalmi normák és elvárások jelentik, míg a szubjektív kritériumok között a házasfelek közti pozitív érzelmi viszonyt, kölcsönös alkalmazkodást és a házassággal való elégedettséget említik.

A kapcsolati minőség meghatározásának megértését két megközelítés segíti. Az interperszonális vagy kapcsolati megközelítés a párok közötti interakciós mintázatokra fókuszál: hogyan kommunikálnak, milyen konfliktuskezelési stratégiákat alkalmaznak, és hogyan töltenek egymással időt a pár tagjai. Az intraperszonális megközelítés arra összpontosít, hogy a kapcsolati minőség nem a kapcsolatban zajló viselkedések és interakciók függvénye, hanem arról szól, hogy a pár tagjai mennyire értékelik boldognak vagy elégedettnek kapcsolatukat. Ennek értelmében a párkapcsolat szubjektív értékelését foglalja magában (Fincham és Rogge, 2010).

## **1.2. A párkapcsolati minőség jelentősége**

Az intim kapcsolatok minősége jelentős hatást gyakorol a partnerek életminőségére és jól-létére; egy jól működő párkapcsolat meghatározó erőforrás lehet a nehéz élethelyzetekkel, stresszel való megküzdésben és hozzájárulhat az egészséges életvezetéshez (Proulx, Helms és Buehler, 2007; Reis, Collins és Berscheid 2000; Vajda, Sz. Makó és Kiss, 2013). Mindemellett pozitív kimenetekkel társul az egyén, a gyerekek és a család szempontjából egyaránt (Vaillant, 2012). A szülők

párkapcsolatának minősége továbbá hatást gyakorol a gyermek önbecsülésére (Amato, 1986), mely felnőttkorban befolyásolni fogja a magas minőségű partnerkapcsolat kialakításának sikerességét (Amato és Sobolewski, 2001; Cunningham és Thorton, 2006).

Ugyanakkor egy rosszul működő kapcsolat szintén jelentős hatást gyakorol mind a pár, mind a gyermek életére. Kutatási eredmények arról számolnak be, hogy azok a gyerekek, akiknek szülei rosszul működő, alacsony minőségű kapcsolatban élnek, több externalizált viselkedési problémával jellemezhetőek (pl. figyelemzavaros hiperaktivitás) a jobb kapcsolati minőséggel rendelkező szülők gyermekeihez viszonyítva (Garriga és Kiernan, 2014). Az eredmények értelmében a kapcsolati minőség gyermek viselkedésére gyakorolt hatása független az anya iskolai végzettségétől, etnikai hovatartozásától, házastársi státuszától, szülei kapcsolatában bekövetkező válástól, és a gyermek nemétől.

A kapcsolatban lévő distressz összefüggésben áll a depresszió megnövekedett kockázatával (Kurdek, 1998; Whisman, 2001), a szorongással (McLeod, 1994) és az egészségügyi problémák széles skálájával (Kiecolt-Glaser és mtsai, 2005; Prigerson, Maciejewski és Rosenheck, 1999). Longitudinális kutatások azt mutatják, hogy a kapcsolati elégedetlenség idővel a depresszív tünetek emelkedéséhez vezet (Whisman, 2001) és növeli az egy éven belüli major depresszív epizód előfordulásának kockázatát. Az egyidejűleg kettős stressz (házassági és munkahelyi) jelenti a legnagyobb kockázatot az egészségre nézve (Balog, Székely, Szabó és Kopp, 2006).

Egy 12 hónapot felölelő prospektív vizsgálat eredményei azt mutatják, hogy egy rosszul működő kapcsolat 3.7-szeresével növeli az alkoholfogyasztási rendellenességek kialakulásának rizikóját (Whisman, Uebelacker és Bruce, 2006). Hasonlóképpen az alacsony minőségű párkapcsolat és nem a kapcsolat felbomlása (pl. válás) tekinthető prediktívnek a hangulat és szorongásos rendellenességek és a szerhasználat incidencia tekintetében (Overbeek, Vollebergh, de Graaf, Scholte, de Kemp és Engels, 2006).

Whisman és munkatársai (2004) kutatásukban a házassági elégedettség és a pszichopatológiai jegyek közti kapcsolatot tanulmányozták. A szerzők célja annak megválaszolása volt, hogy az egyes személyek házassági elégedettsége milyen mértékben jelezhető előre a saját depresszió és szorongás, illetve a partner depresszió és szorongásszintje által. A kutatási eredmények értelmében mind a feleség, mind a férj saját szorongás és depresszió szintjének mértéke prediktív hatással van a kapcsolati elégedettségre. A partner hatást tekintve - a házastárs depresszió és szorongás értékeit

figyelembe véve - csak a depresszió bizonyult prediktívnek. A házastársak elégedettségét a depresszió mértéke erősebben befolyásolta, mint a szorongásszint.

Az eredmények rámutatnak arra, hogy mindkét fél mentális egészségi állapotának értékelése fontossággal bír, amennyiben kapcsolati elégedetlenség merül fel a házasságban; valamint a partnerek pszichológiai jól-létének elősegítése hozzájárulhat a házasság stabilitásának fokozásához.

A párkapcsolati elégedettség protektív hatása nem csak a mentális, hanem a fizikai egészséggel összefüggésben is bizonyítást nyert (Kiecolt-Glaser és Newton, 2001).

Roth-Roemer és Kurpius (1996) azt kapták, hogy a boldogabb házassággal rendelkező rheumatoid arthritissel diagnosztizált nők jobb egészségi mutatókkal rendelkeznek, mint a boldogtalan házasságban élők. Az eredmények a párkapcsolati elégedettség puffer hatására hívják fel a figyelmet, vagyis bizonyos kihívások, stressz események (pl. betegség, munkanélkülivé válás) sokkal elviselhetőbbek azok számára, akik elégedettebbek kapcsolatukkal.

Újabb kutatások kapcsolati státusztól függetlenül hangsúlyozzák a magas minőségű párkapcsolatok fontosságát az egészség, az étellel való elégedettség és a partnerek jól-léte szempontjából (Coleman és Glenn, 2009; Proulx és mtsai, 2007; Robles és mtsai, 2014). Pontosabban nem a párkapcsolat megléte az, ami hozzájárul az egészséggel és a jól-léttel kapcsolatos kimenetekhez, hanem a kapcsolat minősége az, ami számít.

Tekintettel a kapcsolat minőségének különböző szinteken megmutatkozó fontosságára, az elmúlt években mind a kutatók, mind a klinikusok egyre nagyobb érdeklődéssel fordultak e témakör irányába. Mai napig a párkapcsolati elégedettség tanulmányozása tekinthető a család és a házasság témájában született kutatások egyik leggyakrabban vizsgált változójának (Graham, Diebels és Barnow, 2011).

A párkapcsolat tárgyát felölelő kutatások minősége és hasznosíthatósága részben a kapcsolat minőségének mérésére kifejlesztett megbízható és pontos eszközök függvénye. Számptalan változatos, önbeszámolón alapuló mérőeszköz került kidolgozásra annak érdekében, hogy - különböző kontextusokban, az egyszerű állításoktól kezdve (pl. mennyire értékeli boldognak a kapcsolatát) a komplexebb és részletesebb, számos egyéb tényezőt magukban foglaló állításokig - információt nyújtson a kapcsolat minőségéről (áttekintés a mérőeszközökről ld. Vajda és Sz. Makó, 2014a).

A kapcsolati minőség mérésére kidolgozott egyik legszélesebb körben alkalmazott kérdőív a Diádikus Alkalmazkodás Skála (Dyadic Adjustment Scale, DAS; Spanier, 1976). Az elmúlt 8 év párkapcsolati elégedettség témakörben folytatott kutatásaim során mindvégig a Diádikus Alkalmazkodás Skálát<sup>3</sup> alkalmaztam.

A kérdőív kutatásaim és egyben személyes érdeklődésem fontos részét képezi. Figyelembe véve azt, hogy kevés hazai mintán bemért párkapcsolati minőség mérését szolgáló eszköz áll rendelkezésre, továbbá a nemzetközi társadalom- és viselkedéstudományok szakirodalmát tekintve a DAS a párkapcsolati minőség leggyakrabban alkalmazott mérőeszköze (Graham, Liu és Jeziorski, 2006) - annak ellenére, hogy faktorstruktúrája a mai napig vitatott - az értekezésben bemutatásra kerül egy új, a kérdőív esetében elsőként alkalmazott megközelítés: a Diádikus Alkalmazkodás Skála faktorstruktúrájának bifaktoros modellekkel történő elemzése.

### **1.3. A párkapcsolat minőségét befolyásoló tényezők**

A kutatók az adatok széles skáláját tárták fel párok különböző mintáján annak érdekében, hogy azonosítsák azon tényezőket, melyek hatást gyakorolnak a párkapcsolati minőségre. A témakörben született átfogó tanulmányok egyike Bradbury és munkatársai (2000) nevéhez fűződik. A szerzők a következő faktorok jelentőségét hangsúlyozzák a kapcsolati elégedettség vonatkozásában: kommunikáció, házastársi támogatás, egyéni jellemzők és kontextuális tényezők.

A kapcsolat minőségét befolyásoló tényezőket bemutató átfogó modell, a Sérülékenység Stressz Adaptáció Modell (Vulnerability Stress Adaptation Model, VSA; Karney és Bradbury, 1995), melynek alapjául 115 longitudinális vizsgálat eredménye szolgált. A modell (1. ábra) értelmében a kapcsolat minősége és stabilitása három egymással összefüggésben álló tényező függvénye: a pár tagjainak személyes tulajdonságai és tapasztalatai (Tartós sérülékenységek); az idők folyamán megélt életesemények (Stresszes események); nehézségek átélése során alkalmazott kommunikáció és megküzdési stratégiák (Adaptív folyamatok).

---

<sup>3</sup> A Diádikus Alkalmazkodás Skála magyar adaptációja nem képezi jelen disszertáció témáját. A kérdőív magyar változatának pszichometriai jellemzőit különálló publikációban ismertetem: Vajda D., Rózsa, S., Sz. Makó, H. és Kiss, E. Cs. (megjelenés alatt). A Diádikus Alkalmazkodás Skála (DAS) magyar változatának pszichometriai jellemzői. *Alkalmazott Pszichológia*.

1. ábra: Sérülékenység Stressz Adaptáció Modell (Vulnerability Stress Adaptation Model (VSA), Karney és Bradbury, 1995)

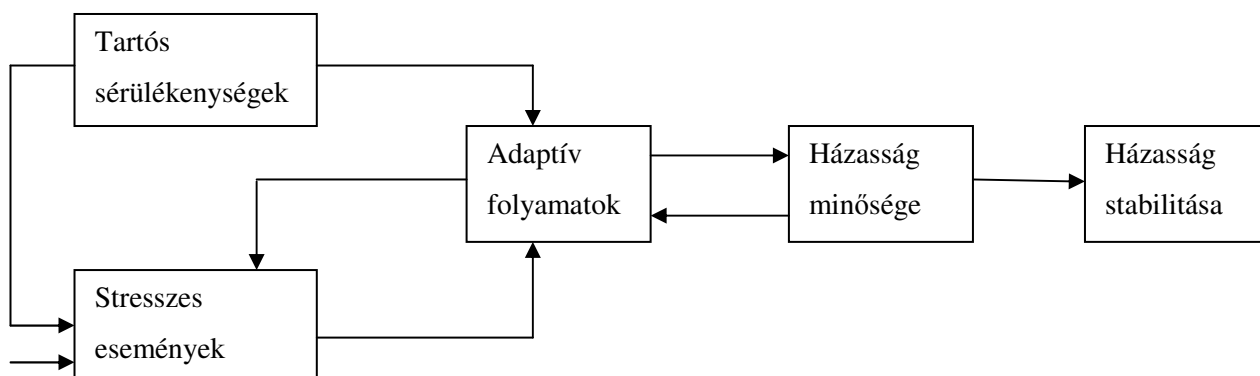

Ahogy az 1. ábra mutatja, egyes jellemzők pl. a Tartós sérülékenységek kategóriába tartozó személyiségvonások befolyásolják a pár által megélt eseményeket, valamint azt is, hogy mennyire hatékonyan képesek alkalmazkodni ezekhez az élményekhez. Az Adaptív folyamatok hatással vannak a kapcsolati minőségre és befolyásolva vannak általa. Kevésbé adaptív megküzdési és kommunikációs készséggel rendelkező párok is képesek fenntartani egy boldog párkapcsolatot abban az esetben, ha nem kell számtalan stresszteli eseménnyel megküzdeniük. Másrészt azok a párok, akik stressz események sorozatának vannak kitéve, nehézségekbe ütköznek, amennyiben a stressz hatást gyakorol arra, miképpen kezelik a különbségeket és értelmezik egymás viselkedését (Neff és Karney, 2004). Kutatások kimutatták, hogy azok a párok, akik veszélyeztetettek egyik területen pl. Adaptív folyamatokban, nagyobb valószínűséggel lesznek egy másik területen is sérülékenyek. Negatív kommunikációs stílussal jellemezhető párok több stresszt élnek át, magasabb szintű agresszióról számolnak be és számos problematikus személyiségtulajdonsággal jellemezhetőek (Bradbury és Lavner, 2012).

A Tartós sérülékenységek kategóriába tartoznak a múltbeli tapasztalatok, személyiség, kapcsolatról alkotott hiedelmek, elköteleződéssel, döntéshozással, nemi szerepekkel kapcsolatos attitűdök, származási család és szociális háttér. Az olyan személyiségtényezők, mint pl. barátságosság, neuroticizmus, negativitás, indulatosságra való hajlam, alacsony önértékelés összefüggést mutatnak a kapcsolati minőséggel (Bradbury és Karney, 2004, Karney és Bradbury, 1995). Mindezen személyiségjegyek közül a neuroticizmussal kapcsolatos kutatási eredmények különösen markáns bizonyítékkal szolgálnak a magas neuroticizmus és az alacsony kapcsolati minőség összefüggésében (pl. Barelds, 2005; Caughlin, Huston és Houts, 2000; Donnellan,

Conger és Bryant, 2004; Heller, Watson és Iles, 2004; Karney és Bradbury, 1997; Malouff, Thorsteinsson, Schutte, Bhullar és Rooke, 2010; Robins és mtsai, 2000; Stroud, Durbin, Saigal és Knobloch-Fedders, 2010).

A kapcsolati minőségre hatást gyakorolnak azon nehéz, kihívással teli élethelyzetek vagy körülmények, melyekkel a párok szembesülnek (Umberson, Williams, Powers, Chen és Campbell, 2005). Ezek közé tartozik a szülővé válás folyamata, munkahelyi stressz, gazdasági nehézségek, kábítószerrel és alkohollal való visszaélés, partner megbetegedése, beleértve a partner tartós ápolását, illetve beteg gyermekről való gondoskodást (Fincham és Beach, 2010; Glenn, 2007; Lawrence, Rothman, Cobb, Rothman és Bradbury, 2008; Proulx és mtsai, 2007).

Az Adaptív folyamatok részét képezik a kommunikáció, konfliktus megoldási stratégiák, partner társas támogatása, kapcsolatáról, partnerről, és a partner viselkedéséről való vélekedés (Karney és Bradbury, 1995).

Az értekezés a VSA modell tartós sérülékenységek kategóriájára, azon belül is a személyiség kapcsolati minőséget befolyásoló szerepére fókuszál. Míg a kutatások többsége a Big Five személyiségdimenziók tekintetében vizsgálta a kapcsolati minőséget, jelen értekezés a temperamentum és karakter függvényében tanulmányozza azt.

#### **1.4. Az értekezés áttekintése**

Jelen értekezés célja a személyiség szerepének tanulmányozása a párkapcsolati minőség tekintetében, illetve a személyiség és a kapcsolati minőség közti moderáló tényezők vizsgálata. A témában végzett korábbi kutatásoktól eltérően, a disszertáció középpontjában a személyiség pszichobiológiai modellje áll.

Az értekezés továbbá hozzá kíván járulni a - bemutatásra kerülő kutatások fontos részét képező - Diádikus Alkalmazkodás Skála faktorszerkezetének magyarázatához - a kérdőív kapcsán elsőként alkalmazott - bifaktoros modellekkel történő elemzések segítségével.

Következésképpen az értekezés második fejezete a Diádikus Alkalmazkodás Skála faktorstruktúrájának elemzését foglalja magában. A harmadik fejezetben szereplő kutatások azon temperamentum és karakter dimenziók feltárására irányulnak, melyek

prediktívek a párkapcsolati minőség szempontjából. Az elemzések során, többszintű modellezéssel, Actor-Partner Interdependence Model alkalmazásával vizsgáljuk a személyiségdimenziók közti interakciókat és a személyiségbeli hasonlóság kapcsolati minőségre gyakorolt hatását. A negyedik fejezetben a nemi szerepek és a kapcsolati minőség közti összefüggések tanulmányozása mellett - Actor-Partner Interdependence moderation model segítségével - sor kerül a nemi szerepek moderáló hatásának vizsgálatára a kapcsolati minőség és az önirányítottság közötti összefüggésben.

Az ötödik fejezetben az értekezés eredményei és az eredményekből levonható következtetések kerülnek megvitatásra. Végül az utolsó fejezet (6. fejezet) az értekezés eredményeinek összegzését és a témában végzett további kutatási lehetőségek átgondolását tartalmazza.



# 2 Fejezet

A Diádikus Alkalmazkodás Skála  
faktorstruktúrája: bifaktoros feltáró  
strukturális egyenlet modellezés

---

## 2.1. Bevezetés

Spanier (1976) által kidolgozott Diádikus Alkalmazkodás Skálát (Dyadic Adjustment Scale, DAS) a kapcsolati minőség világszerte leggyakrabban alkalmazott mérőeszközeként tartják számon (Graham és mtsai, 2006; South, Krueger és Iacono, 2009).

A kérdőív a megjelenését követő első 10 évben több mint 1000 tanulmányban szerepelt (Spanier, 1988), és ezt követően vált egyre népszerűbbé. A DAS-t alkalmazó tanulmányok száma azóta is növekvő tendenciát mutat.

Spanier definíciója értelmében a diádikus alkalmazkodás egy folyamat, melyet "(1) a kapcsolaton belüli zavaró eltérések; (2) a partnerek közötti feszültségek és az egyéni szorongás mértéke; (3) a diádikus elégedettség; (4) a diádikus kohézió és (5) a kapcsolat működése szempontjából fontos dolgokban való egyetértés mértéke (konszenzus) határoz meg" (Spanier, 1976, 17. o.).

Az alkalmazkodás a házasság egészéről nyújt képet, továbbá arról, hogy a partnerek hogyan tekintenek kapcsolatukra. Következésképpen a kapcsolati alkalmazkodás több összetevőt magában foglaló konstrukció, mely mind az individuális, mind a partner felé irányuló kapcsolati tényezőket egyaránt felöleli.

A DAS létrehozásához Locke (1951), valamint Locke és Wallace (1959) tanulmányai szolgáltak alapul. A házasságban és házasság nélküli partnerkapcsolatban élő párok kapcsolati alkalmazkodásának és kapcsolati minőségének mérésére kialakított kérdőív 32 tételből áll, magas megbízhatósági (Cronbach-alfa: .96) és érvényességi mutatókkal rendelkezik (Spanier, 1976).

A DAS eredeti faktoranalízise további négy alszkalát eredményezett, ezek a következők: Diádikus Konszenzus (13 tétel; azt méri, hogy milyen mértékben értenek egyet a pár tagjai a kapcsolatot érintő fontos kérdésekben, pl. "Az együtt töltött idő mennyiségében"), Diádikus Elégedettség (10 tétel; annak mérésére szolgál, hogy mennyire elégedett a pár a kapcsolattal, mennyire tekinti azt boldognak, illetve boldogtalannak, pl. "Általában milyen gyakran gondolja azt, hogy Önök között jól mennek a dolgok"), Diádikus Kohézió (5 tétel, a pár tagjai által megélt közelség és közös tevékenységek mértékére utal, pl. "Érdeklődési körük megegyezik?") és Érzelmek kifejezése (4 tétel; a szeretet kimutatása és a szexuális kapcsolat mértékének feltérképezése, pl. milyen mértékben értenek egyet a "Szeretet kimutatásában"), mely skálákon kapott pontszámok 0-151-ig terjedő tartományban a kapcsolati alkalmazkodás

összpontszámát jelentik (Spanier, 1976). A magasabb pontszám fokozottabb alkalmazkodásra, magasabb kapcsolati minőségre utal.

A DAS létrehozásától kezdve számos különböző céllal alkalmazható. Egyrészt a legkülönbözőbb klinikai és kutatási kontextusokban, a párkapcsolati konfliktusok felismerésének és azonosításának céljából. Másrészt a skálán kapott összpontszám nem csak arra alkalmas, hogy megkülönböztesse a jól és kevésbé jól alkalmazkodó párokat, hanem a válás lehetséges kockázatát is előrejelzi (Crane, Busby és Larson, 1991; Graham és mtsai, 2006; Spanier, 1988). Végül klinikai területen az alskálák segítségével szolgálnak a legalkalmasabb terápiás vagy preventív jellegű intervenció kiválasztásához, megkönnyítve a terápiás folyamatban bekövetkező változások értékelését, mivel a kezelés megkezdése előtt kapott DAS pontszámok összefüggésben állnak a terápia eredményeivel (Christensen, Atkins, Berns, Wheeler, Baucom és Simpson, 2004).

Az elmúlt években számos orvosi szakterületen alkalmazták a DAS-t a diádikus elégedettség mérésére, úgymint kardiológia (Rychik és mtsai, 2013), neurológia (Norup és Elklit, 2013; Ricciardi és mtsai, 2015), szülészet-nőgyógyászat (Galhardo, Cunha, Pinto-Gouveia és Matos, 2013; Van den Broeck és mtsai, 2013), onkológia (Fife, Weaver, Cook és Stump, 2013; Robbins, Mehl, Smith és Weihs, 2013), urológia (Walker, Hampton, Wassersug, Thomas és Robinson, 2013), és pszichológia (Daspe, Sabourin, Péloquin, Lussier és Wright, 2013; Varghese, Scott, Bor, Williams, Najman és McGrath, 2013).

A DAS számos kultúrában és nyelven egyaránt elérhető, mint a kapcsolati alkalmazkodás megbízható mérőeszköze. Lefordításra került többek között: kínai (Shek, 1995); francia (Baillargeon, Dubois és Marineau, 1986; Vandeleur, Fenton, Ferrero és Preisig, 2003); olasz (Gentili, Contreras, Cassaniti és D'Arista, 2002); spanyol (Youngblut, Brooten és Menzies, 2006); portugál (Gomez és Leal, 2008); német (Dinkel és Balck, 2006); török (Fisiloğlu és Demir, 2000); és koreai (Lee és Kim, 1996) nyelvre. Továbbá megfelelő reliabilitás és validitás mutatókkal rendelkező különböző tételszámú rövidített változatai jelentek meg (Busby, Christensen, Crane és Larson, 1995; Hunsley, Best, Lefebvre és Vito, 2001; Kurdek, 1992; Sabourin, Valois és Lussier, 2005).

Annak ellenére, hogy Spanier a DAS-t négy egymással összefüggésben álló faktor által meghatározott többdimenziós mérőeszközként definiálta, a DAS faktorstruktúrájával kapcsolatban rengeteg kérdés merült fel. Így vált a DAS a házasság és párkapcsolat

témakörét felölelő kutatások egyik leggyakrabban kritikával illetett mérőeszközüvé (Graham és mtsai, 2006). Az évek folyamán - feltáró és megerősítő faktoranalitikus technikák segítségével - számos szerző próbálta reprodukálni a DAS eredeti faktorstruktúráját. Az 1. táblázat foglalja össze a témakörben született legrelevánsabb tanulmányok eredményeit napjainkig. A tanulmányok kiválasztásának alapjául Graham és munkatársai (2006) meta-analízise szolgált, valamint az áttekintésben szintén bemutatásra kerülnek az elmúlt évtized jelentősebb kutatási eredményei.

1. táblázat: A Diádikus Alkalmazkodás Skála faktorstruktúráját vizsgáló tanulmányok áttekintése

Szerző(k)	Minta	Ország	Elemzés típusa	Eredmények
Spanier, 1976	Házások (N = 109 pár) és elváltak (N = 41 férfi és 49 nő)	USA	EFA	A DAS eredeti faktoranalízise négy alskálát azonosított: Diádikus Konszenzus, Diádikus Elégedettség, Diádikus Kohézió és Érzelmek kifejezése. A DAS alkalmas a párkapcsolati minőség átfogó mérésére (összpontszám). A specifikus alskálák önálló skálákként is alkalmazhatóak.
Spanier és Thompson, 1982	50 külön élő és 155 elvált személy (N = 91 férfi és 114 nő)	USA	CFA	Az elemzések megerősítették az eredeti négyfaktoros megoldást, azonban a Diádikus Elégedettség és az Érzelmek kifejezése alskálák problematikusnak bizonyultak.
Sharpley és Cross, 1982	95 házas személy (N = 58 nő és 35 férfi)	Ausztrália	EFA	Az eredeti faktorszerkezetet nem sikerült megismételni. Az elégedettség alskála problematikus. Egyetlen átfogó 'alkalmazkodás' dimenzió nyert bizonyítást.
Antill és Cotton, 1982	108 házaspár és 68 együtt élő személy	Ausztrália	CFA	Egy jól működő globális faktor és három alskála (Diádikus Konszenzus, Diádikus Elégedettség és Diádikus Kohézió) volt azonosítható.
Baillargeon, Dubois és Marineau, 1986	N = 76 pár	Kanada (DAS francia változatát alkalmazták a kutatásban)	EFA	Az eredeti négy alskála közül hármat sikerült megismételni: Diádikus Konszenzus, Diádikus Elégedettség, Diádikus Kohézió.
Kazak, Jarmas és Snitzer, 1988	N = 219 nő és 190 férfi	USA	EFA	A DAS alkalmas a kapcsolati minőség átfogó értékelésére, de az alskálák külön-külön nem alkalmazhatóak.
Sabourin, Bouchard, Wright, Lussier és Boucher, 1988	N = 100 pár (klinikai minta)	Kanada (DAS francia változatát alkalmazták a kutatásban)	EFA	Az elemzések a DAS egyfaktoros természetét támasztották alá. Nem sikerült azonosítani a négy alskálát.
Sabourin, Lussier és Laplante, 1990	N = 408 házas vagy együtt élő személy	Kanada (DAS francia változatát alkalmazták a kutatásban)	CFA	A DAS hierarchikus szerveződése nyert bizonyítást: négy elsőrendű és egy másodrendű faktort azonosítottak.

Szerző(k)	Minta	Ország	Elemzés típusa	Eredmények
Crane, Busby és Larson, 1991	N = 98 párterápiára járó és 145 egészséges pár	USA	EFA	A Diádikus Elégedettség alskálát nem sikerült azonosítani.
Eddy, Heyman és Weiss, 1991	N = 1307 házasság férfi és 1515 házasság nő	USA	CFA	Az eredmények igazolták a DAS többtényezős struktúráját.
Kurdek, 1992	N = 538 heteroszexuális házaspár és 197 együtt élő homoszexuális pár	USA	CFA	Az elemzések alátámasztották a DAS négyfaktoros struktúráját, a magasabb rendű faktor meglétét azonban nem bizonyították.
Busby, Christensen, Crane és Larson, 1995	N = 271 egészséges és 183 párterápiára járó személy	USA	CFA	Az eredmények a módosított DAS hierarchikus szerveződését - hét elsőrendű faktor (döntéshozatal, értékek, szeretet, stabilitás, konfliktus, tevékenységek és vita) és három másodrendű faktor (konszenzus, elégedettség és kohézió) meglétét - igazolták.
Shek és Cheung, 2008	N = 1501 házasság személy	Kína (DAS kínai változatát alkalmazták a kutatásban)	CFA	A DAS négyfaktoros szerkezete és a diádikus alkalmazkodás, mint másodrendű faktor nyert bizonyítást.
South, Krueger és Iacono, 2009	N = 900 házaspár	USA	CFA	Az eredmények megerősítették a DAS négyfaktoros szerkezetét és a faktorok nemek közötti invariánciáját (állandóságát).
Cuenca, Graña, Peña és Andreu, 2013	N = 590 pár	Spanyolország (DAS spanyol változatát alkalmazták a kutatásban)	CFA	Az eredmények igazolták a DAS hierarchikus struktúráját.
Cano-Prous és mtsai, 2014	N = 403 párterápiára járó személy és 512 egészséges személy	Spanyolország (DAS spanyol változatát alkalmazták a kutatásban)	CFA	Az egyfaktoros, a hierarchikus és az eredeti négytényezős modell nem mutatott megfelelő illeszkedési mutatókat. Az eredmények a DAS módosított négytényezős struktúráját igazolták.

EFA: feltáró faktorelemzés; CFA: megerősítő faktorelemzés

A DAS faktorszerkezetének különböző felfogásait támogatók között zajló vita rendezése még várat magára.

Sabourin és munkatársai (1990) úgy vélik, hogy az egymásnak ellentmondó eredmények kilakulásában több tényező játszik szerepet, úgymint: (a) kulturális eltérések; (b) vizsgált minta jellemzői (pl. házasság vagy külön él; eltérő mintaelemszám; klinikai vs. egészséges minta); és (c) az elemzések során alkalmazott megközelítések változatossága (pl. feltáró vs. megerősítő faktorelemzés, különböző rotációk).

A DAS faktorszerkezetének feltárásával foglalkozó szakirodalom figyelmen kívül hagy egy lehetséges modellt: a bifaktoros megközelítést. A bifaktoros megközelítés értelmében a kérdőív minden tétele egy általános faktorba (general factor) és speciális dimenziókba egyaránt besorolható (Reise, 2012; Reise, Moore és Haviland, 2010).

Az általános faktor egy átfogó konstrukció, a specifikus faktorok pedig az aldimenziókat jelölik. A bifaktoros modell lehetővé teszi, hogy minden tétel töltést hozzon létre az általános faktoron és kizárólag egy specifikus faktoron. A keresztöltések száma ezáltal zéró. Továbbá a specifikus faktorok sem egymással sem az általános faktossal nem mutatnak korrelációt (Chen, Hayes, Carver, Laurenceau és Zhang, 2012).

A bifaktoros megközelítés az elmúlt néhány évben széles körben alkalmazott eljárássá vált és hozzájárult azon skálák struktúrájának megértéséhez, melyek többdimenziós konstrukciók mérésére irányulnak, mint például intelligencia (Watkins és Beajean, 2014), depresszió (Brouwer, Meijer és Zevalkink, 2013), önbecsülés (McCain, Jonason, Foster és Campbell, 2015), és impulzivitás (Reise, Moore, Sabb, Brown és London, 2013).

A feltáró strukturális egyenlet modellezés (exploratory structural equation modeling, ESEM; Asparouhov és Muthén, 2009; Marsh és Mutsaers, 2010) a feltáró és megerősítő faktorelemzés eljárásmódjainak integrálása. A megerősítő faktoranalízis túlságosan erős megközelítésnek ígérkezik, mert nem biztos, hogy elvárható, hogy a tételek más faktossal ne korreláljanak. Az ESEM egyesíti a feltáró faktorelemzés rugalmasságát a megerősítő faktorelemzés kritikus előnyeivel, beleértve a globális illeszkedési mutatók értékeléseinek modelleken keresztül történő összehasonlíthatóságát. A tradicionális bifaktoros modellekkel ellentétben a bifaktoros ESEM lehetővé teszi a faktorokat alkotó tételek közötti keresztöltéseket, így ezen megközelítés a többdimenziós mérőeszközök elemzésének értékes információkkal szolgáló eszköze.

Jelen kutatás célja az volt, hogy egy nagy elemszámú mintán, bifaktoros modellezés keretében, két elemzési megközelítést (megerősítő faktorelemzés és feltáró strukturális egyenlet modellezés) alkalmazva hozzájáruljon a Diádikus Alkalmazkodás Skála faktorstruktúrájának megértéséhez. Tudomásunk szerint ez az első tanulmány, mely a DAS faktorszerkezetének vizsgálata folyamán az előbbieken bemutatott megközelítéseket alkalmazza. A kutatás további célja a DAS elemzése során kapott faktorstruktúra nemek mentén történő általánosíthatóságának vizsgálata.

## **2.2. Módszerek**

### **2.2.1. Minta és eljárás**

A vizsgálatban összesen 483, 18 év feletti, legalább 6 hónapja partnerkapcsolatban lévő heteroszexuális pár vett részt. A résztvevő párok közül mindösszesen 10 férfi nem kívánt csatlakozni a kutatáshoz, így a résztvevők száma: 483 nő és 473 férfi, a teljes mintaelemszám: 956 fő. A résztvevők 56.7%-a házastársi, 19.5%-a élettársi, és 23.8%-a párkapcsolatban élt (élettársi és házastársi kötelék nélkül) a kérdőívfelvétel idején.

A kapcsolat fennállásának átlagidőtartama: 10.95 év (szórás = 11.46; min-max= 0.5-46 év). A nők átlagéletkora: 34.36 év (szórás = 11.90; min.-max.: 18-70 év), férfiak átlagéletkora: 37.25 év (szórás = 12.24; min.-max.: 19-72 év).

Az adatfelvétel különböző kutatások során valósult meg, egy 6 évet felölelő periódusban, 2008 és 2014 között. A tesztfelvételek egyrészt hólabda módszerrel, kényelmi mintavétellel történtek, másrészt különböző médiumokon (e-mail, telefon, felhívás) keresztül arra kértük a résztvevőket, hogy csatlakozzanak egy párkapcsolat témakörét vizsgáló kutatáshoz. A kérdőívek felvételére papír-ceruza formában került sor.

Amennyiben a párok úgy döntöttek, hogy részt kívánnak venni a kutatásban, elküldtük számukra a demográfiai kérdőívet és a Diádikus Alkalmazkodás Skálát (Spanier, 1976) tartalmazó kérdőívcsomagot. A kérdőívcsomag tartalmazott egy kutatási felhívást, melyben a résztvevőket megkértük arra, hogy a kérdőívek kitöltésénél saját véleményükre hagyatkozzanak és ne a partnerükkel közösen, a tételeket átbeszélve válaszoljanak a kérdésekre. A kitöltött kérdőíveket minden esetben lezárt borítékban jutatták vissza a résztvevők a kutatás vezetőjének.



### 2.2.2. Mérőeszközök

**Szociodemográfiai kérdőív.** A nem, az életkor és az iskolai végzettség mellett megkérdeztük a párkapcsolat státuszát, időtartamát. Továbbá bizonyos almintákon a gyermekek számát, életkorát, az anyagi helyzettel, a társas támogatottsággal való elégedettség mértékét, azonban ezen változók nem kerültek elemzésre jelen vizsgálat során.

**Diádikus Alkalmazkodás Skála** (Dyadic Adjustment Scale, DAS; Spanier, 1976). A kapcsolati minőség mérésére kidolgozott kérdőív 32 tétele 4 faktorba rendeződik: Diádikus Konszenzus (13 tétel), Diádikus Elégedettség (10 tétel), Diádikus Kohézió (5 tétel), és Érzelmek kifejezése (4 tétel).

A skálán 0-151 pontszám érhető el, a magasabb pontérték a párkapcsolati alkalmazkodás magasabb szintjére utal. Két dichotóm (igen/nem) tétel (29. és 30. tétel) kivételével, a tételek többségére a válaszadás 6-fokú Likert-skálán történik, mely definiálja az egyetértés gyakoriságát (pl. 0 = soha nem ért egyet; 5 = mindig egyetért) vagy egy esemény előfordulását (pl. 0 = mindig; 5 = soha). Pszichometriai mutatóit tekintve a kérdőív magas validitás és reliabilitás értékekkel rendelkezik (Cronbach-alfa értékek: Diádikus Alkalmazkodás Skála = .96; Diádikus Elégedettség = .94; Diádikus Konszenzus = .90; Diádikus Kohézió = .86; Érzelmek kifejezése = .73) (Spanier, 1976). A DAS magyar nyelvű fordítását Papp Péter és Vajda Dóra végezte. A magyar nyelvről angol nyelvre történő visszafordítás szakfordító segítségével valósult meg.

### 2.2.3. Statisztikai elemzés

Az adatokhoz legjobban illeszkedő faktorstruktúra meghatározása érdekében több konkurens modellt értékeltünk. Az elemzéseket az Mplus 7.1 program (Muthén és Muthén, 1998-2012) alkalmazásával végeztük. Összességében hat modellt teszteltünk. Elsőként az egyfaktoros modellt, melyben a kérdőív mind a 32 tétele egyetlen általános faktor alá szerveződik (Modell 1). A négyfaktoros modellt, mely a diádikus alkalmazkodást reprezentáló, négy egymással korreláló alfaktort - Diádikus Elégedettség, Diádikus Konszenzus, Diádikus Kohézió és Érzelmek kifejezése - tartalmazza (Modell 2). Továbbá a Modell 3 - a Modell 2 kissé módosított változata -

melyben a négy elsőrendű faktor egy másodlagos (diádikus alkalmazkodás) faktorban összegződik.

Ezenkívül egy bifaktoros modellt (tau equivalent bifactor model, Modell 4), mely a Modell 2-ben szereplő négy alfaktort és egy általános faktort foglal magában. Ebben a modellben a tételeknek mind az alsókálakon, mind pedig az általános faktoron való töltése rögzített. Modell 5, a standard bifaktoros modell, mely modellben a tételek faktortöltései nem rögzítettek. Végül a bifaktoros feltáró strukturális egyenlet modellt (bifaktoros ESEM) ortogonális forgatás (orthogonal target rotation) alkalmazásával (Modell 6). A legfontosabb modellek sematikus ábrázolását a 2. ábra tartalmazza.

2. ábra: A különböző faktorstruktúrájú modellek sematikus ábrázolása

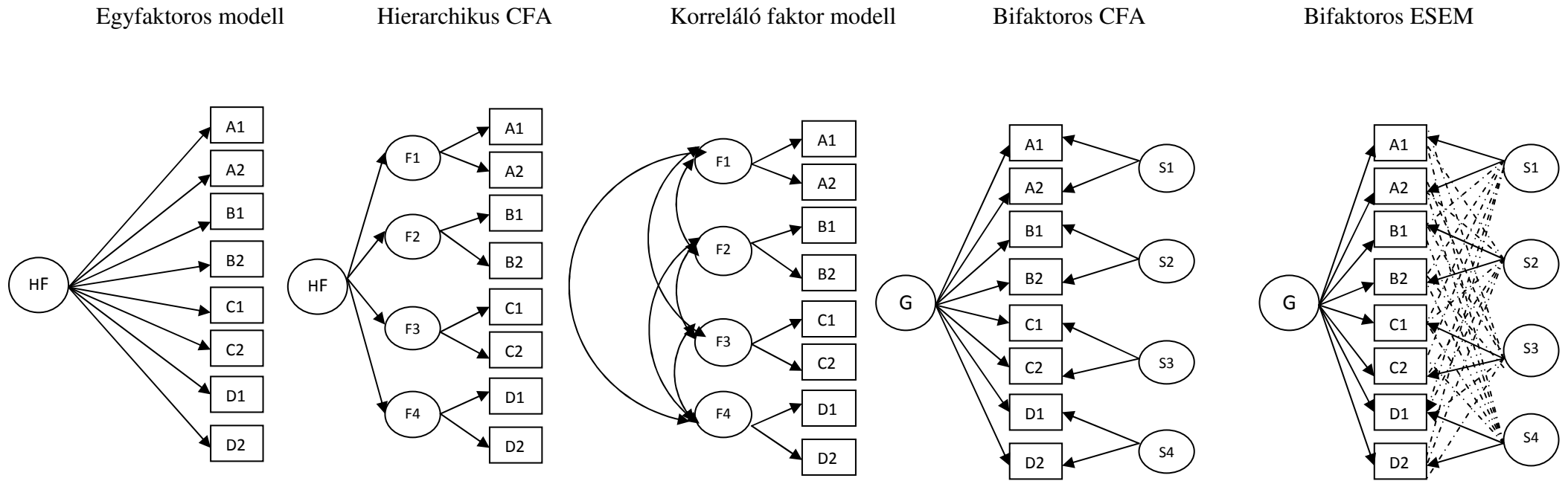

CFA = megerősítő faktoranalízis; ESEM = feltáró strukturális egyenlet modellezés; A1-A2, B1-B2, C1-C2, D1-D2 = tételek; F1-F4 = faktorok; HF = magasabb rendű faktor; S1-S4 = specifikus faktorok a bifaktoros modellben; G = globális faktor a bifaktoros modellben; egyirányú nyilak a faktortöltéseket jelzik; egyirányú szaggatott nyilak a keresztöltéseket jelölik a bifaktoros ESEM modellben; a kétirányú nyilak a faktorok közötti korrelációt jelölik a korreláló faktor modellben.

A negatívan megfogalmazott tételek mindegyike az elemzések megkezdése előtt meg lett fordítva. Figyelembe véve a változók ordinális természetét és a két dichotóm tételt, az átlósan súlyozott legkisebb négyzetes eljárás (WLSMV = weighted least squares estimation) módszerét alkalmaztuk (Li, 2015). Tanulmányunkban a következő illeszkedési mutatókat vettük figyelembe:  $\chi^2$  próba, CFI (Comparative Fit Index), TLI (The Tucker-Lewis Index), RMSEA (Root-Mean-Square Error of Approximation), és a WRMR (Weighted Root Mean Square Residual).

A  $\chi^2$  próbát akkor tekintjük megfelelőnek, ha a szabadságfokhoz viszonyított értéke alacsony és nem szignifikáns. A CFI és TLI elfogadhatónak tekinthető, amennyiben értéke .90 és .95 között van, míg .95-nél magasabb érték jó illeszkedést mutat. Az RMSEA .08 alatti értéke megfelelő, míg .05 alatti értéke jó illeszkedést jelez (Hooper, Coughlan és Mullen, 2008), és amennyiben a WRMR értéke alacsonyabb, mint 1, az adatok illeszkedése elfogadható (Yu, 2002).

A legjobb illeszkedési mutatókkal jellemezhető modell esetében a skála és az alskálák belső konzisztencia mutatóit az omega hierarchikus együtthatók kiszámításával értékeltük (Zinbarg, Revelle, Yovel és Li, 2005). Az omega hierarchikus azt mutatja, hogy az egyes faktorok (általános vagy specifikus faktorok) mennyire megbízhatóan mérik a konstruktumot (Brunner, Nagy és Wilhelm, 2012). Az omega hierarchikus ezáltal hasznos információval szolgál abban a tekintetben, hogy értelmezhetőek-e a specifikus faktorok vagy a skála kizárólag az összpontszám (general factor) mentén nyer értelmezést. Az omega hierarchikus értéke .50 esetén elfogadható, azonban a .75 és azt meghaladó érték tekinthető optimálisnak (Reise, Bonifay és Haviland, 2013).

Az adatokhoz legjobban illeszkedő modell azonosítását követően a teljes mintán (N = 956) teszteltük a kapott modell nemek közötti invarianciáját. Pontosabban megnéztük, hogy a férfiak és a nők esetében is azonosan működik-e a modell, azaz invariánsnak tekinthető-e. Az elemzések során beágyazott modelleket (nested models) hoztunk létre. Kezdetben megkötések nélkül vizsgáltuk a modellt, majd egyre szigorúbb követelményeket támasztottunk. A nemek mentén történő invariancia vizsgálatát a következő modellek összevetésével végeztük: (1) konfigurális invariancia (a modell illeszthetősége külön-külön a férfiak és a nők részmintájához); (2) gyenge/metrikus invariancia (konfigurális invariancia + faktorsúlyok invarianciája a nemek között); (3) erős/skálás invariancia (gyenge/metrikus invariancia + faktorokhoz tartozó regressziós állandók invarianciája); végül (4) szigorú invariancia (erős/skálás invariancia + faktorátlagok invarianciája).

Az invariancia vizsgálata során a legnagyobb valószínűség (maximum likelihood estimation) módszert alkalmaztuk. Figyelembe véve a kérdőív két dichotóm tételét, ez a módszer kevésbé optimális, azonban az alkalmazott statisztikai program WLSMV eljárás használatával nem tette lehetővé a négy különböző szintű megkötés értékelését. A beágyazott modellek összehasonlításakor fontos a megfelelő mintaelemszám ( $N \geq 300$ ), tekintettel arra, hogy a modellek hasonló illeszkedést mutatnak mindaddig, amíg a legkevésbé és a leginkább szigorú modellek egybevetésekor a TLI és a CFI indexekben bekövetkező változások értéke  $< .01$ , valamint ugyanez az RMSEA esetében  $< .015$  (Chen, 2007).

## **2.3. Eredmények**

### **2.3.1. Mérési modellek a teljes mintán (N = 956 fő)**

Az egyfaktoros modell (Modell 1) esetében az illeszkedési mutatók nem érték el az optimális tartományt (ld. 2. táblázat). Bár a négyfaktoros modell (Modell 2) az egyfaktoros modellhez képest jobb illeszkedési mutatókkal rendelkezett, még mindig nem mutatott optimális illeszkedést. Hasonló eredményt kaptunk a másodlagos faktormodellben összegződő négyfaktoros modell (Modell 3) és mindkét bifaktoros modell (rögzített és nem rögzített faktortöltésű - Modell 4 és Modell 5) tekintetében. Az egyetlen elfogadható illeszkedési mutatókkal jellemezhető modell a bifaktoros feltárási strukturális egyenlet modell (bifaktoros ESEM, Modell 6). A tanulmányban szereplő többi modellel összevetve ez a modell rendelkezik a legjobb illeszkedési mutatókkal (ld. 2. táblázat).

2. táblázat: A Diádikus Alkalmazkodás Skála faktorstruktúráját feltáró modellek illeszkedési mutatói (N= 956)

Modell	$\chi^2$	df	CFI	TLI	RMSEA	WRMR	$\chi^2_{\text{kül}}$	df <sub>kül</sub>
Modell 1	3201.0***	464	.700	.679	.079	1.888	1646.3***	118
Modell 2	2132.0***	458	.816	.801	.062	1.491	914.1***	112
Modell 3	2091.6***	460	.821	.807	.061	1.491	882.8***	114
Modell 4	2383.7***	491	.792	.790	.063	2.821	1137.9***	145
Modell 5	1856.3***	432	.844	.821	.059	1.344	675.3***	86
Modell 6	1219.2***	346	.904	.863	.051	.876	N/A	N/A

CFI: comparative fit index, TLI: Tucker-Lewis Index, RMSEA: root mean square error of approximation, WRMR: weighted root mean square residual,  $\chi^2_{\text{kül}}$ : khi négyzet különbség teszt a Modell 6-tal történő összehasonlításokban, N/A: nem áll rendelkezésre, \*\*\*p< .001

A bifaktoros ESEM modell részletes elemzését és a kapott standardizált faktortöltéseket a 3. táblázat foglalja össze.

Az eredmények értelmében az általános faktor jól meghatározott, a tételek mindegyike közepesen erős és szignifikáns faktortöltéssel szerepel az általános faktoron (minimum = .316, maximum = .743, átlag = .534). Két tétel kivételével - a 28. (Diádikus Kohézió faktor) és a 29. tétel (Érzelmek kifejezése faktor) - a tételek mindegyike magasabb töltéssel szerepel az általános faktoron, mint a specifikus faktorokon. A négy specifikus faktorból három viszonylag jól meghatározott (átlag faktortöltések: Diádikus Konszenzus = .349; Diádikus Kohézió = .365, Érzelmek kifejezése = .370). Azonban a Diádikus Elégedettség faktor gyengén meghatározott: az átlagos faktortöltések nagysága (átlag faktortöltések = .178) és a tételek szignifikáns keresztöltései (szignifikáns keresztöltések = .125) viszonylag hasonló értéket mutatnak.

Az omega hierarchikus értelmében az általános faktor kiemelkedő megbízhatóságú, míg a Diádikus Konszenzus és a Diádikus Kohézió specifikus faktorok az optimálisnál alacsonyabb, de elfogadható értékkel rendelkeznek. A Diádikus Elégedettség és az Érzelmek kifejezése specifikus faktorok alacsony megbízhatósággal jellemezhetőek (ld. 3. táblázat).

A bifaktoros ESEM modellben kapott általános és specifikus faktorok által magyarázott variancia értékeket a 3. táblázat tartalmazza.

3. táblázat: Standardizált faktortöltések Bifaktoros ESEM (Modell 6)

(N = 956 fő)

Tételszám	Tétel tartalma	DAS	Diádikus Konszenzus	Diádikus Elégedettség	Diádikus Kohézió	Érzelme kifejezése
1	Egyetértés a pénzügyek kezelésében	<b>.456***</b>	<b>.313***</b>	.145***	-.035 <sup>NS</sup>	-.045 <sup>NS</sup>
2	Egyetértés a szabadidő felhasználásban	<b>.538***</b>	<b>.414***</b>	-.016 <sup>NS</sup>	-.007 <sup>NS</sup>	.109***
3	Egyetértés vallási kérdésekben	<b>.316***</b>	<b>.114***</b>	.049 <sup>NS</sup>	-.040 <sup>NS</sup>	-.021 <sup>NS</sup>
4	Egyetértés a szeretet kimutatásában	<b>.595***</b>	.237***	.024 <sup>NS</sup>	.107***	<b>.051<sup>NS</sup></b>
5	Egyetértés a barátokkal kapcsolatban	<b>.542***</b>	<b>.309***</b>	-.068**	-.014 <sup>NS</sup>	-.024 <sup>NS</sup>
6	Egyetértés a nemi élet terén	<b>.611***</b>	.111***	-.145***	-.092**	<b>.269***</b>
7	Egyetértés a helyes viselkedés tekintetében	<b>.541***</b>	<b>.401***</b>	.011 <sup>NS</sup>	-.062*	-.049 <sup>NS</sup>
8	Egyetértés az életfilozófia tekintetében	<b>.605***</b>	<b>.341***</b>	.031 <sup>NS</sup>	-.050 <sup>NS</sup>	-.168***
9	Egyetértés a szülőkkel való kapcsolatban	<b>.491***</b>	<b>.335***</b>	-.009 <sup>NS</sup>	.049 <sup>NS</sup>	-.035 <sup>NS</sup>
10	Egyetértés a célok tekintetében	<b>.556***</b>	<b>.370***</b>	.142***	.011 <sup>NS</sup>	-.098***
11	Egyetértés az együtt töltött idő mennyiségében	<b>.497***</b>	<b>.358***</b>	.062*	.147***	.163***
12	Egyetértés a fontos döntésekben	<b>.557***</b>	<b>.416***</b>	.115***	.112***	.005 <sup>NS</sup>
13	Egyetértés a háztartási feladatokban	<b>.399***</b>	<b>.299***</b>	.102***	.015 <sup>NS</sup>	.071*
14	Egyetértés a szabadidős érdeklődésben	<b>.521***</b>	<b>.423***</b>	-.125***	.036 <sup>NS</sup>	.079**
15	Egyetértés karrier döntésekben	<b>.532***</b>	<b>.447***</b>	-.001 <sup>NS</sup>	.002 <sup>NS</sup>	-.155***
16	Kapcsolat befejezésének tekintetbe vétele	<b>.586***</b>	.093***	<b>.376***</b>	.003 <sup>NS</sup>	.002 <sup>NS</sup>
17	Otthon elhagyása veszekedést követően	<b>.430***</b>	.135***	<b>.355***</b>	.061*	-.015 <sup>NS</sup>
18	Partnerek közötti dolgok jól alakulása	<b>.743***</b>	-.062**	<b>.189***</b>	-.011 <sup>NS</sup>	.005 <sup>NS</sup>
19	Bizalom a partnerben	<b>.618***</b>	.046*	<b>.253***</b>	-.024 <sup>NS</sup>	-.064*

Tételszám	Tétel tartalma	DAS	Diádikus Konszenzus	Diádikus Elégedettség	Diádikus Kohézió	Érzelmek kifejezése
20	Házasság megbánása	<b>.440***</b>	-.056**	<b>.207***</b>	.009 <sup>NS</sup>	-.062**
21	Viták gyakorisága	<b>.561***</b>	.066**	<b>.384***</b>	-.057*	.198***
22	"Egymás idegeire" menés	<b>.589***</b>	-.036 <sup>NS</sup>	<b>.283***</b>	-.116***	.157***
23	Csók gyakorisága	<b>.585***</b>	-.202***	<b>-.209***</b>	.131***	.142***
24	Érdeklődési kör egyezése	<b>.419***</b>	.107***	-.135***	<b>.205***</b>	.059 <sup>NS</sup>
25	Ösztönző eszmecsere folytatása	<b>.453***</b>	.038 <sup>NS</sup>	-.113***	<b>.388***</b>	-.039 <sup>NS</sup>
26	Közös nevetés	<b>.675***</b>	-.136***	-.226***	<b>.332***</b>	-.025 <sup>NS</sup>
27	Dolgok nyugodt átbeszélése	<b>.657***</b>	.026 <sup>NS</sup>	-.047*	<b>.383***</b>	-.011 <sup>NS</sup>
28	Közös munka	<b>.365***</b>	.144***	.200***	<b>.515***</b>	.010 <sup>NS</sup>
29	Fáradtság a nemi élet terén	<b>.331***</b>	-.069*	.052 <sup>NS</sup>	-.009 <sup>NS</sup>	<b>.653***</b>
30	Szeretet kimutatása	<b>.537***</b>	-.108**	.129***	.029 <sup>NS</sup>	<b>.507***</b>
31	Boldogság a kapcsolatban	<b>.702***</b>	-.099***	<b>-.056<sup>NS</sup></b>	-.079**	-.052 <sup>NS</sup>
32	Elköteleződés a kapcsolatban	<b>.633***</b>	-.105***	<b>-.007<sup>NS</sup></b>	-.057*	-.090**
Minimum faktortöltés		.316	.114	-.209	.205	.051
Maximum faktortöltés		.743	.447	.384	.515	.653
Átlag faktortöltés		.534	.349	.178	.365	.370
Átlag  szignifikáns keresztöltés		N/A	.111	.125	.093	.120
Magyarozott variancia		.581	.103	.042	.044	.047
Omega hierarchikus		.863	.596	.220	.574	.357

\* p<.05, \*\*p<.01, \*\*\*p<.001, <sup>NS</sup> nem szignifikáns, <sup>N/A</sup> nem áll rendelkezésre. A célfaktoron való töltéseket félkövérrel jelöltük.

A Tétel tartalmának forrása: Spanier és Thompson (1982, 736. o.)



### 2.3.2. A nemek mentén történő invariancia vizsgálata

A legjobb illeszkedési mutatókkal rendelkező modell - bifaktoros ESEM - tekintetében vizsgáltuk a kapott faktorstruktúra nemek mentén történő általánosíthatóságát. A kapott eredményeket a 4. táblázat foglalja össze.

4. táblázat: A nemek közötti invariancia vizsgálatára létrehozott modellek illeszkedési mutatói a legjobban illeszkedő bifaktoros ESEM modell esetében (N<sub>férfiak</sub>=473, N<sub>nők</sub>=483)

Modell	$\chi^2$	p	df	CFI	TLI	RMSEA	CI <sub>RMSEA</sub>
Megkötések nélkül	1124.1	<.001	346	.935	.906	.049	.045-.052
Konfigurális invariancia	1489.7	<.001	693	.934	.905	.049	.046-.052
Gyenge (metrikus) invariancia	1488.3	<.001	692	.934	.905	.049	.046-.052
Erős (skálás) invariancia	1720.2	<.001	854	.928	.916	.046	.043-.049
Szigorú invariancia	1726.0	<.001	859	.928	.916	.046	.043-.049

CFI: comparative fit index, TLI: Tucker-Lewis Index, RMSEA: root mean square error of approximation, CI: konfidencia intervallum

A konfigurális invariancia eredménye arról ad számot, hogy a faktorstruktúrához adott invariancia megkötés nem eredményezett az illeszkedési mutató értékében az ajánlott küszöbértéknél magasabb csökkenést ( $\Delta$ CFI=.001,  $\Delta$ TLI=.001;  $\Delta$ RMSEA<.001). Következésképpen a modell megfelelően illeszthető külön-külön a férfiak és a nők részmintájához. Hasonló eredményeket kaptunk a faktorsúlyok nemek közötti invarianciájának hozzáadásával - gyenge/metrikus invariancia ( $\Delta$ CFI=.001,  $\Delta$ TLI=.001;  $\Delta$ RMSEA<.001), valamint az erős/skálás invariancia ( $\Delta$ CFI=.007,  $\Delta$ TLI=.010;  $\Delta$ RMSEA=.003), végül pedig a szigorú invariancia ( $\Delta$ CFI=.007,  $\Delta$ TLI=.010;  $\Delta$ RMSEA=.003) esetében egyaránt.

## 2.4. Megvitatás

Jelen tanulmány azzal a céllal született, hogy a Diádikus Alkalmazkodás Skála különböző faktorszerkezetének tanulmányozásával - beleértve a bifaktoros megerősítő és a bifaktoros feltáró strukturális egyenlet modellezéssel kapott modelleket - hozzájáruljon a skála faktorstruktúrájának megértéséhez, és ezáltal a skála megfelelő alkalmazásához.

Az eredmények értelmében a bifaktoros ESEM rendelkezett a legjobb illeszkedési mutatókkal, mely modell a nemek mentén történő szigorú invariancia vizsgálata során szintén megfelelő eredményeket mutatott. Összességében elmondhatjuk, hogy a modellt alkotó általános és specifikus faktorok a nők és a férfiak esetében azonos módon működnek, azaz a modell a nemek mentén invariánsnak tekinthető.

Mindazonáltal a bifaktoros ESEM modellben több Diádikus Elégedettség és Érzelmek kifejezése alskálát reprezentáló tétel nem szerepelt megfelelő töltéssel az adott specifikus faktoron. A 23. tétel szignifikáns negatív faktorsúllyal szerepelt a célfaktoron (Diádikus Elégedettség), míg a 31. és a 32. tétel nem rendelkezett szignifikáns töltéssel a célfaktoron (Diádikus Elégedettség). Ezen eredmények hozzájárultak a Diádikus Elégedettség faktor nem megfelelő működéséhez. Azonban, mindkét célfaktoron nem szignifikánsan szereplő tétel (31. és 32. tétel) viszonylag erős faktorsúllyal szerepelt az általános faktoron. Mindez arra utal, hogy ez a két tétel a kérdőív értékes eleme, viszont nem járul hozzá a diádikus alkalmazkodás értékelésén kívül más specifikus skála értékeléséhez. A Diádikus Elégedettség alskála nem megfelelő működése nem korlátozódik jelen tanulmányra: Spanier és Thompson (1982), Sharpley és Cross (1982) és Crane és munkatársai (1991) szintén arról számoltak be, hogy a Diádikus Elégedettség alskála gyengén meghatározott.

Az Érzelmek kifejezése alskála egyik tétele - 4. tétel - szintén nem szignifikáns faktorsúllyal szerepelt a célfaktoron, ugyanakkor ezen tétel esetében lényegesen erős szignifikáns keresztöltés volt megfigyelhető a Diádikus Konszenzus faktoron. Ennek értelmében az "Egyetértés a szeretet kimutatásában" tétel inkább tekinthető a Diádikus Konszenzus elemének, mintsem az Érzelmek kifejezése alskála egyik tételének. Spanier (1976) eredeti mintán végzett faktoranalízise ugyancsak kimutatta, hogy a 4. tétel nem megfelelően azonosítja az Érzelmek kifejezése faktort és faktortöltéssel rendelkezik a Diádikus Konszenzus alskálán. Hasonló eredményekről adott számot Shek és Cheung (2008), akik kínai mintán vizsgálták a kérdőívet.

A Diádikus Alkalmazkodás Skála reliabilitás vizsgálata az általános alkalmazkodás faktor megfelelő megbízhatóságáról tanúskodik. Továbbá az omega hierarchikus értéke a Diádikus Konszenzus és Diádikus Kohézió alskálák esetében elfogadható. Ugyanakkor a Diádikus Elégedettség és Érzelmek kifejezése faktorok alacsony reliabilitása kétségessé teszi ezen alskálák alkalmazhatóságát és egyéni értelmezését. Az eredmények interpretálását illetően fontosnak tartjuk figyelembe venni jelen tanulmány korlátait. Először is a vizsgált minta résztvevői egyazon kulturális kontextus tagjai. Különböző kulturális kontextusokban, szociodemográfiai csoportokban és klinikai mintán végzett további kutatások szükségesek annak tesztelésére, hogy a skála faktorstruktúrájának alakulására befolyással vannak-e kulturális és szociodemográfiai tényezők. Másodsor a párokat arra kértük, hogy a kérdőíveket önállóan töltsék ki, nincs arra vonatkozó információnk, hogy ez minden esetben megvalósult-e. Végül újabb kutatások tennék lehetővé annak vizsgálatát, hogy további tételek hozzáadása (pl. a mindössze 4 tételt tartalmazó Érzelmek kifejezése skálához) vagy néhány meglévő tétel elhagyása (pl. a 3. tétel, mely mind az általános mind a specifikus faktorokon egyaránt alacsony faktorsúllyal szerepelt) hozzájárulna-e egy stabilabb faktorszerkezethez, s ezáltal válna a DAS a kapcsolati minőség még megbízhatóbb mérőeszközévé.

# 3 Fejezet

A személyiség és a párkapcsolati minőség közötti összefüggések tanulmányozása: Actor-Partner Interdependence Model alkalmazása többszintű modellezéssel

---

### 3.1. Bevezetés

A személyiség egy nagyon fontos faktor, mely összefüggésben áll a kapcsolati minőséggel. Minden párkapcsolat két személyiségből áll, a kapcsolatban résztvevő párok tagjainak személyiségvonásai együttesen és egyedi módon alakítják a kapcsolat minőségét (Caspi, Roberts és Shiner, 2005; Robins és mtsai, 2000).

Számtalan keresztmetszeti és longitudinális kutatás született a személyiség és a kapcsolati minőség közti összefüggés tanulmányozására (pl. Dyrenforth, Kashy, Donnellan és Lucas, 2010; Malouff és mtsai, 2010; Roberts, Kuncel, Shiner, Caspi és Goldberg, 2007), a személyiség kapcsolatra gyakorolt intra- és interperszonális hatásának vizsgálatára (pl. Barelds, 2005; Gaunt, 2006; Gonazaga, Campos és Bradbury, 2007).

A kutatások többségének középpontjában a Big Five személyiségvonások állnak (pl. Botwin, Buss és Shackelford, 1997; Donnellan, Conger és Bryant, 2004; Dyrenforth és mtsai, 2010; Gattis, Berns, Simpson és Christensen, 2004; Luo, Chen, Yue, Zhang, Zhaoyang és Xu, 2008; Nemecek és Olson, 1999; Orth, 2013). Kutatási eredmények bizonyítják, hogy az egyén saját személyiségjegyei összefüggésben vannak saját kapcsolati mutatóival (aktor hatás), azonban számos kérdés felmerül a személyiségvonások interperszonális hatását tekintve (partner hatás). A szakirodalomban nincs konszenzus arra vonatkozóan, hogy a kapcsolati minőség milyen összefüggést mutat a partner/házastárs személyiségjegyeinek vonatkozásában. Továbbá ellentmondó eredmények vannak a partnerek személyiségének hasonlóságát illetően (pl. Barelds, 2005; Robins és mtsai, 2000; Watson, Hubbard és Wiese, 2000). Bizonyos kutatások azt erősítik, hogy a személyiségbeli hasonlóság összefügg a kapcsolati minőséggel (pl. Gaunt, 2006; Karney és Bradbury, 1995), míg más kutatások nem találtak összefüggést ebben a tekintetben (pl. Donnellan, Assad, Robins és Conger, 2007; Gattis és mtsai, 2004).

Kevésbé ismert, hogy pontosan mely személyiségjellemezők kapcsolódnak a párkapcsolati kimenetekkel, pontosabban, mely specifikus személyiségvonások együttese mutat összefüggést a kapcsolati minőséggel. Egyes kutatók szerint bizonyos személyiségvonások sokkal fontosabbak a kapcsolati minőség szempontjából, mint más személyiségjegyek (Dyrenforth és mtsai, 2010; Watson, Klohnen, Casillas, Simms, Haig és Berry, 2004). Következésképpen a kapcsolati minőség és a személyiség témában

született kutatási eredmények inkonzisztensek és "nehezen interpretálhatóak" (Watson és mtsai, 2004, 1035. o.).

Jelen tanulmány célja a személyiség és a kapcsolati minőség közötti összefüggések vizsgálata, azon személyiségdimenziók feltárása, melyek prediktívek a kapcsolati minőség szempontjából. Korábbi kutatásoktól eltérően, jelen tanulmány Cloninger pszichobiológiai modelljének tükrében, a temperamentum és karakterfaktorok (Cloninger és mtsai, 1993) szempontjából vizsgálja a kapcsolati minőséget.

A hétdimenziós modellel, mely a transzcendencia élményt is magában foglalja, még nem végeztek hasonló vizsgálatot. Először is a tanulmány mind a temperamentum, mind a karakter dimenziók együttes figyelembevételével vizsgálja a kapcsolati minőség tekintetében prediktív személyiségdimenziókat. A tanulmány emellett kiemelten összpontosít a partnerkapcsolatban lévők személyiségdimenziói közötti interakciók feltárására, vagyis a kapcsolati minőség mint kimeneti változó bejósolható a diádok (pár tagjai) személyiségdimenzióinak kombinációja mentén. Így a kutatás további célja annak feltárása, hogy vajon az egyén kapcsolati minőségének mértéke különbözik-e a partner adott temperamentum és karakter dimenzióban mutatott értékének függvényében. Mindemellett a kutatás kitér a temperamentum és karakter dimenziókban mutatkozó hasonlóság és a kapcsolati minőség közti összefüggés feltárására. Végül a kutatási kérdések megválaszolása jelen tanulmányban többszintű modellezéssel, az Actor-Partner Interdependence Model (APIM; Kenny, 1996 ) alkalmazásával történik. Az APIM és annak többszintű modellezéssel való elemzése nem rendelkezik magyar szakirodalmi háttérrel, ezért a tanulmány jelentős hangsúlyt fektet a módszer bemutatására (ld. 3.1.5. alfejezet).

### **3.1.1. Irodalmi áttekintő: személyiség és párkapcsolat**

Személyiségvonásoknak nevezzük a gondolatok, érzések és viselkedések viszonylag tartós mintázatát, amelyek megkülönböztetik az egyéneket egymástól (pl. McCrae és John, 1992). Személyiségvonások mentén írható le, hogy az egyén hogyan érez és gondolkodik másokról, hogyan érzékeli önmagát a másokkal való kapcsolatban, hogyan észleli szociális környezetét, és miként reagál a másokkal történő kölcsönhatás során

(Back és mtsai, 2011; Caspi és Roberts, 2001). Következésképpen a személyiségjegyek központi szerepet játszanak az intim kapcsolatokban.

Terman és munkatársai (1938, idézi Bradbury, Campbell és Fincham, 1995) hívták fel elsőként a figyelmet arra, hogy az emberek rendelkeznek olyan tartós diszpozíciókkal, melyek befolyással vannak a párkapcsolatra.

Karney és Bradbury (1995) szerint "nehéz lenne elképzelni egy olyan házasságmodellt, amely valamilyen módon nincs tekintettel... azon tartós vonásokra, melyet a házaspárok magukkal hoznak a párkapcsolatukba" (22. o.).

A személyiség és a kapcsolati mutatók közötti összefüggés vizsgálata gazdag szakirodalmi háttérrel rendelkezik. A kutatások többsége a Big Five személyiségvonások mentén vizsgálta ezt a kérdést, így a következőkben a témában végzett kutatási eredmények áttekintésére kerül sor.

A párkapcsolat kutatók érdeklődésének középpontjában a Big Five személyiségjegyek közül főként a neuroticizmus (érzelmi labilitás) kapcsolati mutatókkal való összefüggésének vizsgálata áll (Watson és mtsai, 2000). Kutatási eredmények azt mutatják, hogy a neuroticizmus a kapcsolati elégedettség legjelentősebb előrejelzője (Karney és Bradbury, 1995) és erősebb kapcsolatot mutat a párkapcsolat kimeneteivel, mint egyéb háttértényezők (pl. családi események, sexualitás) (Kelly és Conley, 1987). A magas neuroticizmussal jellemezhető személyek általában több negatív érzelmet élnek át, szenzitívebbek a negatív eseményeket illetően, és kevésbé pozitívan élik meg a szociális interakciókat, mint az érzelmileg stabil társaik (Hampson, 2012; Watson és Clark, 1984). Mind a keresztmetszeti, mind a longitudinális kutatások beszámolnak a neuroticizmus és a kapcsolati elégedettség közötti negatív összefüggésről (Bouchard, Lussier és Sabourin, 1999; Caughlin és mtsai, 2000; Kelly és Conley, 1987).

A kutatások konzisztens megállapítása, hogy a magas neuroticizmus értékkel rendelkező személyek magasabb kapcsolati elégedetlenségről számolnak be, azaz a neuroticizmus magasabb szintje az elégedettség alacsonyabb szintjével társul. A tanulmányok kiemelik, hogy az egyénre jellemző negatív affektivitás nem csak a saját kapcsolati minősége, hanem partnerének kapcsolati minősége szempontjából is prediktív (Barelds, 2005; Botwin és mtsai, 1997; Bouchard és Arseneault, 2005; Donnellan és mtsai, 2004; Dyrenforth és mtsai, 2010; Robins és mtsai, 2000).

Larson és munkatársai (2010) szerint a negativitás és a neuroticizmus befolyással van mindkét fél kapcsolati elégedettségére. Vagyis az egyik fél neuroticizmus értéke hatást gyakorol mindkét fél kapcsolati elégedettségére.

Az elmúlt évtizedben két meta-analízis született a személyiség és a kapcsolati minőség témakörében (Heller és mtsai, 2004; Malouff és mtsai, 2010). Heller és munkatársai (2004) azt találták, hogy az egyén saját neuroticizmus értéke és saját kapcsolati elégedettség értéke közötti átlagos együttjárás mértéke  $-.26$ . Malouff és munkatársai (2010) a partner hatás tekintetében kaptak hasonló eredményt: az egyén saját neuroticizmus értéke és a partner kapcsolati elégedettség értéke közötti korreláció  $-.22$ . Mindkét meta-analízis arról ad számot, hogy a személyiségvonások tekintetében a neuroticizmus mutatja a legerősebb kapcsolatot a párkapcsolati minőséggel. Hasonlóan Karney és Bradbury (1995) szintén azt találta, hogy a neuroticizmus a leginkább megbízható kapocs a házasság kimenetének vonatkozásában (a házassági elégedettség összvarianciájának 10%-át jelenti).

Egy közelmúltban végzett kutatásban Daspe, Sabourin, Péloquin, Lussier és Wright (2013) új megközelítésbe helyezte a neuroticizmus és a kapcsolati minőség közötti összefüggést. 472 párterápiára járó heteroszexuális párt vizsgálva, nemlineáris fordított "U" alakú összefüggést találtak a neuroticizmus és a kapcsolati minőség között. Eredményeik értelmében mind az alacsony, mind a magas szintű neuroticizmus alacsonyabb kapcsolati minőséggel társul mind az egyén, mind a partner szempontjából. A szerzők kiemelik a neuroticizmus adaptív funkcióinak szerepét és a kapott eredmények terápiás munkában történő hasznosíthatóságának lehetőségét.

Az extravertió személyiségvonást illetően a kutatási eredmények kevésbé konzisztensek. A neuroticizmussal ellentétben - a pozitív érzelmekkel, szociabilitással társuló - extravertió kapcsán kevés az egyetértés abban a tekintetben, hogy ez a vonás előnyös-e a párkapcsolat tekintetében.

Lester, Haig és Monello (1989) azt találták, hogy a férfiak extravertáltsága alacsony házassági elégedettséggel jár együtt. Orzeck és Lung (2005) szerint azok a személyek, akik kevésbé elkötelezettek a partnerük iránt, nagyobb valószínűséggel tekintik magukat és a partnerük is őket extravertáltabbnak. A szerzők úgy értelmezik a kapott eredményeket, hogy az extravertió valószínűleg kevesebb kapcsolatba történő invesztálással társul, ezáltal csökkentve az elköteleződést, amely alacsonyabb kapcsolati elégedettséghez vezet.



Ezzel szemben más kutatások az extraverzió és a kapcsolati elégedettség közötti pozitív összefüggést emelik ki (Barelds, 2005; Belsky és Hsieh, 1998; Heller és mtsai, 2004; Malouff és mtsai, 2010), vagyis az extraverzió magasabb szintje a kapcsolati elégedettség magasabb szintjével jár együtt. A két változó közötti pozitív összefüggést a kutatók azzal magyarázzák, hogy az extravertáltabb személyek a pozitív affektivitás magasabb szintjével jellemezhetőek (Fleeson, Malanos és Achille, 2002; Lucas és Diener, 2001), a másokkal folytatott interakcióik során vidámak, aktívak és társaság kedvelők (John és Srivastava, 1999). Továbbá az extravertált személyek sokkal inkább alkalmaznak konstruktív megküzdési stratégiákat (Carver és Connor-Smith, 2010).

Chen és munkatársai (2007) arról írnak, hogy a férfiak magasabb kapcsolati elégedettségről számolnak be, ha a feleség magas extraverzió pontszámmal jellemezhető, ugyanakkor a férfiak extraverzió értéke nem mutatott összefüggést a nők kapcsolati elégedettségével.

Shiota és Levenson (2007) azt kapták, hogy azok az egyének, akiket partnereik extravertáltabbnak észlelnek, elégedettebbek kapcsolatukkal.

Ugyanakkor vannak kutatások, melyek nem találtak összefüggést az extraverzió és a kapcsolati minőség között (Bouchard és mtsai, 1999; Donnellan és mtsai, 2004; Gattis és mtsai, 2004; Karney és Bradbury, 1995).

A Big Five személyiségvonásokat tekintve az együttműködés azon vonások egyike, mely konzisztens és pozitív kapcsolatban áll a párkapcsolati mutatókkal (ld. Heller és mtsai, 2004; Malouff és mtsai, 2010). Az együttműködő, barátságos egyének hajlamosak pozitív kapcsolatot fenntartani másokkal és olyan társas viselkedések jellemzik őket, mint pl. a megbocsátás, amely kapcsolatban áll az intimitással (Jensen-Campbell és Graziano, 2001; Steiner, Allemand, és McCullough, 2012). Botwin és munkatársai (1997) azt találták, hogy az egyének akkor érezték boldognak és elégedettnek a kapcsolatukat, ha partnerüket együttműködőnek tartották.

Karney és Bradbury (1995) szerint az együttműködés pozitív összefüggést mutat a párkapcsolati kimenetekkel. Furler, Gomez és Grob (2013) szintén pozitív kapcsolatot találtak a személy együttműködése és a kapcsolati elégedettsége között. Orzeck és Lung (2005) szerint azok a párok, akik az együttműködés magas szintjével jellemezhetőek, elkötelezettebbek a kapcsolatuk iránt. A szerzők úgy érvelnek, hogy a kapcsolat iránt elkötelezettebb párok elégedettebbek kapcsolatukkal, mivel az együttműködés stabil

párkapcsolatot eredményez, amely nagyobb elköteleződéshez és végül magasabb kapcsolattal való elégedettséghez vezet.

A lelkiismeretesség és a kapcsolati elégedettség közötti pozitív összefüggést több tanulmány is alátámasztja (pl. Botwin és mtsai, 1997; Gattis és mtsai, 2004; Heller és mtsai, 2004; Shiota és Levenson, 2007). A lelkiismeretes személyek jobban képesek kontrollálni impulzusaikat, szabály és norma követők, feladat és célorientáltak (John és Srivastava, 1999). A lelkiismeretességgel kapcsolatban néhány kutató azt találta, hogy ez a vonás erősen összefügg más kimeneti változókkal (pl. kreativitás, munkával való elégedettség) és nem mutat olyan szoros kapcsolatot az elégedettséggel önmagában (Malouff és mtsai, 2010).

Dyrenforth és munkatársai (2010) azt kapták, hogy a lelkiismeretesség az egyén saját kapcsolati minőségével mutat együttjárást, azonban az együttjárás erőssége csökken, amennyiben a partner hatásokat is figyelembe veszik.

A nyitottság - mint ötödik Big Five személyiségvonás - kapcsán végzett kutatási eredmények inkonzisztensek és ellentmondásosak. Néhány tanulmány gyenge pozitív vagy negatív összefüggést mutat a nyitottság és a kapcsolat minősége között, míg más kutatások nem számolnak be semmilyen összefüggésről ezen két változó kapcsán (Bouchard és mtsai, 1999; Karney és Bradbury, 1995; Malouff és mtsai, 2010; Neyer és Voigt, 2004). A nyitott személyeket az az általános vágy jellemzi, hogy minél több tapasztalatot szerezzenek az életben (John és Srivastava, 1999). Egyrésztől feltételezhető, hogy a nyitott személyek létrehozhatnak egy olyan inspiráló és stimuláló kapcsolati légkört, mely hozzájárul a kapcsolati elégedettséghez, másrésztől a tapasztalatszerzés iránti szükséglet összefüggésben állhat a kapcsolati instabilitással (Karney és Bradbury, 1995).

A kutatók a Big Five személyiségvonásokon kívül más személyiségjellemzők tekintetében is tanulmányozták a kapcsolati minőséget. A negatív emocionalitás, affektivitás és expresszivitás konzisztens negatív összefüggésben áll a kapcsolati elégedettséggel, míg a pozitív emocionalitás és affektivitás pozitívan kapcsolódik a párkapcsolati mutatókhoz (pl. Karney, Bradbury, Fincham és Sullivan, 1994; Stroud és mtsai, 2010; Watson és mtsai, 2000).

Egy kutatásban Huston és Houts (1998) azt találták, hogy a házaspár tagjaira jellemző vonás szorongás különböző módon befolyásolja a férfi és a nő házassággal kapcsolatos megítélését. Férjek esetében a saját szorongásuk meghatározó volt házasságukban tanúsított viselkedésük szempontjából, míg a nők szorongása nem mutatott összefüggést saját házastársi viselkedésükkel.

A korábban említett ötfaktoros modellen alapuló vizsgálatok mellett az egyén temperamentuma és a házastársi elégedettség között szintén találtak összefüggést. A személyiség tartós és hosszú távú hatását bizonyítja Caspi (1987) tanulmánya. Caspi (i.m.) leírta, hogy a kora gyermekkori temperamentum összefüggésben áll az élet későbbi szakaszában megmutatkozó romantikus kapcsolatokkal. A szerző azt találta, hogy azok a férfiak, akik gyermekkorukban alulkontrolláltak és robbanékony személyiségűek voltak, nagyobb valószínűséggel válnak el 40 éves koruk körül, mint azok a férfiak, akik nem rendelkeznek ezekkel a jellemzőkkel. A nők ugyanezen gyermekkori temperamentum jellemzőkkel nagyobb valószínűséggel köthetnek házasságot elvált, kevésbé jó pozícióban lévő férfival. Ezek az eredmények arra utalnak, hogy a korai években megmutatkozó személyiségjellemzők egy életen át fennmaradnak, vagy befolyást gyakorolnak azon viselkedés mintázatokra, melyek tartósak az élet folyamán.

A házassági stabilitás prospektív vizsgálata során, ahol a párokkal az első interjút az elköteleződést követően végezték, azt találták, hogy a személyiségjegyek prediktívek a házasság későbbi időszakában megmutatkozó elégedettség szempontjából (Kelly és Conley, 1987). A férjekre jellemző impulzivitás és a férjekre és feleségekre egyaránt jellemző neuroticizmus negatív házassági kimenetekkel társult. A házaspár mindkét tagjára jellemző neuroticizmus válással, illetve stabil, de alacsony elégedettségű házassággal mutatott kapcsolatot (Kelly és Conley, 1987).

Blum és Mehrabian (1999) 166 házaspárt vizsgáltak és azt találták, hogy az egyénre jellemző vidámság és dominancia - mint temperamentum jellemzők - boldogabb házassággal járnak együtt. Emellett, azok a személyek, akiknek partnerei vidámabbak, szintén boldogabbnak ítélték házasságukat. Továbbá azt találták, hogy a feleségre jellemző nehezen alkalmazkodó temperamentum, szubmisszív, depresszív jegyek hátrányosak a kapcsolati elégedettség szempontjából.

### 3.1.2. A partner személyiségének hatása a kapcsolati minőségre

A kutatási eredmények egyöntetűen arról adnak számot, hogy bizonyos személyiségjellemzők erős összefüggésben állnak a kapcsolati minőséggel (Heller és mtsai, 2004; Watson és mtsai, 2000).

Amellett, hogy az egyén saját személyisége befolyásolja saját kapcsolati elégedettségére vonatkozó megítélését (aktor hatás), a partner személyiségjellemzői szintén meghatározó szerepet játszanak (partner hatás). Következésképpen a személyiségpárkapcsolat közötti összefüggés teljesebb megértése szükségessé teszi mindkét fél személyiségjegyeinek figyelembe vételét (Barelds, 2005; Dyrenforth és mtsai, 2010).

A partner hatások arra utalnak, hogy a pár tagjai milyen módon gyakorolnak hatást egymásra, vagyis a partner személyisége miképpen hat az egyén kapcsolattal való elégedettségére.

A partner személyiségének kapcsolati minőségre gyakorolt hatását vizsgáló kutatási eredmények nem olyan kiterjedtek és kevésbé konzisztensek, mint az aktor hatásra vonatkozó eredmények. Annak ellenére, hogy szintén sok tanulmány foglalkozott a partner személyiségének kapcsolati mutatókkal összefüggő hatásával, a kapott eredmények ellentmondásosak (Barelds, 2005; Botwin és mtsai, 1997; Donnellan és mtsai, 2007; Robins és mtsai, 2000).

A partner hatásokat illetően az érzelmi stabilitás rendelkezik a legkövetkezetesebb eredményekkel. A partner alacsony érzelmi stabilitása a kapcsolattal való elégedetlenség magasabb szintjével társul (ld. Barelds, 2005), és nagyobb kockázatot jelent a házassági kapcsolat felbomlását illetően (Kurdek, 1993). Robins és munkatársai (2000) azt találták, hogy a magas negatív emocionalitással jellemezhető személyek partnerei kevésbé elégedettek a párkapcsolatukkal.

Ugyanakkor különböző vizsgálati minták esetében az érzelmi stabilitás mint konzisztens vonás szintén eltérő eredményekhez vezetett. Watson és munkatársai (2000) azt kapták, hogy a negatív emocionalitás a partner elégedettségének szignifikáns negatív prediktora a házaspárok esetében, azonban a negatív emocionalitás nem jósolja be a partner kapcsolati minőségét randevúzó párok mintáján.

Az inkonzisztens kutatási eredmények hátterében a nem megfelelő statisztikai elemzések, alacsony mintaelemszám és módszertani kérdések állhatnak (Karney és Bradbury, 1995; Orth, 2013).

A kutatási eredmények többsége az aktor hatáshoz képest alacsonyabb partner hatásról számol be. Dyrenforth és munkatársai (2010) kutatásában a legnagyobb aktor hatást az együttműködés, érzelmi stabilitás és lelkiismeretesség tekintetében kapták, ezzel szemben ugyanezen vonások esetében a partner hatások jóval kisebbek voltak. Hasonló eredményeket kapott Barelds (2005), aki az extraverzió és az érzelmi stabilitás esetében az aktor hatáshoz viszonyítva alacsonyabb partner hatásokat talált. Robins és munkatársai (2000) a pozitív és negatív emocionalitás valamint a kényszeresség kapcsolati elégedettségre gyakorolt szignifikáns aktor hatásáról adnak számot, azonban ugyanezen jellemzők partner hatását tekintve az eredmények eltérőek: alacsonyabb és nem minden esetben szignifikáns partner hatásokat kaptak.

Malouff és munkatársai (2010) meta-analízisükben szignifikáns partner hatásokat találtak négy Big Five személyiségvonás és a kapcsolati elégedettség összefüggésében. A legerősebb partner hatást a neuroticizmus, míg a legalacsonyabb partner hatást az extraverzió tekintetében kapták. A meta-analízis nem számol be a kapcsolati elégedettség és a partner nyitottság értéke közötti szignifikáns összefüggésről. Más kutatási eredményekkel összhangban a meta-analízis eredményei azt mutatják, hogy a kapcsolati mutatók vonatkozásában a személyiség aktor hatásai a partner hatásokhoz viszonyítva jóval erősebbek.

Hasonlóan a partner hatásokhoz kapcsolódó eredményekhez, a személyiség kapcsolati elégedettséggel összefüggő aktor- és partner hatásában mutatkozó nemi különbségek szintén inkonzisztens eredményeket mutatnak.

### **3.1.3. Nemi különbségek a személyiség kapcsolati elégedettségre gyakorolt hatásának vonatkozásában**

Bizonyos kutatások arról adnak számot, hogy szignifikáns különbség van a nemek között abban a tekintetben, hogy melyik fél személyisége gyakorol nagyobb hatást a kapcsolati mutatókra (Neyer és Voigt, 2004; Robins és mtsai, 2000). A kutatók főként amellet érvelnek, hogy a férfiak személyiségjegyei meghatározóbbak a nők kapcsolati elégedettsége szempontjából, mint fordítva. Vagyis a férfiak elégedettségére nézve a nők személyiségjegyei kevésbé hangsúlyosak. Watson és munkatársai (2000) azt találták, hogy a partner extraverzió és együttműködés értékei erősen kapcsolódnak a nők párkapcsolati elégedettségével, azonban a férfiak kapcsolati elégedettségét illetően

ez az összefüggés nem volt olyan erős. Hasonlóképpen, Dyrenforth és munkatársai (2010) arról számoltak be, hogy azok a nők, akiknek partnere magas együttműködéssel jellemezhető, elégedettebbek kapcsolatukkal, míg a nők együttműködésének szintje kevésbé függött össze a férfiak kapcsolati elégedettségével.

Watson és munkatársai (2004) szerint a nők neuroticizmusa különösen fontos befolyásoló erővel bír a férfiak elégedettségére. Míg Chen és munkatársai (2007) azt az eredményt kapták, hogy a férjek neuroticitása prediktív a feleség kapcsolati elégedettségére nézve.

Felmerül a kérdés: mivel magyarázható, hogy a személyiség tényezők különböző hatással vannak a kapcsolati elégedettségre a férfiak és a nők esetében?

Bizonyos személyiségvonások eltérő fontossággal, értékkel bírnak a férfiak és a nők számára. Például a férfiaknál hangsúlyosabb szerepet kap a fizikai megjelenés, míg a nők számára az együttműködés, barátságosság, őszinteség és megértés a meghatározóbb (Amador, Charles, Tait és Helm, 2005; Buss és Barnes, 1986). A nemi különbségek létezésére adott további magyarázat, hogy az érzelmek meghatározóbbak a nők számára. A nők minél szorosabb érzelmi kapcsolatban vannak a partnerükkel, annál nagyobb a valószínűsége, hogy párkapcsolatukat boldognak élik meg (Kelly és Conley, 1987).

A nőkre jellemző szorosabb érzelmi kapcsolatoknak köszönhetően a nők érzelemorientáltabbak, mint a férfiak, ezért lehetséges, hogy a férfiak személyiségvonásai nagyobb hatással vannak a nők kapcsolati elégedettségére, mint saját kapcsolati mutatóikra (Amador és mtsai, 2005).

Ugyanakkor vannak tanulmányok, melyek nem találtak szignifikáns nemi különbséget a személyiség kapcsolati elégedettségre gyakorolt hatását illetően (pl. Barelds, 2005; Malouff és mtsai, 2010; Slatcher és Vazire, 2009).

Jelen kutatásunkban hangsúlyt fektetünk a nemi különbségek vizsgálatára.

#### **3.1.4. Személyiségbeli hasonlóság, interakciós hatások és párkapcsolat**

A diádikus kapcsolatok résztvevői gyakran befolyásolják egymás érzéseit, gondolatait, viselkedését. A romantikus kapcsolatban élőkre ez még inkább igaz, hiszen a kölcsönösség az intim kapcsolatok egyik jellegzetessége (Kelley és Thibaut, 1978). Kenny és Cook (1999) hangsúlyozzák, hogy a pár tagjai közötti kölcsönhatások/interakciók megmutatkozhatnak számos különböző módon. Lehetséges, hogy az egyén eredményeit egyedülálló módon befolyásolja a saját és a partner

bizonyos prediktor változón kapott értékeinek kombinációja. Például egy újdonságkereső személy egy együttműködő partnerrel elégedett lehet a kapcsolatával, de egy együttműködő személy egy újdonságkereső partnerrel lehetséges, hogy nem számol be magas kapcsolati elégedettségről. A pár tagjai közötti interakciós hatások vizsgálhatóak egy adott tulajdonságbeli hasonlóság vagy különbözőség tekintetében egyaránt (Campbell és Kashy, 2002).

A személyiség és párkapcsolat tárgyában született kutatások fontos témáját képezi a párok tagjainak személyiségbeli hasonlósága és a kapcsolati mutatók közötti összefüggés tanulmányozása. Ezt mi sem bizonyítja jobban, mint a témában íródott gazdag szakirodalmi áttekintés, számtalan kutatási eredmény, és a téma mai napig tartó aktualitása. Hiszen az örök kérdés mindmáig megválaszolatlan: milyen a tökéletes pár? Hasonlít vagy különbözik?

Az eddigi kutatások inkább a "hasonló a hasonlót vonz" mintsem az "ellentétek vonzzák egymást" megállapítás mellett törnek pácát, feltételezve, hogy a hasonlóság szemben a komplementaritással (Antill, 1983) a romantikus kapcsolatok egyik fontos eleme.

Az emberek hajlamosak olyan partnert választani, aki hasonló hozzájuk azon fontos változókat tekintve, mint pl. az életkor, iskolázottság, értékek, fizikai vonzerő, intelligencia (Epstein és Guttman, 1984). A hasonlóság előnyös az intim kapcsolatok szempontjából, hiszen azáltal, hogy segít összhangba hozni a partnerek viselkedését és gondolatait, növeli az egymás szándékaival és motivációival kapcsolatos megértés mértékét, mely tartós és elégedett párkapcsolat megéléséhez vezet (Anderson, Keltner és John, 2003; Barelds és Barelds-Dijkstra, 2007). Bár az emberek hajlamosak olyan partnert előnyben részesíteni, akinek a személyisége hasonló az övékéhez (Botwin és mtsai, 1997), a házaspárok közötti hasonlóság a személyiségjegyeket illetően általában alacsony (Lykken és Tellegen, 1993; Watson és mtsai, 2004).

A személyiségbeli hasonlóság és a párkapcsolati minőség összefüggéseit tanulmányozó kutatási eredmények variábilisak és nem mutatnak konzisztens képet.

Egyes kutatások azt igazolják, hogy a hasonlóság pozitív hatással van a kapcsolati minőségre, vagyis minél hasonlóbb a pár tagjainak személyisége, annál magasabb a kapcsolatukkal való elégedettségük (Decuyper, De Bolle és De Fruyt, 2012; Gaunt, 2006; Gonzaga, Carter és Buckwalter, 2010; Gonzaga és mtsai, 2007; Luo és Klohnen, 2005).

Caspi és Herbener (1990) azt találták, hogy a házaspárok személyiségbeli hasonlósága a magasabb kapcsolati elégedettség prediktora. Gaunt (2006) több mint 200 házaspárral végzett keresztmetszeti kutatásában azt az eredményt kapta, hogy a pár tagjai közötti hasonlóság magasabb elégedettséggel jár együtt. Hasonló eredményekről számolnak be Gonzaga és munkatársai 2007-es publikációjukban és Luo és Klohnen 2005-ös tanulmányukban.

Robins és munkatársai (2000) kutatási eredményei értelmében, fiatal randevúzó párok neuroticizmus személyiségvonásbeli hasonlósága magasabb kapcsolati elégedettséggel társul.

Másrésről vannak kutatások, melyek nem igazolják a hasonlóság és a kapcsolati mutatók közötti összefüggést. Glicksohn és Golan (2001) nem találtak kapcsolatot a Szenzációs Élménykeresés Skálával (Zuckerman, 1979) és az Eysenck Személyiség Kérdőívvel (Eysenck, Eysenck és Barrett, 1985) mért személyiségbeli hasonlóság és kapcsolati elégedettség között. Hasonlóképpen Russell és Wells (1991) valamint Donnellan és munkatársai (2007) úgy találták, hogy a személyiségbeli hasonlóság nincs hatással a kapcsolati elégedettségre.

Watson és munkatársai (2004) nagyon csekély bizonyítékkal szolgáltak arra vonatkozóan, hogy a hasonló személyiségű párok elégedettebbek a kapcsolatukkal. Azt az eredményt kapták, hogy az extravertió, együttműködés és érzelmi stabilitás hasonlósága nem mutat összefüggést az elégedettséggel, míg a lelkiismeretesség és nyitottság esetében való hasonlóság összefüggésben áll a férfiak kapcsolati elégedettségével, de a nők kapcsolati elégedettségével nem.

Egy longitudinális kutatást végezve, Shiota és Levenson (2007) arról számolt be, hogy nagyobb mértékű személyiségbeli hasonlóság (Big Five kérdőívvel mérve) a kapcsolati elégedettségben bekövetkező negatív irányú változások prediktora tartós házasságban élők mintáján. A szerzők úgy érvelnek, hogy hosszabb együtt töltött idő után a házastársak számos felelősségben osztoznak. A feladatmegosztás jobban működik a komplementer (mintsem hasonló) párok számára, mivel valószínűleg különböző technikákat alkalmaznak a feladatok megvalósítását illetően.

Továbbá holland párok reprezentatív mintáján végzett kutatás azt igazolja, hogy a személyiségbeli hasonlóság nincs hatással a kapcsolati minőségre (Barelds, 2005). Egy másik tanulmányban terápiára járó párokat vizsgáltak és azt az eredményt kapták, hogy egyik Big Five személyiségvonásbeli hasonlóság sem prediktora a házastársi elégedettségnek (Gattis és mtsai, 2004).



Nagy-Britannia, Németország és Ausztria országosan reprezentatív panel adatain végzett kutatás eredményei arról adnak számot, hogy egyáltalán nincs vagy mindössze alacsony összefüggés van a hasonlóság és a kapcsolati elégedettség között. Valamint a kapott alacsony mértékű hatások egyike sem volt konzisztens a három vizsgálati mintát tekintve (Dyrenforth és mtsai, 2010).

Blum és Mehrabian (1999) a temperamentum dimenziókban való hasonlóság és a kapcsolati elégedettség összefüggéseit vizsgálva azt az eredményt kapták, hogy a hasonlóság gyenge és félrevezető előrejelzője az elégedettségnek. Az egyéni temperamentum pontszámok, külön változóként kezelve az elégedettség pontosabb bejósolói.

Az inkonzisztens empirikus eredmények háttérében kutatómódszertani kérdések állnak. A hasonlóság önmagában nem befolyásolja a kapcsolat minőségét, szükséges a partnerek személyiségvonásainak kontrollálása. Mivel a hasonlóság pontszámok nem függetlenek az egyének pontszámaitól, nem vonhatóak le megfelelő következtetések a hasonlóságra vonatkozóan a személyiség főhatásainak (pár tagjainak pontszámai) kontrollálása nélkül (Dyrenforth és mtsai, 2010). Néhány korábban ismertett tanulmányban (pl. Gonzaga és mtsai, 2007; Robins és mtsai, 2000) a hasonlóság kapcsolati elégedettség szempontjából vizsgált hatásának vonatkozásában nem került sor a partnerek személyiségének - mint főhatások - kontrollálására. Ennek értelmében ezek az eredmények nem szolgálnak egyértelmű magyarázattal a személyiségbeli hasonlóság és a kapcsolati elégedettség összefüggéseit illetően.

Ugyanakkor - a személyiség főhatásainak megfelelő ellenőrzése mellett - a kutatások nem találtak összefüggést vagy ellentmondásos bizonyítékokkal szolgáltak a személyiségbeli hasonlóság kapcsolati minőségre gyakorolt hatását illetően (ld. Dyrenforth és mtsai, 2010; Gattis és mtsai, 2004; Watson és mtsai, 2004).

Különböző tanulmányokban eltérő módon került azonosításra a hasonlóság mértéke. A kutatók két módszert alkalmaznak annak megállapítására, hogy a párok egy adott tulajdonságot tekintve hasonlóak-e. Mindez vizsgálható aszerint, hogy a pár tagjai az adott tulajdonság szempontjából mennyire hasonlóak, vagy az egyezés a hasonló válasz profilok mentén kerül értékelésre (Gaunt, 2006). A hasonlóság szintje általában a különbség index (pl. a pár adott tulajdonság tekintetében mutatott pontszámainak különbsége abszolút értékbe helyezve) segítségével válik mérhetővé. Míg a profil alapú

hasonlóság arra fókuszál, hogy mennyire hasonlítanak a pár tagjai a válaszok összetétele szempontjából (Furr, 2010).

Azok a tanulmányok, melyek nagy elemszámú mintán a hasonlóság mérésére mindkét módszert alkalmazták, arra a következtetésre jutottak, hogy a személyiségbeli hasonlóság a kapcsolati elégedettség varianciáját igen kismértékben magyarázza (Dyrenforth és mtsai, 2010, Furler és mtsai, 2013).

Jelen kutatás egyik célja a temperamentum és karakter dimenziókban mutatott interakciók - beleértve a hasonlóság - és a kapcsolati minőség összefüggésének vizsgálata. Az interakciós hatás kapcsolati minőségre gyakorolt befolyása a partnerek egyéni pontszámainak kontrollálása mellett kerül elemzésre.

Tekintettel arra, hogy a párkapcsolat és személyiség témakörben mind az egyéni (aktor és partner hatások), mind a diád szintű megközelítés (pl. a pár tagjai közötti interakciók ld. hasonlóság) kiemelt fontossággal bír, az adatok megfelelő értékelése az adatok diádikus természetét szem előtt tartva valósulhat meg. Nemzetközi tanulmányokban széles körben alkalmazott Actor-Partner Interdependence Model (Kenny, 1996; Kenny és mtsai, 2006) a magyar szakirodalomban kevésbé ismert, ezért a továbbiakban ezen - jelen kutatásban egyaránt alkalmazott - módszer ismertetésére kerül sor.

### **3.1.5. Diádikus adatelemzés: Actor-Partner Interdependence Model**

Az Actor-Partner Interdependence Model (APIM; Kenny, 1996) úgy definiálható, mint "a diádikus kapcsolatok azon modellje, mely két személy kapcsolatát jellemző kölcsönösség konceptuális megközelítését szem előtt tartja és azt a megfelelő statisztikai módszerekkel teszteli és értékeli" (Cook és Kenny, 2005, 101. o.).

Egyre növekszik azon kutatások száma, mely a diád mindkét tagjától gyűjt adatokat. A diádok tanulmányozása számos területet felölel pl. házastársak, randevúzók párok, szülő és gyermek, munkatársak, barátok, páciens és gondozó. Az APIM a társadalomtudományok területén végzett kutatások - pl. érzelmek, kommunikáció, kötődési stílus és személyiség témakörben született tanulmányok - egyre gyakrabban alkalmazott módszerévé vált (ld. Adams és Baptist, 2012; Barr, 2012; Dailey, Romo és Thompson, 2011; Kivlighan, Coco és Gullo, 2012; Lennon, Stewart és Ledermann, 2013; O'Riordan, 2007; Peloquin, Lafontaine és Brassard, 2011; Schaffhuser, Allemand

és Martin, 2014). A modell teret hódított a család- és párkapcsolat kutatások területén, valamint keretet biztosít a párterápiás hatásvizsgálatok elemzéséhez (ld. Cook és Snyder, 2005; Friedlander, Kivlighan és Schaffer, 2012; Knabb és Vogt, 2011; Mondor, McDuff, Lussier és Wright, 2011). A diádikus módszertant alkalmazó tanulmányok robbanásszerű elterjedését igazolja, hogy a PsycINFO adatai szerint az elmúlt öt évben 319 tanulmányban használták az Actor-Partner Interdependence Model-t a diád tagjai közötti kapcsolatok vizsgálatára (Fitzpatrick, Gareau, Lafontaine és Gaudreau, 2016).

Az APIM alkalmazása lehetővé teszi a kutatók számára, hogy megfelelően modellezzék és teszteljék nem csak az aktor hatásokat, hanem a partner hatásokat is, és ezáltal a diádot emelte a kapcsolatok tanulmányozásának középpontjába. A diádkutatások fókuszában a két ember közötti kapcsolat megértése áll.

Az aktor hatás általánosságban úgy definiálható, mint a személy saját jellemzőinek hatása a személy saját eredményeire vonatkozóan. A partner hatás a partner jellemzőinek hatását jelenti a személy eredményeire vonatkoztatva, azaz mennyire befolyásolja a személy eredményeit a partner (Kenny és mtai, 2006).

Az Actor-Partner Interdependence Model grafikus reprezentációját 3. ábra szemlélteti.

3. ábra: Actor-Partner Interdependence Model

(Forrás: Cook és Kenny, 2005, 102. o.)

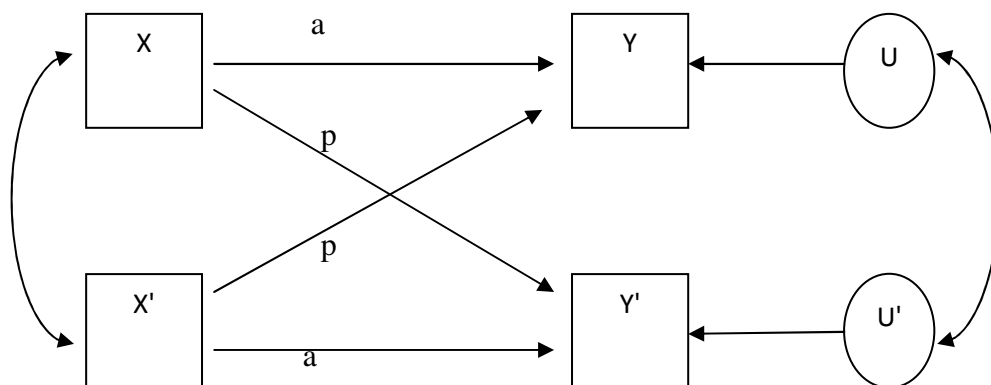

$X$  = "A" személy adata;  $X'$  = "B" személy adata;  $Y$  = "A" személy adata, kimeneti változó;  $Y'$  = "B" személy adata, kimeneti változó;  $U$  = reziduális változó "A" személy esetében;  $U'$  = reziduális változó "B" személy esetében; Kétirányú nyíl a változók közötti korrelációt jelzi. Egyirányú nyíl a prediktív útvonalakat jelzi. a-val jelölt útvonal = aktor hatás; p-vel jelölt útvonal = partner hatás

A modell négy változót tartalmaz. A két függő vagy kimeneti változó (Y és Y'), mely az "A" (pl. nő kapcsolati elégedettsége vagy Y) és a "B" személyek (pl. férfi kapcsolati elégedettsége vagy Y') eredményeire vonatkozik. A két független vagy prediktor változó (X és X'), mely az "A" személy (pl. a nő neuroticizmus értéke) és a "B" személy (pl. a férfi neuroticizmus pontszáma) értékeit foglalja magában.

A független változók (X és X') közötti korrelációt a kétirányú nyíl jelzi. Ez a korreláció biztosítja, hogy egyik független változó hatásának vizsgálata során (pl. X – Y), a másik független változó kontrollálva van. Tehát az aktor hatás befolyásának számításánál a partner hatás kontrollált. Mivel a modellbe épített független változók (X és X') sosem magyarázzák az Y változó teljes varianciáját, ezért mindkét Y-hoz (U és U') egy-egy reziduális vagy hibaváltozót kell rendelni (Cook és Kenny, 2005; Kenny és mtai, 2006).

Egy példával illusztrálva az aktor hatás azt jelenti, hogy a nő neuroticizmusa hogyan hat a saját kapcsolati elégedettségére, illetve a férfi neuroticizmusa hogyan befolyásolja saját kapcsolati elégedettségét (ld. 3. ábra a-val jelölt útvonalak). A partner hatás azt méri, hogy a nő neuroticizmusa hogyan hat a férfi kapcsolati elégedettségére, illetve a férfi neuroticizmusa hogyan befolyásolja a nő kapcsolati elégedettségét (ld. 3. ábra p-vel jelölt útvonalak). A partner hatás a felek közötti interdependencia/kölcsönös függőség mérésének egyik formája.

### **3.1.5.1. Az APIM kivitelezése**

Mielőtt sor kerülne azon három módszer rövid bemutatására, mely lehetővé teszi az Actor-Partner Interdependence Model értékelését, fontosnak tartjuk néhány diádikus adatelemzés során alkalmazott fogalom megértését.

A diád tagjai lehetnek megkülönböztethetőek és nem megkülönböztethetőek (Kenny és mtai, 2006). A diád tagjai megkülönböztethetőek, amennyiben egy kategorikus változó mentén értelmesen elkülöníthetővé válnak. Például heteroszexuális párok esetében a nem mentén különíthetőek el a diád tagjai. A diád tagjai nem megkülönböztethetőek, ha nem lehet őket egy változó mentén elkülöníteni. Egypetéjű ikrek vagy homoszexuális párok a nem megkülönböztethető diád résztvevők tipikus példái.

Diádikus adatok esetében három különböző változót: diádok közötti, diádon belüli és kevert típusú változókat veszünk figyelembe (Kenny és mtai, 2006). Diádok közötti

változóról akkor beszélünk, mikor az egyes diádoknál a változók eltérő értékkel szerepelnek, azonban ezek az értékek a diádok tagjainál megegyeznek. Ilyen változó pl. a kapcsolat hossza, hiszen a párkapcsolat időtartama a különböző párok esetében eltérő, viszont az egy párba tartozók ugyanannyi ideje élnek kapcsolatban. Diádon belüli változó esetében a diádtagok értékei eltérőek, de minden diád pontszáma megegyezik, ha átlagoljuk a tagok pontszámait. Heteroszexuális pároknál a nem diádon belüli változó, hiszen minden diád egy férfi és egy nő tagból áll. Ahhoz, hogy megkülönböztethető diádokról beszéljünk, szükség van diádon belüli változóra. A kevert típusú változók variábilisak diádok között és diádon belül. Ilyen változó pl. a kapcsolati elégedettség, a személyiség vagy az életkor. A diád két tagja sok esetben nem egyidős vagy nem azonos mértékben elégedett a kapcsolattal. Az egyes diádok fiatalabbak vagy idősebbek, mint mások, illetve más diádokhoz viszonyítva elégedettebbek vagy kevésbé elégedettek a kapcsolatukkal.

Amennyiben a diád tagjai megkülönböztethetőek az APIM értékelésre három lehetséges módszer áll rendelkezésre<sup>4</sup>: összevont regressziós megközelítés (pooled regression approach), strukturális egyenletek modellezése (SEM; Structural Equation Modeling) és többszintű modellezés (MLM; Multilevel Modeling).

Az összevont regressziós megközelítés kettő regressziós egyenlet értékelését foglalja magában, majd a kapott eredményeket egyesíti az APIM paramétereinek értékelése céljából (Kashy és Kenny, 2000). Az egyik regressziós egyenlet a diádon belüli, míg a másik a diádok közötti hatások függő változóra gyakorolt befolyásának vizsgálatára irányul. Bár a regressziós módszer alkalmas az APIM kivitelezésére, számos hátránnyal is rendelkezik. Egyrészt munkaigényes, mivel több elemzés egyesítésével jön létre, mely könnyen vezethet számítási hibákhoz. Másrészt szükségessé teszi számos további változó létrehozását és regressziós egyenletekbe történő illesztését. Következésképpen a SEM és az MLM adekvátabb módszerek az APIM becslésére.

A SEM legfontosabb jellemzői közé tartozik, hogy lehetővé teszi egyidejűleg több mint egy egyenlet becslését és tesztelését, és a különböző egyenletekben lévő paraméterek közötti kapcsolatok meghatározását. Vagyis értékelhetővé válik, hogy pl. a férfi partner hatás egyenlő-e a nő partner hatásával, amely választ ad arra a kérdésre, hogy kinek van nagyobb befolyása az adott kapcsolatra. Az azonos általános előírások

---

<sup>4</sup> A nem megkülönböztethető tagokból álló diádok elemzésére alkalmas módszerek bemutatását ld. Kenny és mtsai, 2006.

figyelembevételével, a különböző SEM szoftverprogramok (pl. LISREL, AMOS, Mplus) eltérő programnyelvet és eljárásmodot alkalmaznak a modellben lévő komponensek becslésére (Kenny és mtai, 2006).

A többszintű modellezés (MLM) vagy gyakran hierarchikus lineáris modellezésnek (HLM) nevezett megközelítés az Actor-Partner Interdependence Model kivitelezésének egyik legrugalmasabb módja (Kenny és mtai, 2006). Ahhoz, hogy az APIM értékelése különböző MLM programok (pl. SAS, SPSS, HLM és MLwiN) segítségével valósuljon meg, szükséges az adatok párosított struktúrába való rendezése. A párosított struktúra az individuális és diádikus struktúra kombinációja, ami azt jelenti, hogy minden egyes személy kimeneti változóban kapott pontszáma nem csak a saját (individuális) prediktor pontszámával áll összefüggésben, hanem a partnerének prediktor pontszámával is. Minden egyes személy individuusként van nyilvántartva, és egy diád két individuumból áll, az egyén a diád tagja. Tehát az MLM az adatokat beágyazott (nested) struktúrában kezeli. Az APIM SEM eljárással történő becslésekor a diádok egy-egy tagját reprezentáló két egyenlettel dolgozunk, míg az MLM megközelítés a modellben lévő összes változót egyetlen egyenletben írja le, ezáltal teszi szükségessé az adatok eltérő strukturálását (Cook és Kenny, 2005; Ledermann és Kenny, 2015; Twisk, 2006). Az MLM többféle megközelítést (pl. interakciós modellek, two-intercept model<sup>5</sup>) tesz lehetővé az APIM kivitelezésére (Kenny és mtai, 2006).

Jelen tanulmányban az APIM értékelése MLM megközelítésben valósul meg, az alkalmazott modellek részletes bemutatására a 3.2.3. Statisztikai elemzés részben kerül sor.

### **3.1.6. Jelen tanulmány közvetlen előzménye: a személyiség pszichobiológiai modellje és a kapcsolat minősége**

A személyiség pszichobiológiai modelljének kidolgozása Robert Cloninger amerikai pszichiáter nevéhez kötődik (Cloninger, 1986, 1987; Cloninger és mtai, 1993).

A modell értelmében a személyiséget alapvetően az információ befogadásában, tárolásában és feldolgozásában lévő különbségek határozzák meg. Elméletében a

---

<sup>5</sup> Az intercept jelentése tengelymetszet, konstans. A magyar szakirodalomban nem találtam szakszerű fordítást a two-intercept modellre vonatkozóan, ezért a disszertációban az eredeti two-intercept terminust alkalmazom.

tanulást és a szociális változókat, valamint a genetikai, biológiai változókat egyaránt fontosnak tartja. Elméleti megközelítésének középpontjában az áll, ahogy a fejlődés folyamán az agyi struktúra és szerveződés a környezeti hatásokkal kölcsönhatásban befolyást gyakorol az egyén érzelmi és viselkedéses válaszaira (Cloninger, 2004). Ellentétben más modellekkkel, melyek a személyiséget kizárólag biológiai alapon határozzák meg (Eysenck és Eysenck, 1969), vagy egyáltalán nem fektetnek hangsúlyt a genetikai változókra (pl. Big Five személyiségelmélet; McCrae és John, 1992), Cloninger a személyiséget két kategóriába osztja: temperamentum, ami az emocionális ingerekre adott automatikus válaszok összességét jelenti, valamint karakter, mely az önmagunkra, másokra és a világra vonatkozó fogalmak összességét jelöli (Rózsa és mtsai, 2004). A temperamentum úgy definiálható, mint tanulási folyamatok által nem befolyásolt biológiai predispozíció, mely főként öröklött, és stabilitását megőrzi az élet folyamán. A karakter számos olyan jellemzőt foglal magában, melyek a fejlődés során a tapasztalatokból származó szociokulturális, illetve tanulási folyamatokon, vagy az énkép átszervezésén keresztül válnak strukturálttá (Cloninger és mtsai, 1993).

A négy temperamentum dimenzió: az újdonságkeresés, ártalomkerülés, jutalomfüggőség és kitartás. Az újdonságkeresés a viselkedéses aktiváció öröklött mintája, mely összefüggésben áll a dopaminerg aktivációval. Az új ingerekre vagy potenciális jutalomforrásokra, illetve a büntetés elkerülésére irányuló tendencia. Jellemzői közé tartozik az impulzív döntéshozás, a türelem gyors elvesztése és a frusztráció aktív elkerülése. Ezzel szemben az ártalomkerülés a viselkedés gátlásának öröklött mintája, mely megnyilvánulhat a bizonytalanságtól való félelemben, féltékenységben, gyors kifáradásban és a jövőbeli problémákkal kapcsolatos aggodalmaskodásban. Az ártalomkerülés dimenziója a szerotonerg rendszer aktivációjával hozható összefüggésbe. A jutalomfüggőség a noradrenalin aktivitással összefüggő temperamentum dimenzió, mely a viselkedés fenntartásának, folytatásának öröklött mintáját jelenti. A jutalomfüggőség a mások elismerésétől való függőségben, szociális kötődésben és érzékenységben jelenhet meg. A kitartás eredetileg a jutalomfüggőség egyik alfaktora volt, később vált különálló temperamentum dimenzióvá. A fáradtsággal és frusztrációval szemben a kitartásra irányuló tendenciát jelöli. A karakterdimenziók a következőek: önirányítottság, együttműködés és transzcendencia-élmény/szelf-transzcendencia. Az önirányítottság arra utal, hogy az egyén mennyire képes a kontrollra, az adott szituációban való viselkedéses

alkalmazkodásra, a szabályok betartására, és ez a kontroll mennyire illeszkedik az egyénileg választott értékekkel és célokkal. Az együttműködés a más emberek elfogadásában megmutatkozó egyéni különbségeket jelöli. A másokkal való egyetértés, együttérzés és könyörületesség képességét jelenti. A transzcendencia-élmény azonosulást jelent mindennel, ami része az egyesült egésznek, az univerzumnak. A spiritualitással, önfeledtséggel és valamilyen, a szelfen kívül álló dologgal történő transzperszonális azonosulással hozható összefüggésbe (Cloninger és mtsai, 1993; Osváth, 2003; Rózsa, Kállai, Osváth és Bánki M., 2005; Rózsa és mtsai, 2004). Az adott temperamentum és karakter dimenziókban kapott alacsony és magas pontszámmal rendelkező személyek jellemzőit a 5. és 6. táblázat foglalja össze (Forrás: Cloninger és Svračić, 1997, 123. o.).

5. táblázat: Azon személyek jellemzői, akik alacsony és magas pontszámot érnek el a négy temperamentum dimenzióban

Temperamentum dimenzió	Szélsőséges értékekkel rendelkezők jellemzői	
	magas	alacsony
Újdonságkeresés	felfedező	tartózkodó
	impulzív	kimért
	extravagáns	mértékletes
	ingerlékeny	higgadt
Ártalomkerülés	pesszimista	optimista
	félénk	merész
	aggodalmas	társaságkedvelő
	fáradékony	energikus
Jutalomfüggőség	érzékeny	zárkózott
	nyitott	kritikus
	gyengéd	független
	megértő	tárgyilagos
Kitartás	szorgalmas	hanyag
	perfekcionista	elkényeztetett
	ambiciózus	pragmatikus
	határozott	alulteljesítő



6. táblázat: Azon személyek jellemzői, akik alacsony és magas pontszámot érnek el a három karakter dimenzióban

Karakter dimenzió	Szélsőséges értékekkel rendelkezők jellemzői	
	magas	alacsony
Önirányítottság	felelősségteljes	felelőtlen
	céltudatos	céltalan
	leleményes	eredménytelen
	fegyelmezett	fegyelmeztlen
	elfogadja önmagát	alkalmatlan
Együttműködés	empatikus	türelmetlen
	segítőképz	közönyös
	lágyszívű	rosszindulatú
	könnyörületes	bosszúvágyó
	vannak elvei	megalkuvó
Szelf-transzcendencia	önzetlen	földhöz ragadt
	transzperszonális	szabályozott
	spirituális	materiális
	világosan gondolkodó	birtokolni vágyó
	idealista	gyakorlatias

Cloninger (2000, 2008) szerint a temperamentum és karakter dimenziók közötti kapcsolatok leírhatóak a pszichológiai folyamatok fejlődését szabályozó nem lineáris dinamikus rendszerek közötti kölcsönhatások mentén. A temperamentum és a karakter együtt határozza meg az egész személyiséget. A temperamentum bizonyos mértékben behatárolja a karakter fejlődését, de nem determinálja teljes mértékben azt (Cloninger és Svrakic, 1997).

Cloninger személyiségmodellje óriási lehetőséget biztosít a személyiség átfogó elemzésére, beleértve a genetikát; a viselkedés neurobiológiai alapjait; a személyiség fejlődését, kognitív és érzelmi felépítését; a személyiségdimenziókban megjelenő egyéni különbségek viselkedéssel összefüggő együttjárását, és a személyiség fejlődési faktorokkal való kölcsönhatását a pszichiátriai betegségekkel szembeni sérülékenységgel kapcsolatban. A modell továbbá hozzájárul a normál és patológikus állapotok cizelláltabb megértéséhez (Ando és mtsai, 2004; Cloninger, 1998, 1999, 2000; Cloninger és mtsai, 1993; Cloninger, Bayon és Svrakic, 1998; Cloninger, Zohar, Hirschmann és Dahan, 2012; Zaninotto és mtsai, 2015).

A személyiség nem csak a pszichopatológia előrejelzésében és leírásában játszik fontos szerepet, hanem az érzelmi állapotokra, érzelemszabályozásra és a jól-lét észlelésére is

hatással van. Cloninger (2004) azt állítja, hogy azok a személyek, akik alacsony ártalomkerüléssel, magas jutalomfüggőséggel és az önirányítottság, együttműködés és szelf-transzcendencia magasabb értékeivel jellemezhetőek, boldogabbak és egészségesebbek, mely magasabb étellel való elégedettséghez és hatékonyság érzéshez vezet. Cloninger és Zohar (2011) azt találták, hogy az önirányítottság szoros kapcsolatot mutat a jól-lét affektív és nem affektív összetevőivel, ideértve az étellel való elégedettséget, társas támogatást, szubjektív egészséget, pozitív és negatív érzelmeket. Kutatási eredményeikben továbbá arról számolnak be, hogy az együttműködés főként az észlelt társas támogatással áll összefüggésben és a szelf-transzcendencia a pozitív érzelmek prediktora abban az esetben, mikor a másik két karakter dimenzió hatását egyaránt figyelembe veszik. A kutatási eredmények rávilágítanak arra, hogy a karakter dimenziók jelentős hatással vannak a jól-léttel kapcsolatos percepciókra. Cloninger és Zohar (2011) kutatási eredményit megerősítik Josefsson és munkatársai (2011), akik szintén kiemelik a karakter dimenziók jelentőségét a jól-lét szempontjából.

Kevés kutatási eredmény áll rendelkezésre, mely a személyiség pszichobiológiai modelljének tükrében vizsgálná a párkapcsolati minőséget. Ahogy korábban utaltunk rá, a legtöbb tanulmány a személyiség ötfaktoros modelljének függvényében vizsgálja a személyiség kapcsolati elégedettséggel való összefüggését.

Bár a személyiség ötfaktoros modellje és pszichobiológiai modellje gyökeresen eltérő tudományos megközelítéseken alapul, a két modell kapcsolatba hozható egymással.

Az ártalomkerülés temperamentum dimenzió pozitívan korrelál a neuroticizmussal és negatívan az extraverzióval és a nyitottsággal. Míg az újdonságkeresés és a jutalomfüggőség pozitív összefüggést mutat az extraverzióval és a nyitottsággal. Az együttműködés és a szelf-transzcendencia karakter dimenziók szintén pozitívan korrelálnak ezen két vonással. Az együttműködés további pozitív összefüggést mutat a Big Five együttműködés/barátságosság faktorával. A kitartás pozitív kapcsolatban áll a lelkiismeretességgel. Végül az önirányítottság negatívan korrelál a neuroticizmussal és pozitívan az extraverzióval (DeFruyt, Van de Wieleb és Van Heeringen, 2000; Picardi, Caroppo, Toni, Bitetti és Di Maria, 2005).

Kansiz és Arkar (2011) vizsgálták a temperamentum és karakter dimenziók és a kapcsolati elégedettség közti összefüggést. Kutatásukban 55 házaspár vett részt, a kapcsolati minőséget a Diádikus Alkalmazkodás Skálával (Spanier, 1976) mérték. Eredményeik értelmében a jutalomfüggőség temperamentum dimenzió szignifikáns

kapcsolatot mutat az elégedettséggel, a konszenzussal és a párkapcsolati alkalmazkodással. Míg a karakter dimenziók közül az együttműködés mutat szignifikáns pozitív összefüggést a kapcsolati elégedettséggel. Tehát az együttműködés és a jutalomfüggőség magas szintje a kapcsolati elégedettség magas szintjével társul.

Egy másik kutatásban Le Bon és munkatársai (2013) Cloninger személyiség modelljének tükrében vizsgálták a hasonlóság alapján történő párválasztás jelentőségét. A partnerek tagjai közti összefüggéseket vizsgálva, az ártalomkerülés temperamentum dimenziótól eltekintve, a többi dimenzió tekintetében pozitív összefüggést kaptak. Szignifikáns összefüggést találtak az újdonságkeresés, jutalomfüggőség, kitartás és együttműködés tekintetében, míg tendencia szintű összefüggések voltak megfigyelhetőek az önirányítottságot és a szelf-transzcendenciát illetően. A tanulmány eredményei megerősítik a hasonlóság intim kapcsolatban betöltött szerepének fontosságát. A szerzők utalnak korábbi kutatási eredményekre, melyek hangsúlyozzák a hasonlóság kapcsolati elégedettséggel való pozitív összefüggését, azonban kutatásukban nem térnek ki ennek vizsgálatára.

Micò és munkatársai (2013) azt találták, hogy az önirányítottság a szexuális elégedettség legerősebb pozitív prediktora, míg az ártalomkerülés a szexuális elégedettség legerősebb negatív előrejelzője. Bár a tanulmány célja nem a kapcsolati elégedettség prediktorainak feltárása volt, számos empirikus kutatás bizonyítja a kapcsolat minősége és a szexuális elégedettség közötti pozitív összefüggést (pl. Cupach és Comstock, 1990; Karney és Bradbury, 1995; McNulty, Wenner és Fisher, 2016; Santtila és mtsai, 2008; Yeh, Lorenz, Wickrama, Conger és Elder, 2006; Yoo, Bartle-Haring, Day és Gangamma, 2014).

Egy korábban végzett kutatásunkban tartós párkapcsolatban élők mintáján (párkapcsolat fennállásának átlagidőtartama: 28.35 év; szórás = 8.73 év), egyéni és kapcsolati tényezők mentén vizsgáltuk a párkapcsolati elégedettség prediktorait. Eredményeink rámutatnak a személyiség, azon belül is az önirányítottság szerepére (Vajda és Sz. Makó, 2014b).

2014-ben végeztünk egy előkutatást (Vajda és Mohammadi, nem publikált), melynek során Actor-Partner Interdependence Model segítségével, 143 pár esetében elemeztük a kapcsolati minőség és a személyiség pszichobiológiai modellje közti összefüggést. Az eredmények kiemelik az önirányítottság és az együttműködés karakter dimenziók kapcsolati minőség tekintetében mutatott fontosságát.

### 3.1.7. Jelen kutatás célja: kutatói kérdések, hipotézisek

Kutatásunk célja röviden a kapcsolati minőség és a személyiség közti összefüggés több szempontból történő tanulmányozása: egyrészt a kapcsolati minőség prediktorainak vizsgálata a személyiség pszichobiológiai modelljének tükrében. Másrészt a temperamentum és karakter dimenziókban megmutatkozó interakciós hatások kapcsolati minőség szempontjából történő elemzése. Harmadrészt a temperamentum és karakter dimenziókban való hasonlóság kapcsolati minőségre gyakorolt hatásának feltárása. A tanulmány további célja a nemzetközi szakirodalomban gyakran használt Actor-Partner Interdependence Model többszintű modellezéssel (MLM) történő értékelésének bevezetése hazai pszichológiai kutatásokba.<sup>6</sup> Tudomásunk szerint ez az első hazai kutatás, mely az APIM értékelését MLwiN szoftver segítségével végzi.

Összességében azt feltételezzük, hogy a pszichobiológiai modell tekintetében vizsgálva a kapcsolati minőség és személyiség közti összefüggéseket, aktor és partner hatások egyaránt megfigyelhetők. Pontosabban pozitív aktor és partner hatásokat feltételezünk mind a férfiak mind a nők esetében az önirányítottság és együttműködés karakter dimenziók esetében valamint negatív aktor hatásokat mindkét nem esetében az ártalomkerülés tekintetében. Továbbá elővizsgálati eredményeink alapján, azt feltételezzük, hogy a karakter dimenziók erősebb prediktorai a kapcsolati elégedettségnek, mint a temperamentum dimenziók. Emellett a pszichobiológiai személyiségmodell egyes dimenziói mentén elemezzük az aktor és partner interakciós hatásokat a kapcsolati minőség szempontjából. Azt várjuk, hogy mind a férfiak mind a nők esetében a partner személyiségének moderáló hatása inkább a karakter dimenziók tekintetében lesz megfigyelhető.

Végül a tanulmány vizsgálja az aktor és partner hatások kontrollálása mellett az adott személyiségdimenzióban megmutatkozó hasonlóság és kapcsolati minőség közti összefüggést és korábbi kutatási eredményekkel összhangban, azt feltételezi, hogy a hasonlóság egyik személyiségdimenzió esetében sem gyakorol befolyást a kapcsolati minőségre.

---

<sup>6</sup> Pilinszki Attila hazai családszociológiai elemzésekben alkalmazta az Actor-Partner Interdependence Model-t. Az APIM kivitelezését SEM módszerrel végezte (ld. Pilinszki, 2013, 2014).

## 3.2. Módszerek

### 3.2.1. Résztvevők és eljárás

A kutatásban 209 heteroszexuális pár vett részt. A vizsgálati űrlapok alapján a TCI-140 kérdőív validitás mutatói mentén 25 párt ki kellett zárni a kutatásból. Így a vizsgálati minta végső elemszáma 184 pár (N = 184 férfi és N = 184 nő). A nők átlagéletkora: 40.61 év (szórás = 13.19; min.-max.: 18-70 év), férfiak átlagéletkora: 43.12 év (szórás = 12.78; min.-max.: 22-72 év). A kérdőívfelvétel idején a résztvevők 65.2%-a házastársi, 19.6%-a élettársi, és 15.2%-a párkapcsolatban élt (élettársi és házastársi kötelék nélkül). A kapcsolat fennállásának átlagidőtartama: 15.65 év (szórás = 13.25; min.-max.: 1-46 év). Végzettségük szerint a résztvevők 21.5%-a alap-, 32.3%-a közép- és 44.3%-a felsőfokú végzettséggel rendelkezett, a fennmaradó 1.9% nem nyilatkozott ebben a tekintetben. A kutatásban való részvétel feltétele volt, hogy a pár mindkét tagja 18 év feletti és a jelen párkapcsolat fennállása minimum 6 hónap.

A vizsgálati minta a 2008 és 2014 között zajló párkapcsolati elégedettség témában végzett kutatások egyik almintája.

A mintavételi eljárások közül a hólabda módszert és a kényelmi mintavételt alkalmaztuk. A kérdőívek felvételére papír-ceruza formában került sor. A résztvevők a kitöltött kérdőíveket minden esetben lezárt borítékban juttatták vissza a kutatás vezetőjének. A kérdőívcsomag a szociodemográfiai adatlap mellett több kérdőívet is tartalmazott, melyek közül csak a tanulmány szempontjából releváns kérdőívek kerültek elemzésre. Jelen kutatás a párkapcsolati minőség és a személyiség mérését célzó kérdőívek adatainak elemzésére épül.

### 3.2.2. Mérőeszközök

**Szociodemográfiai kérdőív.** A nem, az életkor, az iskolai végzettség, a párkapcsolat státusza és időtartama információkra kérdezett rá. Továbbá megkérdeztük a gyermekek számát, életkorát és korábbi válással kapcsolatos információkat, azonban ezen változók nem kerültek elemzésre jelen vizsgálat során.

**Diádikus Alkalmazkodás Skála** (Dyadic Adjustment Scale, DAS; Spanier, 1976). A kapcsolati minőség mérésére kidolgozott kérdőív 32 tétele 4 faktorba

rendeződik: Diádikus Konszenzus (13 tétel), Diádikus Elégedettség (10 tétel), Diádikus Kohézió (5 tétel), és Érzelmek kifejezése (4 tétel).

A skálán 0-151 pontszám érhető el, a magasabb pontérték magasabb párkapcsolati minőségre utal. Két dichotóm tétel (29. és 30. tétel) kivételével, a tételek többségére a válaszadás 6-fokú Likert-skálán történik. Jelen kutatásban a Diádikus Alkalmazkodás Skála összpontszámát figyelembe véve végeztük az elemzéseket, az alskálák pontszámai nem képezik az elemzés tárgyát. A DAS általános alkalmazkodás faktora megfelelő megbízhatósággal rendelkezik (ld. Spanier, 1976), melyet a disszertáció 2. fejezetében bemutatott kutatási eredményeink is megerősítenek.

### **Temperamentum és Karakter Kérdőív rövidített 140 tételes változata**

(Temperament and Character Inventory, brief 140-item version, TCI-140; Zohar és Cloninger, 2011). A személyiséget négy temperamentum dimenzió - újdonságkeresés, ártalomkerülés, jutalomfüggőség és kitartás - és három karakter dimenzió - önirányítottság, együttműködés és transzcendencia-élmény - mentén térképezi fel.

A transzcendencia-élmény kivételével (16 tétel) mindegyik dimenzió 20 tételt tartalmaz. A temperamentum és karakter dimenziók további alskálákra bonthatóak. A válaszadás 5-fokú Likert-skálán (1 = egyáltalán nem igaz; 5 = teljesen igaz) történik, attól függően, hogy a személy mennyire ítéli saját magára jellemzőnek az adott állítást. A kérdőív 4 validitás tételt is tartalmaz, mely tételekkel ellenőrizhető, hogy a személy figyelmetlenül vagy nem megfelelően töltötte ki a kérdőívet. A 0-3 közötti validitás pontszám arra utal, hogy a személy nem megfelelően töltötte ki a kérdőívet, tehát az adatok nem alkalmasak további elemzésre. A kérdőív reliabilitása megfelelő, a skálák Cronbach-alfa értékei .64-.89 tartományban helyezkednek el (Zohar és Cloninger, 2011).

A TCI-140 kérdőív magyar fordítását Dr. Bánki M. Csaba és Rózsa Sándor végezték.

A mérőeszköz magyar adaptációján Rózsa Sándor és munkatársai dolgoznak. Jelen kutatásban a négy temperamentum és a három karakter dimenzióban kapott adatok kerülnek elemzésre.

A kérdőívek kutatási mintánkra vonatkozó pszichometriai jellemzőit a 3.3.1. A kutatásban alkalmazott kérdőívek leíró statisztikai alfejezetben ismertetjük.

### 3.2.3. Statisztikai elemzés

A kutatás során felvett kérdőívek pszichometriai jellemzőinek vizsgálatához a leíró statisztikák (átlag, szórás) mellett a kérdőívek megbízhatóságát, belső konzisztenciáját becsülő Cronbach-alfa mutatókat számítottuk ki. A változók közötti összefüggések vizsgálatára Pearson-féle korreláció analízist végeztünk.

Jelen tanulmány hipotéziseinek tesztelésére Actor-Partner Interdependence Model-t (APIM) alkalmaztunk. Az APIM értékelését többszintű modellezéssel (MLM) MLwiN (Multilevel Analysis for Windows; Rasbash, Charlton, Browne és Healy, 2010) szoftver segítségével végeztük.

Az APIM értékeléséhez egy párosított adatfájltra van szükség, melyben minden személy kimeneti változón kapott pontszáma a személy és a partner prediktor változón kapott pontszámával társul. Az elemzés két szinten: individuális (1. szint) és diád szinten (2. szint) valósul meg. Az MLwiN az általánosított legkisebb négyzetek (GLS) módszerével dolgozik (Rasbash, Steele, Browne és Goldstein, 2012).

Kutatásunkban a kapcsolati minőség szempontjából prediktív személyiségdimenziók feltárására az APIM "two-intercept" (Raudenbush, Brennan, and Barnett, 1995) megközelítését alkalmaztuk. Mivel a SAS és SPSS programok nem teszik lehetővé a hibavariancia nulla szintre történő csökkentését, ezért a two-intercept modell nem kivitelezhető ezekkel a programokkal. MLwiN program alkalmazásával viszont értékelhető a modell (Kenny és mtsai, 2006).

Az adatok MLwiN programba történő beolvasását megelőzően, az adatokat (a függő változó kivételével) az átlag körül centráltuk (ld. Kenny és mtsai, 2006), majd elkészítettük a two-intercept modell kivitelezéséhez szükséges adatbázist. Két dummy változót (X1 és X2) hoztunk létre, egyet a nők (1 = nő, 0 = férfi) és egyet a férfiak (1 = férfi, 0 = nő) számára. Kenny és munkatársai (2006) által ismertetett two-intercept megközelítés leírását szem előtt tartva, létrehoztuk a prediktor változók (jelen kutatásban a személyiségdimenziók) két külön csoportját (egyét a férfiak, egyet a nők esetében) azáltal, hogy az 1. szinten szereplő prediktor változókat megszoroztuk a dummy változókkal (részletes leírást ld. később). Individuális szinten az általános intercept helyére a "férfi" és a "nő" dummy változói kerültek. A dummy változók segítségével történő eljárás lehetővé teszi, hogy egy modellben értékeljük a nők és a férfiak személyen belüli változóinak hatását, miközben figyelembe vesszük azt, hogy a

férfiak és a nők adatai nem függetlenek egymástól, hiszen a diádod egy férfi és egy nő alkotja.

Kutatásunkban a  $j$  diád  $i$  tagjára vonatkozóan a következő alapegyenletet alkalmaztuk:

$$Y_{ij} = \beta_{0j}X1_{ij} + \beta_{1j}X2_{ij}$$

A kimeneti változó ( $Y_{ij}$ ) a kapcsolati minőség. Az interceptre vonatkozó regressziós együttható és meredekség ( $\beta_{0j}, \beta_{1j}$ ). Továbbá  $\beta_{0j}$  a kapcsolati minőség átlagát jelenti a nő prediktor változóit figyelembe véve,  $\beta_{1j}$  a kapcsolati minőség átlagát jelenti a férfi prediktor változóit figyelembe véve.  $X1$  és  $X2$  konstans változók, jelen esetben férfi és nő dummy változói.

A kutatásunkban alkalmazott two-intercept modellben minden egyes személyiségdimenzió (négy temperamentum és három karakter dimenzió) esetében négy változó szerepelt: *aktor\_férfi*, *aktor\_nő*, *partner\_férfi*, *partner\_nő*. A férfi dummy változóját megszoroztuk a férfi adott személyiségdimenzióban kapott pontszámával, és ezáltal létrehoztuk az adott személyiségdimenzió *férfi\_aktor* változóját a férfi kimeneti változójára - jelen esetben a férfi kapcsolati minőség pontszámára - vonatkoztatva. Ugyanakkor a nő kapcsolati minőség pontszámához társítva zéró érték szerepel. Ezáltal hoztuk létre a *férfi\_aktor* változót, mely a modellben a férfi saját jellemzőinek (pl. személyiségdimenzió) hatását vizsgálja a saját kimeneti változóra (jelen kutatásban a férfi kapcsolati minőségére) vonatkozóan.

A férfi dummy változóját a nő adott személyiségdimenzióban kapott pontszámával szorozva létrejön a férfi kimeneti változójához társuló *férfi\_partner* változó, más esetekben zéró érték szerepel. Így hoztuk létre a *férfi\_partner* változót, mely a férfi partnerének (pl. a nő személyiségének) hatását vizsgálja a saját kimeneti változóra (férfi kapcsolati minőségére) vonatkozóan.

A *nő\_aktor* és *nő\_partner* változók létrehozása a fent bemutatott eljárás mentén jön létre, viszont ebben az esetben a prediktor változók a nő dummy változójával szorozódnak. A nő dummy változóját a nő adott személyiségdimenzióban kapott pontszámával szorozva létrejön a nő kimeneti változójának vonatkozásában a *nő\_aktor* változó. A modellben a *nő\_aktor* változó a nő saját jellemzőinek (pl. személyiség) hatását vizsgálja a saját kimeneti változóra (nő kapcsolati minőségére) vonatkozóan. Abban az esetben, mikor a nő dummy változója a férfi adott személyiségdimenzióban kapott pontszámával szorozódik, a férfi van partner szerepben. Vagyis létrejön a



*nő\_partner* változó, mely a modellben a nő partnerének (pl. férfi személyiségének) hatását tanulmányozza a saját kimeneti változóra (nő kapcsolati minőségére) vonatkozóan.

A modellben szereplő négyfajta változó minden prediktor változót tekintve rendelkezik értékkel, de csak abban az esetben beszélhetünk nem zéró értékről, amikor a kimeneti változó értéke a diád megfelelő tagjára jellemző értékkel társul. A 7. táblázat a kutatásban használt adatok egy részletével szemlélteti a two-intercept modell kivitelezéséhez szükséges adatstruktúrát.

7. táblázat: Párosított adatstruktúra a kutatásban használt adatok egy részletével

Diád	Személy	X1	X2	Kapcsolati minőség	Nő_aktor_SD	Férfi_aktor_SD	Nő_partner_SD	Férfi_partner_SD
1	1	1	0	128	88	0	87	0
1	2	0	1	129	0	87	0	88
2	1	1	0	122	74	0	81	0
2	2	0	1	113	0	81	0	74
3	1	1	0	131	85	0	71	0
3	2	0	1	126	0	71	0	85

X1 = dummy változó a prediktor azonosítására, mikor a nő az aktor, X2 = dummy változó a prediktor azonosítására, mikor a férfi az aktor, Kapcsolati minőség: függő változó, a Diádikus Alkalmazkodás Skála összpontszáma, Nő\_aktor\_SD = nő pontszáma a TCI önirányítottság dimenzióban, Férfi\_aktor\_SD = férfi pontszáma a TCI önirányítottság dimenzióban, Nő\_partner\_SD = nő partnerének pontszáma a TCI önirányítottság dimenzióban, Férfi\_partner\_SD = férfi partnerének pontszáma a TCI önirányítottság dimenzióban

Továbbá kutatásunkban elemeztük az aktor-partner interakciós hatásokat. Annak ellenőrzésére, hogy a kapcsolati minőség bejósolható-e a diád tagjainak adott prediktor változón (pl. az önirányítottság dimenzióban) kapott pontszámainak kombinációja mentén, a következő interakciós változót hoztuk létre:

$$\text{AP\_interakció\_személyiségdimenzió} = \text{Aktor\_személyiségdimenzió} * \text{Partner\_személyiségdimenzió}$$

Mivel a modellben minden egyes temperamentum és karakter dimenzió esetében továbbra is négy változót kezeltünk: *férfi\_aktor*, *férfi\_partner*, *nő\_aktor* és *nő\_partner*,

ezért az aktor-partner interakciós hatások vizsgálatánál mind a hét személyiségdimenzió tekintetében külön modelleket hoztunk létre a férfiak és a nők esetében.

Tehát az így kapott modellek nem csak annak ellenőrzését teszik lehetővé, hogy a kimeneti változón kapott érték (jelen esetben a kapcsolati minőség) bejósolható-e a párok tagjainak adott személyiségdimenzióban mutatott pontszámainak kombinációja mentén, hanem azt is, hogy ez az interakciós hatás hogyan alakul nők és férfiak esetében. Például elégedettebbek-e a párok a kapcsolatukkal, ha a férfiak magas önirányítottság pontszáma a partnerük alacsony önirányítottság pontszámával társul, és ugyanez elmondható a nők esetében is? Vagyis befolyásolja a kapcsolati elégedettséget, ha a nő magas önirányítottság értéke a partnerük azonos dimenzióban kapott alacsony értékével jár együtt?

A modellben az interakciós hatások értékelésénél az aktor és partner főhatásokat minden esetben kontrolláltuk (ld. Campbell és Kashy, 2002; Kenny és mtsai, 2006).

Végül a személyiségdimenziókban mutatkozó hasonlóság és a kapcsolati minőség közti összefüggés vizsgálatának céljából hét regressziós modellt hoztunk létre (egyet minden egyes temperamentum és karakterdimenzió esetében). Ezekben a modellekben a kapcsolati minőség előrejelzőjeként a pár tagjainak személyisége (aktor és partner hatások) és a pár adott személyiségdimenzióban mutatott hasonlósága szerepelt. Az adott személyiségdimenziót tekintve a hasonlóság indexet úgy számoltuk ki, hogy a partner pontszámok különbségének abszolút értékét vettük figyelembe. Ezt a pontszámot  $-1$  értékkel szoroztuk, annak érdekében, hogy a kapott pontszám a hasonlóság és ne a különbözőség mértékére utaljon (ld. Kenny és mtsai, 2006). Tanulmányunkban a hasonlóság hatását feltáró modellek nem térnek ki az aktor és partner hatások és a nem közötti interakciók vizsgálatára, mivel ebben az elemzésben a személyiségbeli hasonlóság és a kapcsolati minőség közti összefüggés feltárására fókuszáltunk és nem arra, hogy a személyiségjegyek kapcsolatra gyakorolt hatása mutat-e változást a nemek tükrében.

Fontos megjegyezni, hogy az aktor és partner hatások közötti interakciók nem hozhatóak létre az MLwiN program működése közben, így mielőtt az adatok beolvasásra kerülnek a programba, az adatfájlnak már tartalmaznia kell ezeket a változókat (Kenny és mtsai, 2006).

### 3.3. Eredmények

#### 3.3.1. A kutatásban alkalmazott kérdőívek leíró statisztikái

A Diádikus Alkalmazkodás Skála (DAS) és a Temperamentum és Karakter kérdőív (TCI-140) dimenzióinak átlagait, szórásait és a skálák belső konzisztenciáját becsülő Cronbach-alfa mutatókat a 8. táblázat szemlélteti. A Cronbach-alfa mutatók a teljes minta (N = 368) tekintetében kerültek kiszámításra.

A férfiak és a nők nem különböztek szignifikánsan a Diádikus Alkalmazkodás Skála (DAS) összpontszámát illetően ( $t(366) = .465$ ,  $p = .642$ ).

A TCI-140 dimenziók tekintetében az ártalomkerülés ( $t(366) = -3.719$ ,  $p < .001$ ); jutalomfüggőség ( $t(366) = -5.298$ ,  $p < .001$ ); együttműködés ( $t(366) = -3.723$ ,  $p < .001$ ) és transzcendencia-élmény ( $t(366) = -2.693$ ,  $p = .007$ ); dimenziókban a nők szignifikánsan magasabb pontszámot értek el mint a férfiak. Az újdonságkeresés ( $t(366) = .221$ ,  $p = .826$ ); kitartás ( $t(366) = .241$ ,  $p = .810$ ) és önirányítottság ( $t(366) = -.362$ ,  $p = .718$ ) dimenziókban nem volt szignifikáns különbség a nemek tekintetében. Az TCI-140 dimenziókban kapott nemi különbségek eredményei egybecsengnek Rózsa és munkatársai (2004) által kapott eredményekkel.

8. táblázat: A kutatásban alkalmazott mérőeszközök pszichometriai jellemzői és leíró statisztikái

Kérdőívek	Cronbach- alfa	Teljes minta (N = 368)		Férfiak (N = 184)		Nők (N = 184)	
		Átlag	Szórás	Átlag	Szórás	Átlag	Szórás
DAS	.93	116.19	18.47	116.64	17.63	115.74	19.33
TCI-140							
Újdonságkeresés	.72	56.51	8.97	56.61	8.71	56.41	9.23
Ártalomkerülés	.83	55.37	10.89	53.29	10.39	57.45	11.01
Jutalomfüggőség	.69	64.39	8.70	62.07	8.49	66.71	8.31
Kitartás	.76	66.02	8.85	66.13	8.42	65.91	9.28
Önirányítottság	.78	72.90	9.21	72.73	9.22	73.08	9.22
Együttműködés	.82	71.04	9.45	69.23	9.74	72.84	8.83
Transzcendencia- élmény	.87	40.94	10.89	39.42	10.29	42.46	11.29

### 3.3.2. Korreláció elemzés

A kutatásban szereplő változók közötti korrelációs együtthatókat a 9. táblázat mutatja be. A táblázatban külön szerepelnek a férfiak és a nők adatai.

A férfiak esetében a Diádikus Alkalmazkodás Skála összpontszáma szignifikáns pozitív együttjárást mutat a jutalomfüggőség ( $r = .259$ ), önrányítottság ( $r = .377$ ) és együttműködés ( $r = .478$ ) személyiségdimenziókban kapott pontszámaikkal. Nők esetében a kapcsolati minőség a jutalomfüggőséggel ( $r = .247$ ), a kitartással ( $r = .346$ ), az önrányítottsággal ( $r = .570$ ) és az együttműködéssel ( $r = .386$ ) szignifikáns pozitív, míg az ártalomkerülés temperamentum dimenzióval ( $r = -.380$ ) szignifikáns negatív korrelációt mutat. Magas pozitív szignifikáns együttjárást találtunk a férfiak kapcsolati minősége és a nők kapcsolati minősége között ( $r = .871$ ). A férfiak kapcsolati minősége továbbá pozitívan korrelál a nők kitartás ( $r = .348$ ), önrányítottság ( $r = .534$ ), együttműködés ( $r = .393$ ) és jutalomfüggőség ( $r = .191$ ) értékeivel és negatívan a nők ártalomkerülés ( $r = -.370$ ) pontszámával. A nők kapcsolati minősége szignifikáns pozitív együttjárást mutat a férfiak jutalomfüggőség ( $r = .271$ ), önrányítottság ( $r = .380$ ) és együttműködés ( $r = .461$ ) értékeivel.

9. táblázat: Változók közötti korrelációk

Változók	Férfiak									Nők								
	1	2	3	4	5	6	7	8	9	1	2	3	4	5	6	7	8	9
<b>Férfiak</b>																		
1 Kor	-																	
2 DAS	-.201**	-																
3 NS	-.177*	-.123	-															
4 HA	.200**	-.136	-.437**	-														
5 RD	-.065	.259**	-.059	-.089	-													
6 PS	-.230**	.098	.003	-.362**	-.021	-												
7 SD	-.062	.377**	-.134	-.407**	.393**	.386**	-											
8 CO	-.006	.478**	-.266**	.097	.635**	-.115	.356**	-										
9 ST	.049	.068	-.049	.032	.233**	.093	-.225**	.199**	-									
<b>Nők</b>																		
1 Kor	<b>.956**</b>	-.223**	-.150*	.166*	-.079	-.215**	-.049	.031	.046	-								
2 DAS	-.249**	<b>.871**</b>	-.122	-.128	.271**	.138	.380**	.461**	.068	-.239**	-							
3 NS	-.178*	.024	<b>.289**</b>	-.221**	.251**	-.068	-.103	.179*	.262**	-.177*	.047	-						
4 HA	.125	-.370**	-.107	<b>.168*</b>	-.266**	-.029	-.184*	-.382**	-.035	.133	-.380**	-.520**	-					
5 RD	-.193**	.191**	.148*	-.031	<b>.146*</b>	.046	-.076	.144	.025	-.158*	.247**	.103	-.196**	-				
6 PS	-.163*	.348**	.030	.006	.149*	<b>.147*</b>	.115	.264**	.011	-.190**	.346**	.165*	-.588**	.266**	-			
7 SD	-.207*	.534**	-.066	-.213**	.411**	.102	<b>.513**</b>	.487**	-.058	-.180*	.570**	.090	-.578**	.279**	.402**	-		
8 CO	-.113	.393**	.045	-.146*	.091	.087	.111	<b>.269**</b>	-.035	-.066	.386**	-.090	-.236**	.615**	.322**	.438**	-	
9 ST	.118	.080	.141	-.064	-.213**	.094	-.272**	.013	<b>.325**</b>	.113	.025	.126	-.102	.218**	.265**	-.183*	.259**	-

DAS: Diádikus Alkalmazkodás Skála összpontszáma, NS: újdonságkeresés, HA: ártalomkerülés, RD: jutalomfüggőség, PS: kitartás, SD: önrányítottság, CO: együttműködés, ST: transzcendencia-élmény. Az összetartozó párok közötti korrelációs értékeket az átlón, félkövérrel jelöltük.

\* p<.05; \*\* p<.01

Párok esetében a karakter dimenziók tekintetében magas együttjárásokat találtunk: önirányítottság ( $r = .513$ ), együttműködés ( $r = .269$ ) és transzcendencia-élmény ( $r = .325$ ). A temperamentum dimenziók vonatkozásában a férfiak és a nők értékei közötti korrelációk alacsonyabbak: újdonságkeresés ( $r = .289$ ), ártalomkerülés ( $r = .168$ ), jutalomfüggőség ( $r = .146$ ) és kitartás ( $r = .147$ ). Továbbá magas az együttjárás a nők önirányítottsága, valamint a férfiak jutalomfüggőség ( $r = .411$ ), és együttműködés ( $r = .487$ ) dimenziókban kapott pontszámai között. A nők ártalomkerülése a férfiak együttműködésével szintén magas negatív korrelációt mutat ( $r = -.382$ ).

Tekintettel arra, hogy az életkor mindkét nem esetében szignifikáns együttjárást mutat a kapcsolati minőséggel (nők:  $r = -.239$ ; férfiak:  $r = -.201$ ), és számos személyiségdimenzióval - nők esetében az újdonságkereséssel ( $r = -.177$ ), jutalomfüggőséggel ( $r = -.158$ ), kitartással ( $r = -.190$ ) és önirányítottsággal ( $r = -.180$ ), férfiak esetében az ártalomkerüléssel ( $r = .200$ ) és a kitartással ( $r = -.230$ ) - a kapcsolati minőség prediktorait feltáró Actor-Partner Interdependence modellben az életkor hatását kontrolláltuk.

### **3.3.3. A kapcsolati minőség prediktorait feltáró modell**

A kapcsolati minőség tekintetében prediktív személyiségdimenziókat a teljes pszichobiológiai modell tükrében vizsgáltuk. Two-intercept modell segítségével megnéztük, hogy mely temperamentum és karakter dimenziók tekinthetők prediktívnek a kapcsolati minőség szempontjából abban az esetben, ha a többi személyiségdimenzió hatása kontrollált. A férfi és a nő aktor és partner változóit külön kezeltük, így a hét személyiségdimenzió esetében a modell 28 változót tartalmazott. Mivel az életkor a férfiak és a nők esetében is együttjárást mutatott a kapcsolati minőséggel, így a modellben az életkor hatását kontrolláltuk.

A modellben alkalmazott egyenlet a következőképpen írható le<sup>7</sup>:

---

<sup>7</sup> A modellben szereplő egyenlet hosszúságára való tekintettel nem kerül bemutatásra a modellben szereplő összes prediktor változó. Az Újdonságkeresés (NS) dimenzióhoz hasonlóan a többi személyiségdimenzió esetében szintén négy változó szerepel a férfi (aktor, partner) és nő (aktor, partner) hatásoknak megfelelően.

$$Y_{ij} = \beta_{0j}(\text{nő intercept}) + \beta_{1j}(\text{férfi intercept}) + \beta_{2j}(\text{Nő_aktor_NS}) + \beta_{3j}(\text{Férfi_aktor_NS}) + \beta_{4j}(\text{Nő_partner_NS}) + \beta_{5j}(\text{Férfi_partner_NS}) + \dots + u_{ij}$$

$Y_{ij}$  a kapcsolati minőség a  $j$  diád  $i$  tagjára vonatkozóan,  $u_{ij}$  pedig a reziduális változó

Az elemzés során kapott eredményeket a 10. táblázat foglalja össze. A táblázatban látható, hogy a teljes pszichobiológiai modell tükrében a temperamentum dimenziók közül csak a jutalomfüggőség esetében kaptunk szignifikáns negatív eredményt, és itt is csak a férfi aktor hatás tekintetében. Az eredmény arra utal, hogy a férfiak szempontjából a magas jutalomfüggőség saját kapcsolati minőségük alacsony szintjével társul ( $B = -.347$ ,  $p = .049$ ).

A karakter dimenziók tekintetében több szignifikáns hatást találtunk. Az eredmények értelmében az önrányítottság szignifikáns pozitív prediktora a kapcsolati minőségnek mind a férfiak, mind a nők esetében. Tehát azok a férfiak és nők, akikre jellemző az önrányítottság, magasabb kapcsolati minőségről adnak számot (férfiak :  $B = .428$ ,  $p = .018$ ; nők:  $B = .541$ ,  $p = .007$ ). A két aktor hatás közötti különbség nem szignifikáns ( $p = .676$ ). Az önrányítottság tekintetében mind a férfi, mind a nő esetében a partner hatások pozitívak és szignifikánsak. A partner hatások eredményei arról adnak számot, hogy a nők önrányítottsága pozitívan hat a férfiak kapcsolati minőségére ( $B = .373$ ,  $p = .039$ ), és a férfiak önrányítottsága szintén pozitívan befolyásolja a nők kapcsolati mutatóját ( $B = .438$ ,  $p = .031$ ). Más szóval, a hatás kétirányú. A partner hatások között nincs szignifikáns különbség ( $p = .810$ ).

Hasonló eredményeket kaptunk az együttműködés karakter dimenzióban, azonban ebben az esetben a nő aktor hatás nem volt szignifikáns ( $B = .265$ ,  $p = .153$ ), a férfi aktor hatás azonban igen. Vagyis az együttműködés szignifikáns pozitív előrejelzője a kapcsolati minőségnek a férfiak esetében ( $B = .552$ ,  $p = .001$ ). A partner hatásokat illetően viszont szintén kétirányú kapcsolatot találtunk: azok a férfiak és nők, akiknek partnere együttműködő, elégedettebbek kapcsolatukkal (férfi partner hatás:  $B = .358$ ,  $p = .030$ , nő partner hatás:  $B = .445$ ,  $p = .021$ ). A férfi és a nő partner hatásokat összevetve a hatások között nincs szignifikáns különbség ( $p = .732$ ).

10. táblázat: Saját és a partner személyiségdimenzióinak hatása a kapcsolati minőségre  
(Actor-Partner Interdependence Model; Multivariate multilevel analysis)

Változók	Függő változó: párkapcsolat minősége (DAS)			
	B	SE	t	p
Intercept férfi	115.152	1.368	84.175	<.001
Intercept nő	115.068	1.538	74.816	<.001
<b>Újdonságkeresés</b>				
Nő aktor hatás	-.119	.170	-.7	.484
Férfi aktor hatás	-.084	.139	-.604	.549
Nő partner hatás	-.156	.157	-.993	.321
Férfi partner hatás	-.208	.151	-1.377	.169
<b>Ártalomkerülés</b>				
Nő aktor hatás	-.124	.172	-.720	.472
Férfi aktor hatás	-.093	.136	-.683	.495
Nő partner hatás	-.022	.153	-.143	.886
Férfi partner hatás	-.145	.153	-.947	.344
<b>Jutalomfüggőség</b>				
Nő aktor hatás	.122	.176	.693	.488
<b>Férfi aktor hatás</b>	<b>-.347</b>	<b>.176</b>	<b>-1.971</b>	<b>.049*</b>
Nő partner hatás	-.320	.197	-1.624	.105
Férfi partner hatás	-.050	.157	-.318	.750
<b>Kitartás</b>				
Nő aktor hatás	.124	.160	.775	.438
Férfi aktor hatás	-.178	.148	-1.202	.230
Nő partner hatás	-.066	.166	-.397	.691
Férfi partner hatás	.093	.143	.650	.516
<b>Önirányítottság</b>				
<b>Nő aktor hatás</b>	<b>.541</b>	<b>.201</b>	<b>2.691</b>	<b>.007**</b>
<b>Férfi aktor hatás</b>	<b>.428</b>	<b>.181</b>	<b>2.364</b>	<b>.018*</b>
<b>Nő partner hatás</b>	<b>.438</b>	<b>.203</b>	<b>2.157</b>	<b>.031*</b>
<b>Férfi partner hatás</b>	<b>.373</b>	<b>.180</b>	<b>2.072</b>	<b>.039*</b>
<b>Együttműködés</b>				
Nő aktor hatás	.265	.185	1.434	.153
<b>Férfi aktor hatás</b>	<b>.552</b>	<b>.172</b>	<b>3.209</b>	<b>.001**</b>
<b>Nő partner hatás</b>	<b>.445</b>	<b>.193</b>	<b>2.305</b>	<b>.021*</b>
<b>Férfi partner hatás</b>	<b>.358</b>	<b>.165</b>	<b>2.169</b>	<b>.030*</b>
<b>Transzcendencia-élmény</b>				
Nő aktor hatás	.048	.130	.369	.712
Férfi aktor hatás	.235	.120	1.958	.051
Nő partner hatás	.241	.135	1.785	.075
Férfi partner hatás	.120	.116	1.034	.301



A szignifikáns hatásokat félkövérrel jelöltük. SE= standard hiba

\*  $p < .05$ ; \*\*  $p < .01$

Nő aktor hatás: a nő saját személyiségjellemzőinek hatása a saját kimeneti változóra (nő kapcsolati minőségére) vonatkozóan.

Férfi aktor hatás: a férfi saját személyiségjellemzőinek hatása a saját kimeneti változóra (férfi kapcsolati minőségére) vonatkozóan.

Nő partner hatás: a nő partnerének, azaz a férfi személyiségjellemzőinek hatása a nő kimeneti változójára (nő kapcsolati minőségére) vonatkozóan.

Férfi partner hatás: a férfi partnerének, azaz a nő személyiségjellemzőinek hatása a férfi kimeneti változójára (férfi kapcsolati minőségére) vonatkozóan.

A férfi aktor hatás esetén a szelf-transzcendencia karakter dimenzióban tendencia szintű eredményt kaptunk. Feltételezhető, hogy férfiak szelf-transzcendencia értéke pozitív hatást gyakorol saját kapcsolati mutatójuk tekintetében ( $B = .235$ ,  $p = .051$ ), azonban ez az eredmény nem volt szignifikáns ( $.05 < p < .1$ ).

Az önirányítottság és az együttműködés dimenziók estében megnéztük, hogy az aktor és a partner hatások között van-e szignifikáns különbség, azaz az intraperszonális változó (aktor hatás) vagy az interperszonális változó (partner hatás) gyakorol erősebb befolyást a kapcsolati minőségre, vagy a hatások között nincs különbség. A nők esetében az önirányítottság dimenzióban a nő aktor és a nő partner hatás között nincs szignifikáns különbség ( $p = .718$ ), hasonló eredményt kaptunk a férfi aktor és a férfi partner hatás összevetésekor ( $p = .829$ ). Az együttműködés dimenzióban kapott férfi aktor és férfi partner hatások között szintén nincs szignifikáns különbség ( $p = .416$ ). Következésképpen az önirányítottság és együttműködés karakter dimenziókban kapott aktor és partner hatások egyenrangúak.

### **3.3.4. Aktor-partner interakciós hatások és kapcsolati minőség**

A pszichobiológiai modell minden egyes személyiségdimenziója esetében megnéztük, hogy a férfiak kapcsolati minősége hogyan alakul a férfi és partnere adott személyiségdimenzióban kapott pontjainak kombinációja mentén. Hasonlóképpen, megnéztük azt is, hogy a nők kapcsolati minőségét miképpen befolyásolja a saját és a partner adott személyiségdimenzióban mutatott értékeinek kombinációja. Más szóval, az interakciós elemzés célja annak vizsgálata, hogy a személyiségjellemzőinek

(független változó) hatása a kapcsolati minőségre (függő változó) mutat-e változást a partner személyiségjellemzőinek függvényében.

A férfi aktor főhatások (ld. 11. táblázat) és a nő aktor főhatások (ld. 12. táblázat) mentén egyaránt megvizsgáltuk az azonos temperamentum és karakter dimenziókban kapott aktor és partner interakciós hatásokat a kapcsolati minőség tekintetében. Összesen 14 egymástól független modellt hoztunk létre: hét személyiségdimenzió a férfi aktor főhatás (Modell 1-7) és hét személyiségdimenzió a nő aktor főhatás mentén (Modell 8-14).

11. táblázat: Azonos személyiségjellemzők interakciós hatását vizsgáló modellek:

férfi aktor \* férfi partner hatás

Modellek		Függő változó: párkapcsolat minősége (DAS)			
		B	SE	t	p
Modell 1. Újdonságkeresés	aktor Újdonságkeresés	-.015	.077	-.194	.845
	partner Újdonságkeresés	-.034	.075	-.453	.65
	aktor Újdonságkeresés *	-.000	.005	-	1
	partner Újdonságkeresés				
Modell 2. Ártalomkerülés	aktor Ártalomkerülés	-.070	.065	-1.076	.282
	partner Ártalomkerülés	.002	.073	-.027	.978
	aktor Ártalomkerülés *	.009	.006	1.5	.134
	partner Ártalomkerülés				
Modell 3. Jutalomfüggőség	aktor Jutalomfüggőség	.175	.077	2.722	.023*
	partner Jutalomfüggőség	-.158	.078	-2.025	.043*
	<b>aktor Jutalomfüggőség *</b>	<b>-.038</b>	<b>.009</b>	<b>-4.222</b>	<b>&lt; .001</b>
	<b>partner Jutalomfüggőség</b>				
Modell 4. Kitartás	aktor Kitartás	-.059	.075	-.786	.432
	partner Kitartás	.132	.069	1.913	.05*
	<b>aktor Kitartás *</b>	<b>-.017</b>	<b>.008</b>	<b>-2.125</b>	<b>.034*</b>
	<b>partner Kitartás</b>				
Modell 5. Önirányítottság	aktor Önirányítottság	.079	.081	.975	.33
	partner Önirányítottság	.076	.080	.95	.342
	aktor Önirányítottság *	-.003	.007	-.428	.668
	partner Önirányítottság				
Modell 6. Együttműködés	aktor Együttműködés	.190	.065	2.923	.003**
	partner Együttműködés	.027	.080	.337	.734
	<b>aktor Együttműködés *</b>	<b>-.017</b>	<b>.006</b>	<b>-2.833</b>	<b>.004**</b>
	<b>partner Együttműködés</b>				
Modell 7. Szelf-transzcendencia	aktor Szelf-transzcendencia	.006	.068	.088	.93
	partner Szelf-transzcendencia	.095	.060	1.583	.114
	aktor Szelf-transzcendencia *	-.003	.005	-.6	.55
	partner Szelf-transzcendencia				

SE: standard hiba. A szignifikáns interakciós hatásokat félkövérrel jelöltük.

\* p<.05; \*\* p<.01

A szignifikáns interakciós hatások értelmezéséhez kiszámoltuk a regressziós egyenesek értékeit, abban az esetben mikor a személy az adott személyiségdimenziót illetően alacsony (-1 szórás) és magas (+ 1 szórás) értékről ad számot.

A 11. táblázat szemlélteti az interakciós elemzések eredményeit a férfi aktor főhatás mentén. Az eredmények értelmében nem találtunk szignifikáns interakciót az újdonságkeresés ( $B = -.000$ ,  $p = 1$ ), ártalomkerülés ( $B = .009$ ,  $p = .134$ ), önirányítottság ( $B = -.003$ ,  $p = .668$ ) és szelf-transzcendencia ( $B = -.003$ ,  $p = .55$ ) dimenziókban.

Szignifikáns férfi aktor x férfi partner interakciós hatást kaptunk a jutalomfüggőség ( $B = -.038$ ,  $p = <.001$ ) tekintetében. Tehát a nők jutalomfüggőség faktorban elért értékei moderálják a férfiak jutalomfüggőség értékei és a kapcsolati minőség közti összefüggést. A regressziós egyenesek eredményei azt mutatják, hogy a kapott negatív interakció csakis abban az esetben szignifikáns, ha a férfiak jutalomfüggőség értékei a nők alacsony jutalomfüggőség pontszámaival társulnak (hatás =  $.507$ ;  $p < .001$ ) (ld. 4. ábra). A férfiak jutalomfüggőség pontszáma nem mutatott kapcsolatot a párkapcsolati minőséggel a nők magas jutalomfüggősége esetén (hatás =  $-.158$ ;  $p = .08$ ).

4. ábra: A jutalomfüggőség temperamentum dimenzióban kapott partnerek közötti (férfi aktor és férfi partner) interakciós hatás a kapcsolati minőség függvényében

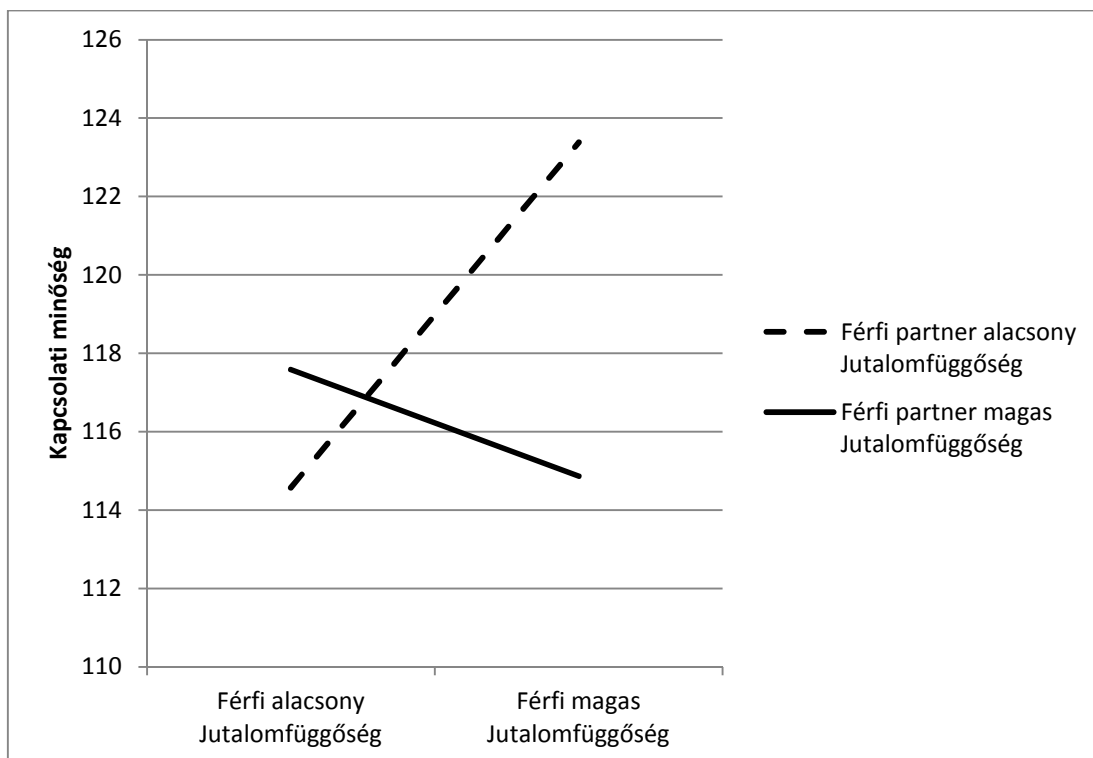

Hasonlóan a jutalomfüggőség dimenzióban kapott eredményekhez, a nők kitartás értékei szignifikáns moderáló hatással rendelkeznek a férfiak kitartás értékei és a kapcsolati minőség közti összefüggésben ( $B = -.017$ ,  $p = .034$ ; ld. 5. ábra). Pontosabban a férfiak kitartása és a kapcsolati minőség közötti negatív összefüggés akkor szignifikáns, ha a nők magas kitartás értékkel rendelkeznek (hatás =  $-.206$ ;  $p = .03$ ) azonban, ha a nők alacsony kitartás pontszámmal jellemezhetőek, az összefüggés nem szignifikáns (hatás =  $.088$ ;  $p = .40$ ).

5. ábra: A kitartás temperamentum dimenzióban kapott partnerek közötti (férfi aktor és férfi partner) interakciós hatás a kapcsolati minőség függvényében

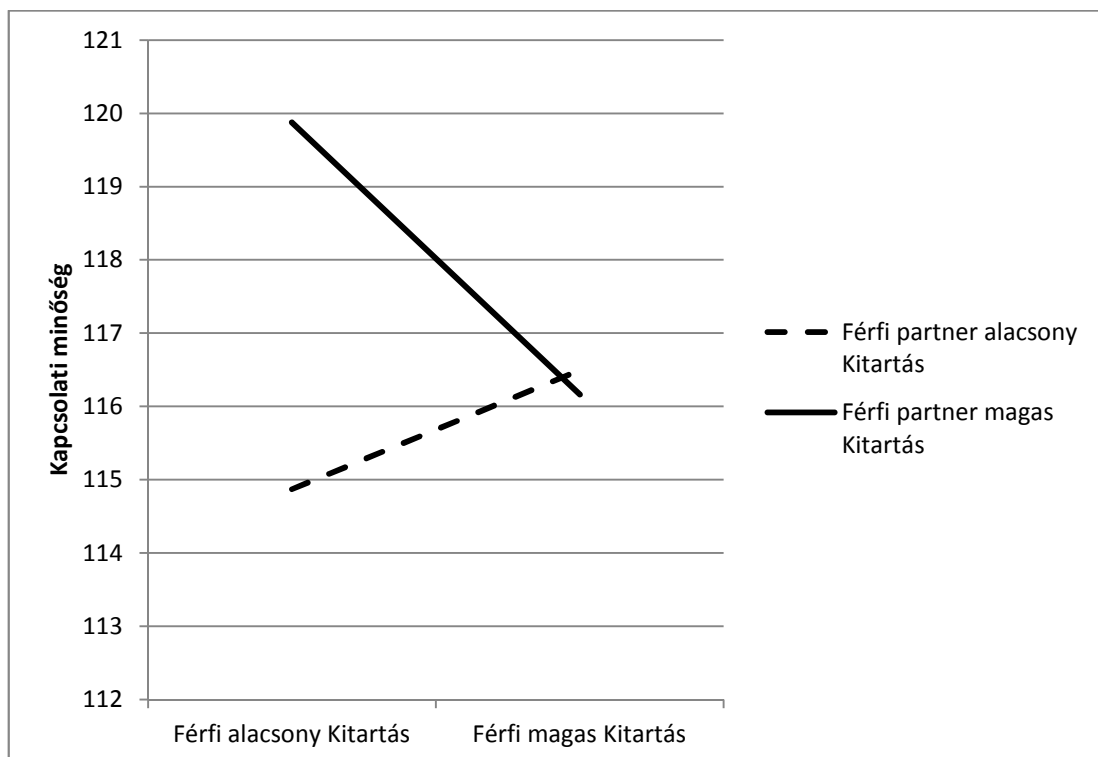

A karakter faktorokat tekintve egyedül az együttműködés dimenzióban kaptunk szignifikáns negatív férfi aktor x férfi partner interakciós hatást ( $B = -.017$ ,  $p = .004$ ; ld. 6. ábra). Az eredmények azt mutatják, hogy a férfiak együttműködés értékei pozitív összefüggést mutatnak a kapcsolati minőséggel, ha a nők alacsony együttműködésről adnak számot (hatás =  $.352$ ;  $p < .001$ ), azonban nincs összefüggés abban az esetben, ha a nők magas együttműködéssel jellemezhetőek (hatás =  $.028$ ;  $p = .74$ ).

6. ábra: Az együttműködés karakter dimenzióban kapott partnerek közötti (férfi aktor és férfi partner) interakciós hatás a kapcsolati minőség függvényében

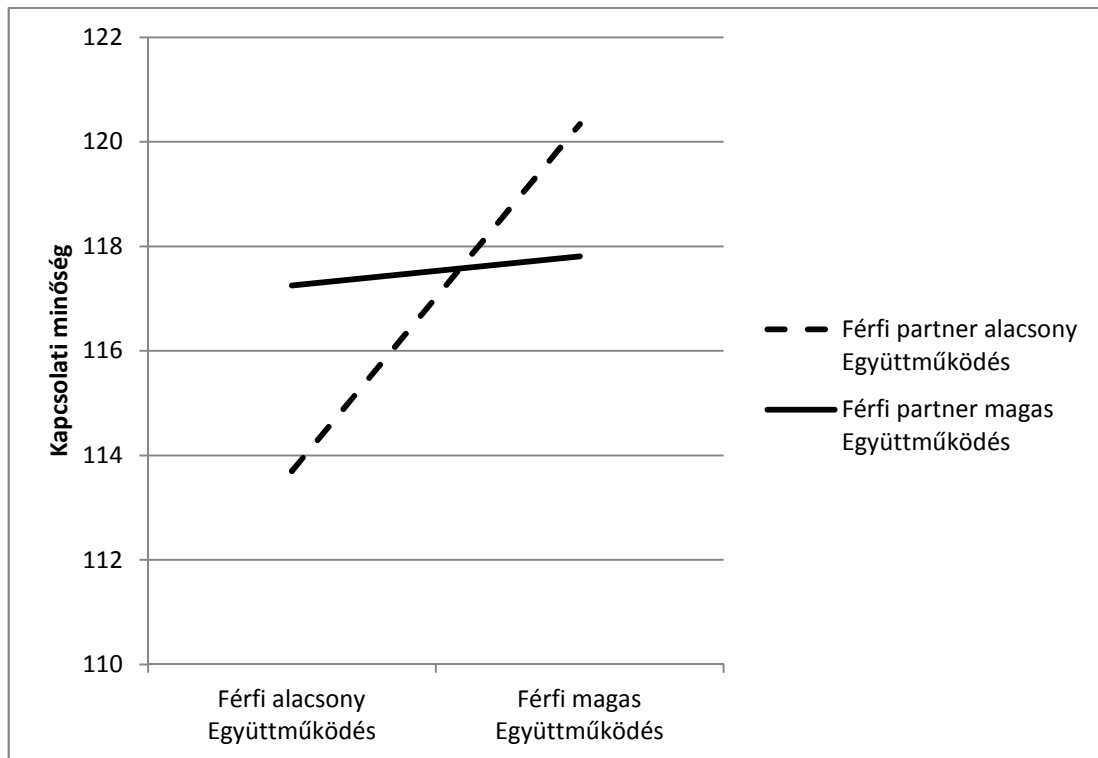

További elemzéseket végeztünk annak feltárására, hogy a férfiak személyiségjellemzői miképpen moderálják a nők személyiségjellemzői és a kapcsolati minőség közötti összefüggést. A elemzés során kapott eredményeket a 12. táblázat foglalja össze.

12. táblázat: Azonos személyiségjellemzők interakciós hatását vizsgáló modellek:  
nő aktor \* nő partner hatás

Modellek		Függő változó: párkapcsolat minősége (DAS)			
		B	SE	t	p
Modell 8. Újdonságkeresés	aktor Újdonságkeresés	.045	.082	.548	.583
	partner Újdonságkeresés	-.070	.084	-.833	.405
	aktor Újdonságkeresés * partner Újdonságkeresés	.011	.006	1.883	.067
Modell 9. Ártalomkerülés	aktor Ártalomkerülés	-.156	.081	-1.925	.06
	partner Ártalomkerülés	.017	.072	.236	.813
	aktor Ártalomkerülés * partner Ártalomkerülés	-.006	.006	-1	.32
Modell 10. Jutalomfüggőség	aktor Jutalomfüggőség	.256	.087	2.942	.003**
	partner Jutalomfüggőség	-.007	.085	-.082	.935
	<b>aktor Jutalomfüggőség *</b> <b>partner Jutalomfüggőség</b>	<b>.029</b>	<b>.010</b>	<b>2.9</b>	<b>.004**</b>
Modell 11. Kitartás	aktor Kitartás	.071	.076	.934	.35
	partner Kitartás	.117	.083	1.409	.16
	aktor Kitartás * partner Kitartás	.011	.008	1.375	.17
Modell 12. Önirányítottság	aktor Önirányítottság	.325	.084	3.869	< .001
	partner Önirányítottság	.064	.085	.752	.452
	<b>aktor Önirányítottság *</b> <b>partner Önirányítottság</b>	<b>-.020</b>	<b>.008</b>	<b>-2.5</b>	<b>.012*</b>
Modell 13. Együttműködés	aktor Együttműködés	.149	.091	1.637	.102
	partner Együttműködés	.080	.074	1.081	.28
	aktor Együttműködés * partner Együttműködés	.009	.006	1.5	.134
Modell 14. Szelf- transzcendencia	aktor Szelf-transzcendencia	-.089	.066	-1.348	.178
	partner Szelf-transzcendencia	.017	.075	.226	.82
	aktor Szelf-transzcendencia * partner Szelf-transzcendencia	.004	.006	.666	.50

SE: standard hiba. A szignifikáns interakciós hatásokat félkövérrel jelöltük.

\*  $p < .05$ ; \*\*  $p < .01$

Az eredmények értelmében a férfiak jutalomfüggőség értékei moderálják a nők jutalomfüggőség személyiségdimenziójának kapcsolati minőségre gyakorolt hatását ( $B = .029$ ,  $p = .004$ ). A kapcsolati minőség és a nők jutalomfüggősége közötti pozitív kapcsolat abban az esetben volt szignifikáns, amikor a férfiak magas jutalomfüggőségről adtak számot (hatás = .510;  $p < .001$ ) (ld. 7. ábra).

A kapcsolati minőség nem mutatott összefüggést a nők jutalomfüggőségével abban az esetben, ha a férfiak alacsony jutalomfüggőséggel jellemezhetőek (hatás = .002;  $p = .98$ ).

7. ábra: A jutalomfüggőség temperamentum dimenzióban kapott partnerek közötti (nő aktor és nő partner) interakciós hatás a kapcsolati minőség függvényében

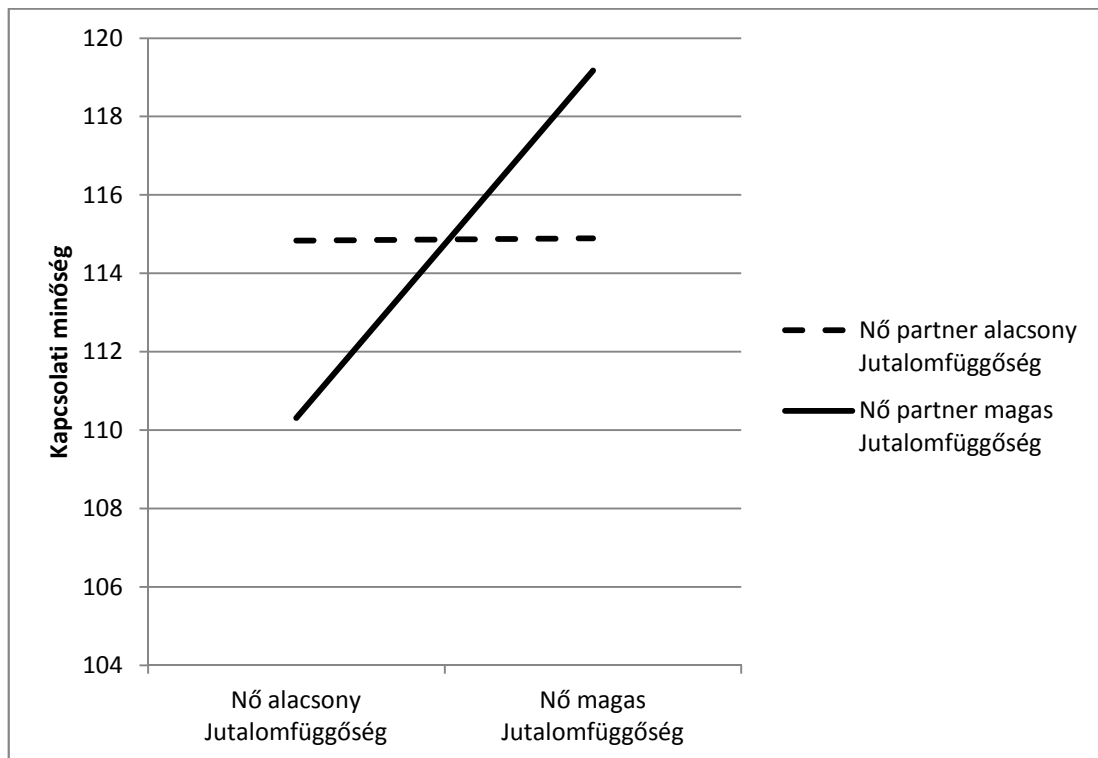

Végül szignifikáns interakciót kaptunk az önrányítottság dimenzióban. A férfiak önrányítottság pontszáma moderáló hatást gyakorol a nők önrányítottsága és a kapcsolati minőség közti összefüggés tekintetében ( $B = -.020$ ,  $p = .012$ ; ld. 8. ábra). Pontosabban a nők önrányítottsága és a kapcsolati minőség közötti pozitív összefüggés csakis akkor szignifikáns, ha a férfiak alacsony önrányítottsággal rendelkeznek (hatás = .512;  $p < .001$ ). A nők önrányítottsága nem mutatott összefüggést a kapcsolati minőséggel a férfiak magas önrányítottsága esetén (hatás = .138;  $p = .22$ ).

8. ábra: Az önirányítottság karakter dimenzióban kapott partnerek közötti (nő aktor és nő partner) interakciós hatás a kapcsolati minőség függvényében

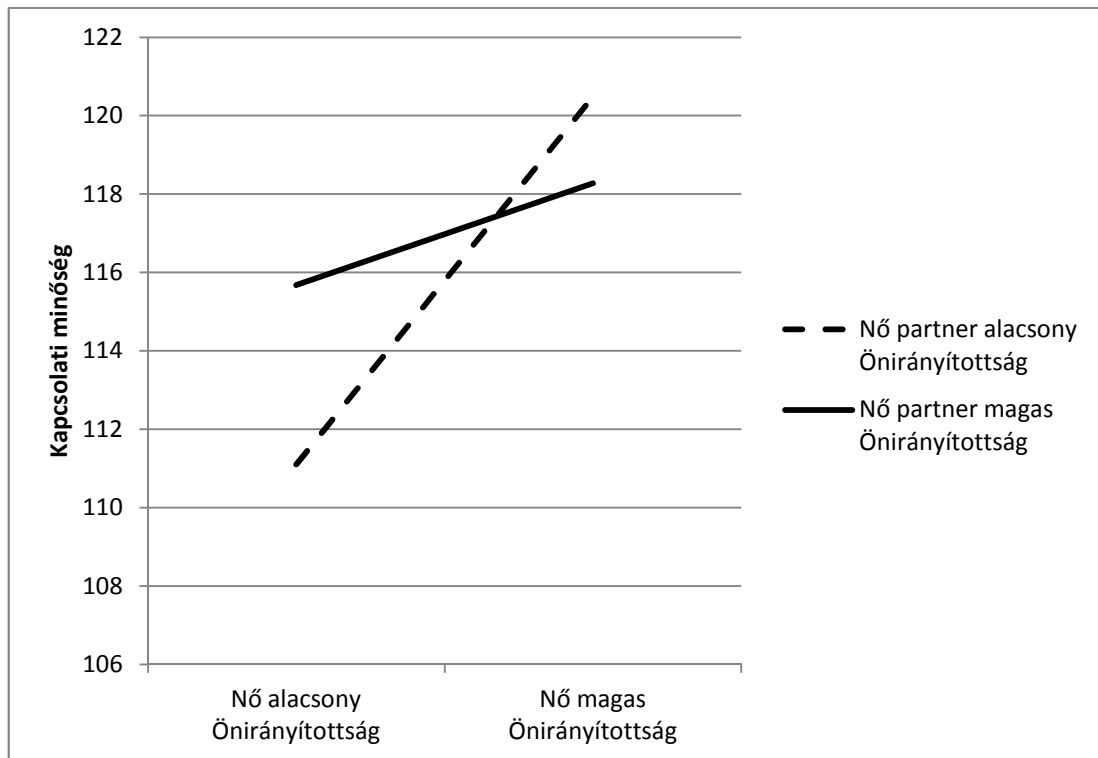

Nem találtunk szignifikáns moderáló hatást a férfiak újdonságkeresés ( $B = .011$ ,  $p = .067$ ); ártalomkerülés ( $B = -.006$ ,  $p = .32$ ); kitartás ( $B = .011$ ,  $p = .17$ ); együttműködés ( $B = .009$ ,  $p = .134$ ) és szelf-transzcendencia ( $B = .004$ ,  $p = .50$ ) személyiségjegyei mentén.

### 3.3.5. Személyiségbeli hasonlóság és kapcsolati minőség

A személyiségbeli hasonlóság és a kapcsolati minőség közti összefüggést a TCI személyiségdimenziók szintjén vizsgáltuk. A pszichobiológiai modell minden egyes dimenziójának függvényében összesen hét modellt hoztunk létre (ld. 9. ábra).



9. ábra: A személyiségdimenziók szintjén létrehozott modell, a partnerek kapcsolati minőségét előrejelző személyiségbeli hasonlóság és a partnerek személyiségdimenzióinak függvényében

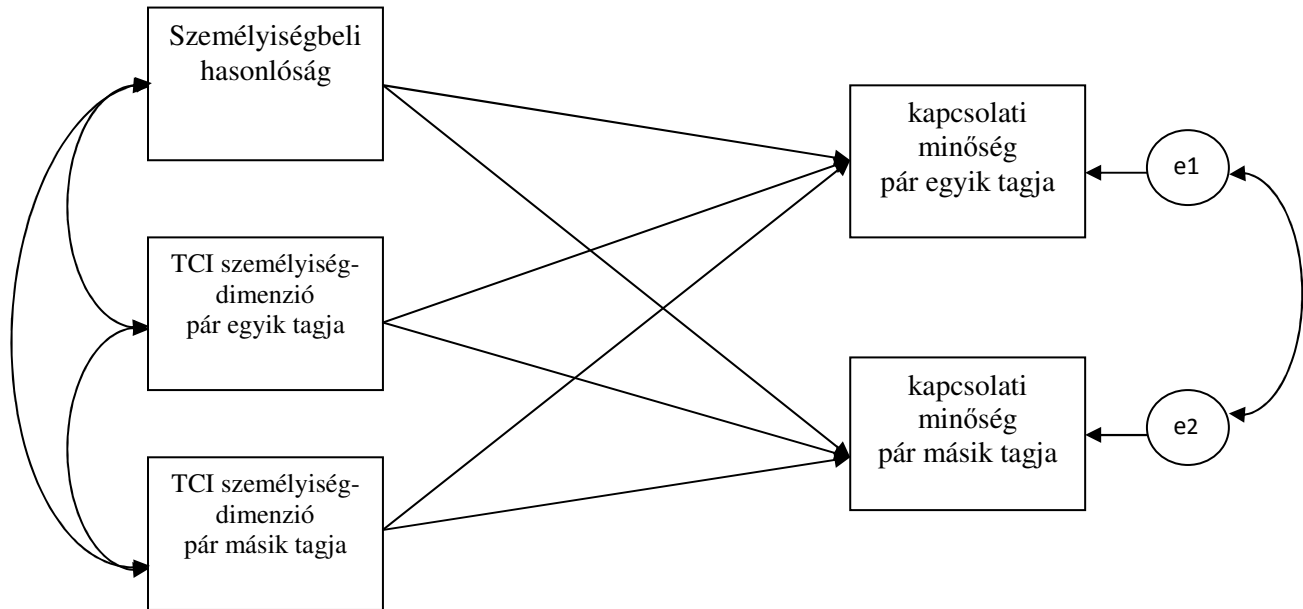

A személyiségbeli hasonlóság: az adott személyiségdimenzió tekintetében a partner pontszámok különbsége abszolút értékben mínusz eggyel szorozva.

A kapott eredményeket a 13. táblázat foglalja össze. A táblázatban az aktor, partner és hasonlóság hatásokat tüntettük fel a párok vonatkozásában. A korábbi kutatásokkal összhangban azt az eredményt kaptuk, hogy az egyén saját személyisége és a partner személyisége összefüggésben áll a kapcsolati minőséggel. Szignifikáns aktor hatásokat találtunk három temperamentum dimenzió, úgymint ártalomkerülés ( $B = -.669, p < .001$ ), jutalomfüggőség ( $B = .521, p = .003$ ) és kitartás ( $B = .669, p < .001$ ) tekintetében, valamint két karakter dimenzió - önrányítottság ( $B = 1.073, p < .001$ ) és együttműködés ( $B = .627, p < .001$ ) - esetében. Tehát azok a személyek, akikre jellemző a kitartás, jutalomfüggőség, önrányítottság és együttműködés, valamint kevésbé szorongóak, magasabb kapcsolati minőségről adnak számot. Az újdonságkeresés ( $B = .150, p = .346$ ) és transzcendencia-élmény ( $B = -.043, p = .773$ ) dimenziók nem mutattak szignifikáns összefüggést a kapcsolati minőséggel.

13. táblázat: a hét személyiségdimenzió szintjén létrehozott modell a párok kapcsolati minőségének függvényében

Modellek	Függő változó: párkapcsolat minősége (DAS)			
	B	SE	t	p
<b>Modell 1. Újdonságkeresés</b>				
Intercept	118.026	2.237	52.760	<.001
aktor hatás	.150	.159	.943	.346
partner hatás	.230	.178	1.292	.197
hasonlóság	.303	.214	1.415	.157
<b>Modell 2. Ártalomkerülés</b>				
Intercept	116.105	2.065	56.225	<.001
<b>aktor hatás</b>	<b>-.669</b>	<b>.150</b>	<b>-4.46</b>	<b>&lt;.001</b>
partner hatás	-.101	.154	-.649	.516
hasonlóság	-.059	.181	-.325	.745
<b>Modell 3. Jutalomfüggőség</b>				
Intercept	116.024	2.373	48.893	<.001
<b>aktor hatás</b>	<b>.521</b>	<b>.178</b>	<b>2.926</b>	<b>.003**</b>
<b>partner hatás</b>	<b>.511</b>	<b>.175</b>	<b>2.92</b>	<b>.003**</b>
hasonlóság	.050	.227	.220	.826
<b>Modell 4. Kitartás</b>				
Intercept	118.474	2.002	59.177	<.001
<b>aktor hatás</b>	<b>.669</b>	<b>.144</b>	<b>4.645</b>	<b>&lt;.001</b>
partner hatás	.194	.158	1.227	.220
hasonlóság	.328	.174	1.885	.060
<b>Modell 5. Önirányítottság</b>				
Intercept	114.097	1.785	63.919	<.001
<b>aktor hatás</b>	<b>1.073</b>	<b>.146</b>	<b>7.349</b>	<b>&lt;.001</b>
partner hatás	.286	.150	1.906	.057
hasonlóság	.194	.200	.97	.332
<b>Modell 6. Együttműködés</b>				
Intercept	115.916	1.781	65.084	<.001
<b>aktor hatás</b>	<b>.627</b>	<b>.151</b>	<b>4.152</b>	<b>&lt;.001</b>
<b>partner hatás</b>	<b>.738</b>	<b>.150</b>	<b>4.92</b>	<b>&lt;.001</b>
hasonlóság	.018	.175	.102	.918
<b>Modell 7. Transzcendencia-élmény</b>				
Intercept	114.775	2.106	54.499	<.001
aktor hatás	-.043	.149	-.288	.773
partner hatás	.137	.151	.907	.365
hasonlóság	-.113	.180	-.627	.531

SE: standard hiba. A szignifikáns hatásokat félkövérrel jelöltük.

\*\* p<.01

A partner hatások tekintetében mindösszesen két dimenzióban kaptunk szignifikáns eredményeket (jutalomfüggőség:  $B = .511$ ,  $p < .003$ ; együttműködés:  $B = .738$ ,  $p < .001$ ). Ennek értelmében az érzékeny, gyengéd, megértő, továbbá együttműködő, empátikus partner pozitívan befolyásolja az egyén kapcsolati minőségét.

Az újdonságkeresés ( $B = .230$ ,  $p = .197$ ), ártalomkerülés ( $B = -.101$ ,  $p = .516$ ), kitartás ( $B = .194$ ,  $p = .220$ ), önrányítottság ( $B = .286$ ,  $p = .057$ ) és transzcendencia-élmény ( $B = .137$ ,  $p = .365$ ) dimenziók mentén a partner hatások nem voltak szignifikánsak (ld. 13. táblázat).

Eredményeink értelmében - a partnerek saját személyiségének figyelembe vétele mellett - nem találtunk szignifikáns hatásokat a személyiségbeli hasonlóságot illetően egyik személyiségdimenzió esetében sem (ld. 13. táblázat).

Az ártalomkerülés és szelf-transzcendencia dimenziók kapcsán a hasonlóság együttható negatív értéke nagyon csekély mértékben arra utal, hogy azon párok, akik kevésbé hasonlóak ezen két dimenzió tekintetében, magasabb kapcsolati minőséggel rendelkeznek. Míg a többi személyiségdimenziót illetően a hasonlóság és a kapcsolati minőség közti összefüggés pozitív irányú. Azonban jelen kutatás eredményei arról adnak számot, hogy a személyiségbeli hasonlóság nem szignifikáns prediktora a kapcsolati minőségnek.

### 3.4. Megvitatás

Jelen kutatás több céllal született: egyrészt a teljes pszichobiológiai modell tükrében tanulmányozta a kapcsolati minőség prediktorait. Másrészt vizsgálta az egyazon temperamentum és karakter dimenziókban megmutatkozó aktor-partner interakciós hatásokat. Végül tanulmányozta a személyiségbeli hasonlóság és a kapcsolati minőség közötti összefüggéseket.

A kapott eredmények megerősítik azon hipotézist, miszerint a teljes pszichobiológiai modellt vizsgálva a karakter dimenziók erősebb prediktorai a kapcsolati minőségnek, mint a temperamentum dimenziók. Továbbá a férfiak és a nők esetében egyaránt pozitív szignifikáns eredményeket kaptunk az önirányítottság aktor és partner hatásainak vonatkozásában, valamint az együttműködés partner hatásait illetően. Az együttműködés dimenzióban csak a férfiak esetében találtunk szignifikáns pozitív aktor hatást. Temperamentum dimenziók tekintetében kizárólag a jutalomfüggőség rendelkezett szignifikáns aktor hatással szintén a férfiak esetében. A kapott eredmények arról adnak számot, hogy a férfiak kapcsolati minőségének szignifikáns pozitív prediktora a saját és a partner önirányítottsága és együttműködése, továbbá saját jutalomfüggőségük szignifikáns negatív prediktorként szerepel. Pontosabban a férfiak elégedettebbek és magasabb minőségűnek értékelik párkapcsolatukat, ha ők maguk és partnerük olyan tulajdonságokkal rendelkeznek, mint pl. önálló, felelősségteljes, célorientált, megbízható, empátikus, együttműködő és segítőkész. Továbbá abban az esetben értékelik magas minőségűnek párkapcsolatukat, ha érzelmi szempontból meg tudják őrizni függetlenségüket, azaz alacsony jutalomfüggőség jellemzi őket.

A nők magas kapcsolati minősége pozitív összefüggésben áll a saját és a partner önirányítottság dimenziójával, valamint a partnerük együttműködésével. Tehát a nők magasabb minőségű kapcsolatban élnek, amennyiben ők és partnerük megbízható, felelősségteljes, érett, önálló, konstruktív személyiségek, illetve partnerük magas együttműködéssel, empátiával, segítőkészséggel, lágyszívűséggel jellemezhető.

Elvárásainkkal ellentétben az ártalomkerülés nem mutatott szignifikáns összefüggést a kapcsolati minőséggel sem a férfi, sem a nő aktor és partner hatások mentén. A kapott eredmény valószínűleg annak köszönhető, hogy jelen kutatásban a teljes pszichobiológiai modell tükrében vizsgáltuk a kapcsolati minőség prediktorait. Vagyis amennyiben a temperamentum és karakter dimenziók együttesen szerepelnek a modellben, a karakter dimenziók erősebb hatással rendelkeznek. Következésképpen a

teljes pszichobiológiai modell függvényében az önirányítottság és az együttműködés karakter dimenziók fontosabbak a kapcsolati minőség szempontjából, mint maga az ártalomkerülés temperamentum dimenzió. Ez az eredmény látszólag ellentmond a korábbi kutatási eredményeknek, melyek a párkapcsolat vonatkozásában a neuroticizmus személyiségdimenzió kiemelt szerepét hangsúlyozzák (ld. Barelds, 2005; Botwin és mtsai, 1997; Bouchard és Arseneault, 2005; Donnellan és mtsai, 2004; Dyrenforth és mtsai, 2010; Karney és Bradbury, 1995, 1997). Azonban ezekben a kutatásokban nem a teljes személyiség mentén vizsgálták a kapcsolati elégedettséget, hanem a többi személyiségvonás hatásának kontrollálása nélkül, az egyes személyiségvonásokat külön-külön figyelembe véve.

Összességében eredményeink rávilágítanak a karakter dimenziók - azon belül is az önirányítottság és az együttműködés - párkapcsolatban betöltött szerepének fontosságára. Cloninger és munkatársai (Cloninger, 2008; Cloninger és mtsai, 1993) amellet érvelnek, hogy az érett személyiséggel rendelkező egyének magabiztosak, és együttműködők, vagyis az egészséges, érett személyiség az önirányítottság és az együttműködés karakter dimenziókban kapott magas értékek mentén írható le. Míg a személyiségzavarok az önirányítottság és az együttműködés karakter dimenziók alacsony szintjével mutatnak kapcsolatot (Cloninger, 2000).

Az önirányítottság - mely olyan tulajdonságok mentén ragadható meg, mint pl. talpraesett, céltudatos, önálló, elfogadó, felelős és előrelátó - egyfajta bizalmat jelent arra vonatkozóan, hogy a személy képes elérni a kitűzött céljait, és elfogadja önmagát a hibáival és a hiányosságaival együtt olyannak amilyen. Az együttműködés dimenzió - olyan tulajdonságokat foglal magában, mint pl. toleráns, empatikus, segítőkész - kedvességet és az embertársak irányába mutatott együttérzést jelent. Egyfajta szerető kedvesség és együttérzés, mely arra motiválja a személyt, hogy mások szolgálatába álljon. A másokért végzett jócselekedetek megalégedéshez vezetnek, a fizikai, mentális és szociális jól-lét magasabb szintjével társulnak (Davis, 2009; Josefsson és mtsai, 2011; Zautra, Johnson és Davis, 2005). A jócselekedetek boldoggá teszik az embert (Otake, Shimai, Tanaka-Matsumi, Otsui és Fredrickson, 2006), a boldogabb emberek kevesebb fájdalomról számolnak be, egészségesebbek és reziliensebbek (Davis, 2009). Összességében ezen két karakter dimenzió jelentős összefüggésben áll az egészséggel és a jól-léttel, mely tényezők szintén kiemelkedő jelentőségűek a párkapcsolat szempontjából egyaránt (Proulx és mtsai, 2007; Robles és mtsai, 2014).

Továbbá eredményeink rámutatnak arra, hogy a magas minőségű párkapcsolat megéléséhez érett szelf szükséges, mely egyrészt autonóm individuumként (ld. önirányítottság), másrészt másokat figyelembe véve, a társadalom integráns részeként (ld. együttműködés) definiálja önmagát. Az érett, integrált szelf megléte kulcsfontosságú az érett párkapcsolat kialakításában és megélésében (Erol és Orth, 2014; Goldenberg, 2008; Hamilton, 1997).

Sophia és munkatársai (2009) az egészséges és a patológiás szerelmi kapcsolatok összehasonlításánál azt az eredményt kapták, hogy a nem egészséges szerelmi kapcsolatban élő személyre a magas újdonságkeresés, azon belül is a magas impulzivitás, magas ártalomkerülés és magas jutalomfüggőség jellemző. Tehát azok a személyek, akik erősebben kötődnek és jobban függenek másoktól, illetve hajlamosabbak a szorongásra, a magánytól és az elhagyástól való félelem következtében nagyobb valószínűséggel alakítanak ki és tartanak fent nem megfelelően működő párkapcsolatot. A karakter dimenziók tekintetében az egészséges párkapcsolatban élőkhez képest a patológiás szerelmi kapcsolattal rendelkező személyek rendkívül alacsony önirányítottsággal rendelkeznek, mely összefüggést mutat az alacsony önbecsüléssel.

Kutatási eredményeink szintén megerősítik az önirányítottság szerepének fontosságát a párkapcsolat vonatkozásában.

Korábbi kutatási eredményekkel összhangban (Dyrenforth és mtsai, 2010), kutatásunk szintén bizonyítja a személyiség intra-és interperszonális hatását a párkapcsolati minőség tekintetében. Egyik nem esetében sem volt szignifikáns különbség az önirányítottság aktor és partner hatásában, valamint a férfiak esetében az együttműködés aktor és partner hatását illetően. Az önirányítottság magas szintje nem csak a saját, hanem a partner kapcsolati minőségére is pozitívan hat. Valamint a nők és a férfiak kapcsolati minőségét pozitívan befolyásolja a partner együttműködése, vagyis mindkét nem elégedettebb a kapcsolatával, ha a partner kedves, empatikus és figyelmes (Dyrenforth és mtsai, 2010). A partner kapcsolati minőségre gyakorolt befolyása interperszonális hatásokkal magyarázható. Például a pozitív személyiségjegyekkel (pl. megértés, együttműködés, céltudatosság, önbecsülés) rendelkező férfiak és nők képesek arra, hogy mérsékeljék a kapcsolatban fellépő negatív élményeket azáltal, hogy olyan viselkedési stratégiákat alkalmaznak (pl. humor), melyek enyhítik a konfliktusok hatását, ezáltal növelve a partner kapcsolati elégedettségét (Robins és mtsai, 2010).

Dyrenforth és munkatársai (2010) kiemelik, hogy a partner hatások még inkább hangsúlyozzák a személyiségjegyek kapcsolatban betöltött szerepének fontosságát. Jelen kutatásban az önirányítottság és az együttműködés karakter dimenziókban kapott partner hatások egyaránt bizonyítják a személy pozitív jellemzőinek befolyását a partner kapcsolati minőségének vonatkozásában.

Azon feltételezésünk, miszerint a személyiségdimenziókban megmutatkozó aktor-partner interakciós hatások inkább a karakter dimenziók esetében lesznek megfigyelhetőek, részben nyert igazolást. Az egyazon temperamentum és karakter dimenzió mentén vizsgált aktor és partner interakciós hatások tekintetében a férfiak esetében három dimenzióban, a nők esetében kettő dimenzióban kaptunk szignifikáns interakciós hatást. Eredményeink értelmében a férfiak kapcsolati minősége abban az esetben tekinthető magasnak, ha a saját magas jutalomfüggőségük a partnerük alacsony jutalomfüggőségével társul. Továbbá saját alacsony kitartásuk a partnerük magas kitartásával jár együtt. Végül amennyiben saját magas együttműködésük a partnerük alacsony együttműködésével mutat összefüggést. A nők esetében a jutalomfüggőség dimenzióban szintén szignifikáns interakciós hatást kaptunk, azonban az ő esetükben a kapcsolati minőség akkor magas, ha a nők és a partnereik egyaránt magas jutalomfüggőséggel jellemezhetőek. A másik szignifikáns hatást az önirányítottság dimenzióban találtuk, miszerint a nők magas kapcsolati minőségét a saját magas önirányítottság és a partnerük alacsony önirányítottságának kombinációja eredményezi. A kapott eredmények szintén rávilágítanak a személyiség interperszonális szerepének fontosságára a párkapcsolat vonatkozásában (Dyrenforth és mtsai, 2010). Eredményeink a komplementaritás megközelítéséből nyernek értelmezést (ld. Shiota és Levenson, 2007). A párok tagjainak személyiségében megmutatkozó változatosság az ismeretek, készségek szélesebb körével társul, mely lehetővé teszi számukra a munkamegosztás és a célok felállításának konfliktusmentesebb kivitelezését. A jutalomfüggőség temperamentum dimenzióban mindkét nem esetében szignifikáns aktor-partner interakciós hatást kaptunk, azonban míg a férfiak esetében a komplementaritás járt együtt magasabb kapcsolati minőséggel, addig a nőknél mind a saját, mind a partner magas jutalomfüggősége esetén beszélhetünk a kapcsolati minőség magas szintjéről. A jutalomfüggőség temperamentum dimenzió az érzékenységhez és kötődéshez kapcsolódó faktor, mely jellemzők mindegyikének fontos szerepe van a párkapcsolatban. A nők magas minőségű kapcsolatához nem csak a saját érzékenység és

szociális kötődés magas szintje szükséges, hanem a partner magas szintű érzékenysége egyaránt. Az érzelmek meghatározó jelentőséggel bírnak a nők számára (Del Giudice, Both és Irwing, 2012; Grossman és Wood, 1993). A nők partnerükkel való szoros érzelmi kapcsolata összefüggésben áll azzal, hogy mennyire élik meg boldognak a kapcsolatukat (Kelly és Conley, 1987). A különböző személyiségdimenziókban megmutatkozó különböző interakciós hatások a személyiségben rejlő nemi különbségek mentén egyaránt értelmezhetőek. Például a nők együttműködőbbek és barátságosabbak, mint a férfiak (Feingold, 1994), ami azt jelenti, hogy a férfiakhoz viszonyítva a nők gondoskodóbbak, önzetlenebbek és gyengédebbek. Ugyanakkor mindez nem zárja ki azt, hogy a férfiak is lehetnek gyengédek és gondoskodóak. Következésképpen fontos figyelembe venni, hogy az adott dimenzióban az átlagtól való eltérés nem azt jelenti, hogy a férfiak és a nők kizárólag a vonás spektrum két ellentétes végének valamelyikén helyezkedhetnek el (Weisberg, DeYoung és Hirsh, 2011).

Fontos megjegyezni továbbá hogy a karakter dimenziók esetében kapott interakciós hatásoknál (nőknél az önirányítottság, férfiaknál az együttműködés esetében) függetlenül attól, hogy a személy alacsony vagy magas önirányítottság/együttműködés értékkel rendelkezik, amennyiben a partner magas önirányítottsággal/együttműködéssel jellemezhető, a kapcsolati minőség szintén magas szintet mutat. Bár ez az eredmény nem volt szignifikáns, de rámutat arra, hogy a partner magas önirányítottsága és együttműködése jelentős befolyást gyakorol a személy kapcsolati minőségére (Id. Vajda és mtsai, 2016).

A személyiségbeli hasonlóság és a kapcsolati minőség közti összefüggés előzetes elvárásainknak megfelelően alakult: a személyiségbeli hasonlóság nem szignifikáns prediktora a kapcsolati minőségnek. A kapott eredmény összhangban van az egyazon temperamentum és karakter dimenziókban mért aktor-partner interakciós hatások kimeneteleivel, miszerint az egyik fél adott dimenzióban mutatott magas értéke a partner ugyanazon dimenzióban mutatott alacsony értékével társulva eredményez magas kapcsolati minőséget. Eredményeink emellett megerősítik azon korábbi kutatások eredményeit, melyek a Big Five személyiségvonások mentén vizsgálták a személyiségbeli hasonlóság kapcsolati minőségre gyakorolt hatását (Barelds, 2005; Dyrenforth és mtsai, 2010). A kapott eredmény nem jelenti azt, hogy a pár tagjainak személyisége nem mutat kapcsolatot a párkapcsolat minőségével, épp ellenkezőleg.



Korábbi kutatások és saját kutatási eredményeink is arról számolnak be, hogy a saját és a partner személyisége egyaránt összefügg mindkét fél kapcsolati mutatójával.

Annak ellenére, hogy mindennapjaink széles körben ismert állítása, empirikus bizonyítékok nem támogatják a "hasonló hasonlót vonz" mondást, vagyis a személyiségbeli hasonlóság lényegében nem mutat összefüggést a párok kapcsolati minőségével.

A kapott eredmények egyrészt magyarázhatóak azzal, hogy jelen tanulmányban a személyiség aktor és partner hatásának kontrollálása mellett vizsgáltuk a hasonlóság hatását. Eredményeink összhangban vannak korábbi kutatások eredményeivel, miszerint a személyiség egyéni szintjének figyelembevétele mellett a hasonlóság nem előrejelzője a kapcsolati elégedettségnek (Barelds, 2005; Dyrenforth és mtsai, 2010; Gattis és mtsai, 2004). Mind az aktor, mind a partner hatások fontosságára való tekintettel, hangsúlyozzuk a személyiség egyéni hatásának kontrollálását a párok közti hasonlóság tanulmányozása során (ld. Kenny és mtsai, 2006). Számos tanulmány, mely szignifikáns hasonlóság hatásokról adott számot, figyelmen kívül hagyta ezt a kérdést (ld. Gonzaga és mtsai, 2007; Robins és mtsai, 2000).

Másrészt kutatásunkban az elemzések során az adatok diádikus természetét szem előtt tartva Actor-Partner Interdependence Model-t alkalmaztunk. Korábbi tanulmányokban nem vették figyelembe az adatok diádikus jellegzetességét, amely megnehezíti a párok közti hasonlóság hatásának értelmezését (Gonzaga és mtsai, 2007). Ennek értelmében eredményeink szintén bizonyítják a diádikus adatok vizsgálatára irányuló megfelelő elemzési technikák szükségességét (ld. Kenny és mtsai, 2006).

Kutatásunk erősségeinek figyelembevétele mellett a jövőbeli kutatások megvalósítása szempontjából fontos megemlíteni jelen tanulmány korlátait. Először is jelen kutatás keresztmetszeti kutatás, mely egy adott időpontban vizsgálta a változók közötti összefüggéseket. Longitudinális kutatások szükségesek annak feltárására, hogy az idő előrehaladtával a különböző személyiségdimenziók hogyan alakítják a kapcsolati minőséget, hogyan alakulnak az aktor-partner interakciós hatások, valamint mely személyiségdimenziók játszanak jelentős szerepet a kapcsolat korai és későbbi szakaszában (ld. Watson és mtsai, 2000). További lényeges pont annak megismerése, hogy a személyiségbeli hasonlóság hogyan jósolja be a párkapcsolat későbbi szakaszára jellemző kapcsolati minőséget. Lehetséges, hogy a személyiségbeli hasonlóság a kapcsolat alakulása, és nem a kapcsolat jelen állapota szempontjából rendelkezik

jelentős előrejelző értékkel (ld. Shiota és Levenson, 2007). Ezen kérdés megválaszolása szintén longitudinális vizsgálatok kivitelezését teszi szükségessé.

Másodszor a keresztmetszeti vizsgálatok nem teszik lehetővé a változók - jelen esetben a személyiség és a párkapcsolati minőség - közti összefüggések ok-okozati szempontból történő vizsgálatát. Pozitív személyiségjellemzők, mint például önirányítottság és együttműködés magasabb kapcsolati minőséggel társulnak, és a magas kapcsolati minőség előidézhethet pozitív személyiségtulajdonságokat. A változók közötti oksági kapcsolat feltárása csakugyan longitudinális kutatások segítségével valósulhat meg.

Harmadszor a kutatók mellett érvelnek, hogy a személyiség és a kapcsolati minőség közti összefüggések különböző kultúrákban eltérően alakulnak (Allik és Realo, 2009, Malouff és mtsai, 2010). Következésképpen fontos lenne a különböző kulturális kontextusok figyelembevételével tanulmányozni a személyiség és a párkapcsolat közti összefüggéseket.

Ahogy korábban utaltunk rá, a kutatási terület visszatérő kérdése, hogyan és mi módon kerüljön sor a hasonlósági mutató kiszámítására. Jelen kutatásban az adott személyiségdimenzió mentén történő megközelítést alkalmaztuk, a hasonlóság mértékét a különbség index kiszámításával végeztük. Jóllehet, a hasonlóság hatásának különböző módszerekkel (ld. profil hasonlóság) történő vizsgálata szintén nem eredményezett szignifikáns összefüggést a személyiségbeli hasonlóság és a kapcsolati mutatók között (Dyrenforth és mtsai, 2010). Azonban fontosnak tartjuk, hogy a jövőben végzett kutatások hangsúlyt fektessenek a hasonlóság vizsgálatát lehetővé tevő különböző megközelítésekre, és ezen módszereket is szem előtt tartva elemezzék a párok közti hasonlóság hatását. Továbbá fontosnak tartjuk a párok közötti különböző hatások vizsgálatát: míg a hasonlóság egyes párok számára előnyös lehet a kapcsolati minőség szempontjából, addig más párok esetében nem biztos, hogy a hasonlóság előnyökkel társul. Előfordulhat, hogy a párok elégedettebbek lehetnek egy olyan partnerrel, aki különböző és ezáltal a pár tagjai kiegészítik egymást. Valószínűleg különböző faktorok és háttértényezők - pl. kapcsolati struktúra, párkapcsolat fázisa, párkapcsolat fenntartásával összefüggő folyamatok - hozzájárulhatnak ahhoz, hogy egyesek elégedettebbek a hasonló partnerrel, míg mások eltérő tulajdonságokkal rendelkező partnert preferálnak. Ugyanakkor lényeges annak tanulmányozása is, hogy az egyes személyiségvonások és a személyiségbeli hasonlóság közvetlen hatást gyakorolnak-e a kapcsolati minőségre, vagy a két változó közötti hatás más moderátor vagy mediátor változók által közvetített. Kutatásunkban nem találtunk arra vonatkozó bizonyítékot,

hogy az egyazon temperamentum és karakter dimenziókban mutatkozó hasonlóság összefüggésben állna a párok kapcsolati minőségével, azonban más területeken való hasonlóság lehetséges, hogy fontos előrejelzője a kapcsolati minőségnek. Korábbi kutatás igazolja a párok kötődési jellegzetességeiben mutatkozó hasonlóság és a kapcsolati elégedettség közti összefüggést friss házások mintáján (Luo és Klohnen, 2005).

Szintén releváns lenne Cloninger pszichobiológiai modelljének függvényében nem csak a hét fő dimenzió tekintetében, hanem az egyes dimenziók alszállait egyaránt figyelembe véve vizsgálni a személyiség és személyiségbeli hasonlóság és a kapcsolati minőség közti összefüggéseket. Például lényeges lenne annak feltárására, hogy az önirányítottság és az együttműködés alfaktorai közül melyek rendelkeznek szignifikáns prediktor hatással a kapcsolati mutatók szempontjából.

Összességében jelen tanulmány a személyiség pszichobiológiai modelljének tükrében bizonyította a személyiség intra - és interperszonális hatását a kapcsolati minőség szempontjából. A tanulmány továbbá rámutatott arra, hogy a pár személyiségének figyelembe vétele mellett az adott temperamentum és karakter dimenzióban megmutatókozó hasonlóság nem szignifikáns előrejelzője a kapcsolati minőségnek.

# 4 Fejezet

A nemi szerepek moderáló hatásának vizsgálata az önirányítottság és a kapcsolati minőség közti összefüggésben

---

#### 4.1. Bevezetés

A párkapcsolat minősége az élet számos területére hatással van; így egy jól működő párkapcsolat jelentős erőforrás lehet a nehéz élethelyzetekkel, stresszel való megküzdésben, hozzájárulhat a partnerek jól-létéhez, egészséges életvezetéséhez. Kutatások bizonyítják, hogy azok a személyek, akik elégedettek a párkapcsolatukkal, egészségesebbek és boldogabbak (Baumeister és Leary, 1995; Diamond, Fagundes és Butterworth, 2010). Azon túl, hogy a kapcsolat minősége jelentős erőforrásnak tekinthető; egy komplex, számos faktor által meghatározott fogalomról van szó (Meeks, Hendrick és Hendrick, 1998). Az egyik jelentős tényező, mely hozzájárul a kapcsolati elégedettséghez, a személyiség (ld. Dyrenforth és mtsai, 2010; Malouff és mtsai, 2010; Roberts és mtsai, 2007). A nemi szerepek (maszkulinitás, feminitás) szintén meghatározóak a párkapcsolat szempontjából (Ickes, 1993; Jones és Cunningham, 1996). A személyiség és a kapcsolati minőség közti összefüggésekhez hasonlóan, a párkapcsolati minőség és a nemi szerepek közti kapcsolat szintén inkonzisztens eredményeket mutat (ld. Antill, 1983; Aube és Norcliffe, Craig és Koestner, 1995; Bradbury és mtsai, 1995; Bradbury és Fincham, 1988; Langis, Sabourin, Lussier és Mathieu, 1994; Steiner-Pappalardo és Gurung, 2002).

Kutatások bizonyítják a személyiség kapcsolati minőségre gyakorolt intra- és interperszonális hatását (Barelds, 2005; Dyrenforth és mtsai, 2010; Vajda és mtsai, 2016), azonban keveset tudunk arról, hogy a nemi szerepek befolyásolják-e, és ha igen, akkor miképpen alakítják a személyiség és a párkapcsolati minőség között lévő kapcsolatot. Tekintettel arra, hogy a kapcsolati minőség és a személyiség közti összefüggést számos kutatási eredmény alátámasztja (ld. 3. fejezet), valamint a nemi szerepek fontos prediktorai a párkapcsolati minőségnek, és kapcsolatot mutatnak a személyiségdimenziókkal egyaránt (Marusik és Bratko, 1998; Zheng és Zheng, 2011), jelen tanulmány célja a nemi szerepek moderáló hatásának vizsgálata a párkapcsolati minőség és a személyiség közti összefüggés vonatkozásában.

A moderátor hatások (moderátor: azon változó, mely befolyásolja a prediktor és a kimeneti változók közötti kapcsolat erősségét és irányát) vizsgálata lehetővé teszi a változók közötti kapcsolatok feltárását. A moderátor hatások tanulmányozása nagymértékben hozzájárul a különböző változók közötti kapcsolatok tisztázásához, és rávilágít az adatfeldolgozás összetettségére (Cohen, Cohen, West és Aiken, 2003).

Korábbi kutatásunkban (Vajda és mtsai, 2016) azt az eredményt kaptuk, hogy az önirányítottság karakter dimenzió mind az aktor mind a partner hatások tekintetében szignifikáns prediktora a kapcsolati minőségnek. Ezen eredményt figyelembe véve, jelen tanulmány fókuszában a kapcsolati minőség és az önirányítottság közti összefüggés tanulmányozása áll. Pontosabban annak feltárása, hogy miként befolyásolja ezen két változó kapcsolatát a nemi szerep. Mivel a kapcsolati minőség esetében mindkét fél által kölcsönösen meghatározott változóról van szó, illetve az önirányítottság intra- és interperszonális hatása egyaránt kimutatható a kapcsolati minőség vonatkozásában, jelen tanulmányban - az adatok diádikus természetét szem előtt tartva - az adatok elemzése Actor-Partner Interdependence Model segítségével valósul meg.

#### **4.1.1. Maszkulin és feminin nemi szerepek**

A nemi szerepek úgy definiálhatóak, mint az attitűdöket és a viselkedést irányító női és férfi identitáshoz kapcsolódó szabályok és elvárások (Eagly és Wood, 1999). A maszkulinitás (férfiasság) és feminitás (nőiesség) a társadalmi, és nem pedig a biológiai nem meghatározásához köthető fogalmak. A maszkulinitás gyakran instrumentális orientációval társul (pl. domináns, bátor, agresszív), míg a feminitás az expresszív orientációval mutat kapcsolatot (pl. érzelmes, gondoskodó) (Bem, 1974; Steets és Burke, 2000). A férfiak általában a maszkulin jellemvonások mentén, a nők a feminin jellemvonások mentén definiálják magukat. Tekintettel arra, hogy társadalmi meghatározásokról van szó, lehetséges, hogy egy nő férfiasnak, míg egy férfi nőisnek tartja magát.

A maszkulin és feminin fogalmak konceptualizálása és mérésének kidolgozása az 1930-as évekre tehető (Terman és Miles, 1936, idézi Steets és Burke, 2000). Eredetileg ezeket a fogalmakat úgy határozták meg, mint egy bipoláris dimenzió két végpontját. Az 1970-es évektől kezdődően a kutatók a maszkulinitást és a feminitást két független konstrukcióként definiálják (Auster és Ohm, 2000; Bem, 1974).

1974-ben Sandra Bem által kidolgozott Bem-féle Nemi Szerep Kérdőív (Bem Sex Role Inventory, BSRI) a maszkulinitást és a feminitást két egymástól független dimenzióként kezeli. Eredetileg a teszt azzal a szándékkal készült, hogy felmérje, az egyén személyisége mennyiben igazodott biológiai neméhez. Bem a következő nemi szerep

kategóriákat írta le: (1) maskulin (magas maskulinitás/alacsony feminitás), (2) feminin (magas feminitás/alacsony maskulinitás), (3) androgün (magas maskulinitás/magas feminitás) és (4) differenciálatlan (alacsony maskulinitás/alacsony feminitás).

A BSRI kérdőívvel végzett kutatások bizonyítják, hogy a maskulin és feminin nemi szerepek függetlenek a biológiai nemtől. Ezen dimenziók nem belüli variabilitása nagy, ugyanakkor jelentős átfedés van a férfiak és a nők pontszámai között, és a nemek közötti átlagos különbségek viszonylag alacsonyak (Bem, 1974).

Az 1970-es évek végétől kezdődően a kutatók egyre nagyobb érdeklődést mutattak a nemi szerepek interperszonális kapcsolatokban betöltött jelentőségének tanulmányozása iránt (Peterson, Baucom, Elliot és Farr, 1989). A maskulinitás és a feminitás két különálló dimenzióként való kezelése hozzájárult ahhoz, hogy a nemi szerepek vizsgálata a párkapcsolat kutatások fontos témakörévé vált.

#### **4.1.2. Nemi szerepek és párkapcsolati elégedettség**

Az elmúlt évtizedekben számos kutatás foglalkozott a maskulinitás és a feminitás párkapcsolati elégedettségre gyakorolt hatásának feltárásával (Antill, 1983; Baucom és Aiken, 1984; Kurdek és Schmitt, 1986; Lamke, Sollie, Durbin és Fitzpatrick, 1994, Langis és mtsai, 1994). Vannak kutatások (pl. Lamke és mtsai, 1994), amelyek arról számolnak be, hogy mind a maskulin, mind a feminin nemi szerep fontos faktor a magas minőségű párkapcsolat kialakítása és fenntartása szempontjából. Míg más kutatók (pl. Langis és mtsai, 1994) kapcsolati elégedettség és nemi szerepek összefüggéseit feltáró vizsgálatai változatos eredményekhez vezettek. Ugyanakkor a legtöbb tanulmány szerint a feminitás - biológiai nemtől függetlenül - szorosabb és következetesebb összefüggést mutat a kapcsolati minőséggel, mint a maskulinitás (Antill, 1983; Aube és mtsai, 1995; Bradbury és Fincham, 1988; Peterson és mtsai, 1989).

Antill (1983) szerint a férfiak boldogabb kapcsolatról adtak számot, amennyiben partnerük feminin vagy androgün (magas maskulin és magas feminin) tulajdonságokkal jellemezhető, és kevésbé boldog kapcsolatról nyilatkoztak abban az esetben, mikor a partnerük maskulin és nem differenciált tulajdonságokkal rendelkezett. Antill (i.m.) továbbá azt találta, hogy a nők párkapcsolatban megélt

boldogsága a férfi partnerük feminin és androgün jellemzőivel társul. A kapott eredmények a feminitás párkapcsolatban betöltött szerepét hangsúlyozzák, hiszen a boldog párkapcsolat magas femininitással (mind a feminin, mind az androgün nemi szerepek magas femininitással társulnak) mutatott összefüggést mindkét nem esetében. Cooper, Chassin és Zeiss (1985) szerint a legmagasabb párkapcsolati elégedettséggel az androgün személyek rendelkeznek. Juni és Grimm (1993) nagyvárosi mintán (New York) vizsgálta a nemi szerepek és a kapcsolati mutatók összefüggéseit, és azt találták, hogy a feminitás mindkét nem esetében együttjárt a kapcsolati elégedettséggel, azonban a maszkulinitás csak a férfiak esetében mutatott összefüggést ugyanezen kapcsolati mutatóval. Kurdek és Schmitt (1986) heteroszexuális házaspárokat és élettársi kapcsolatban élő homoszexuális párokat vizsgáltak. Korábbi kutatási eredményekkel összhangban azt találták, hogy a feminin nemi szerep kiemelkedő fontossággal bír a magas minőségű párkapcsolatok fenntartása szempontjából. Lamke és munkatársai (1994) randevúzó párok mintáján azt az eredményt kapták, hogy a mind a férfiak, mind a nők esetében a párkapcsolati elégedettség a saját expresszív, azaz feminin tulajdonságokkal mutat összefüggést. Valamint azzal, ha a személy partnerét szintén femininnek észleli. Langis és munkatársai (1994) házaspárokat vizsgálva kimutatták, hogy a nők feminitása és a férfiak maszkulinitása egyaránt összefügg a kapcsolati elégedettséggel. Egyrészt azok a nők voltak elégedettebbek a kapcsolatukkal, akik mind maszkulin, mind feminin vonásokat egyaránt tulajdonítottak a férjeiknek. Másrészt azok a férfiak számoltak be magasabb elégedettségről, akik partnerüket feminin vonások mentén jellemezték. Zammichieli, Gilroy és Sherman (1988) szerint azok a párok számolnak be magas kapcsolati elégedettségről, akiknek a partnere androgün, vagyis feminin és maszkulin tulajdonságokkal egyaránt jellemezhető.

A kutatók általánosságban inkább a feminin (expresszív), mintsem a maszkulin (instrumentális) jegyeket hangsúlyozzák a kapcsolati elégedettség vonatkozásában. Curun (2014) török mintán végzett kutatásában 102 házaspárt vizsgált, és azt találta, hogy mindkét nem esetében a feminitás a házassági elégedettség szignifikáns prediktora.

Miller, Caughlin és Huston (2003) longitudinális kutatásukban rámutattak azokra a folyamatokra, melyek a feminitás és a kapcsolati elégedettség közti összefüggést alakítják. A szerzők úgy vélik, hogy ezen két változó közötti kapcsolatot két tényező határozza meg. Egyrészt a feminin tulajdonságok kapcsolatot mutatnak a szeretetteljes viselkedéssel. Ahogy korábbi kutatások is bizonyítják (pl. Aube és mtsai, 1995), a



feminitás a pozitív affektivitás magasabb szintjével, a párkapcsolatban megélt több pozitív érzellemmel, interakcióval és intimitással társul. A feminitás ugyancsak pozitív együttjárást mutat az empátia kifejezésével és a gondoskodó viselkedéssel, mely tényezők mindegyike jelentős szerepet játszik a romantikus kapcsolatok alakulásában és fenntartásában (Antill, 1993; Bradbury és Fincham, 1988). Másodszor összhangban azon kutatásokkal, melyek kiemelik a pozitív illúziók és a kapcsolati elégedettség közti összefüggést (Murray, Holmes és Griffin, 1996), az expresszív jegyek elősegítik a partner idealizált képben való feltüntetését, mely magasabb kapcsolati elégedettséghez vezet.

Egyes kutatók a maszkulinitás, férfias tulajdonságok fontosságát emelik ki a párkapcsolati minőség vonatkozásában, azonban a kutatások eredményei nem mutatnak konzisztens képet (Antill, 1983; Kalin és Lloyd, 1985; Lamke és mtsai, 1994; Vonk és van Nobelen, 1993). Lamke és kollégái (1994) rámutattak arra, hogy a férfiak maszkulinitása és kapcsolati elégedettsége közötti összefüggés esetében nem közvetlen kapcsolatról van szó. A férfiak minél maszkulinabbnak érzelték magukat, partnerüket annál nőiesebbnek ítélték, tehát saját kapcsolati elégedettségüket a partnerük femininként való észlelése, mintsem közvetlen módon saját maszkulinitásuk határozta meg. Antill (1983) sem a férfiak, sem a nők esetében nem talált kapcsolatot a maszkulinitás és a kapcsolati elégedettség között. Kalin és Lloyd (1985) azt találták, hogy férfiak kapcsolati elégedettsége a magas feminitással és magas maszkulinitással, vagyis az androgün nemi szereppel mutat összefüggést. Partner percepció tekintetében is tanulmányozták a nemi szerepek és a kapcsolati elégedettség összefüggéseit. A férfiak magas kapcsolati elégedettsége szempontjából meghatározó volt, hogy partnerüket nőiesnek észlelik. A nők magas kapcsolati elégedettségről számoltak be, ha partnerüket olyan feminin tulajdonság mentén észlelték, mint pl. gyengéd, szívélyes és gondoskodó, illetve olyan maszkulin tulajdonságok mentén írták le, mint pl. ambiciózus, individualista és versengő. Aube és munkatársai (1995) szerint a maszkulinitás kapcsolatban áll a házastársi elégedettséggel, míg Peterson és munkatársai (1989) és Parmelee (1987) azt az eredményt kapták, hogy a nők maszkulinitása jár együtt a házasság minőségének magasabb szintjével. Ezzel ellentétben, Burn és Ward (2005) a férfiak esetében negatív kapcsolatot talált a maszkulinitás és a kapcsolati elégedettség között.

Longitudinális kutatások azt mutatják, hogy nem a feminitás, hanem a maszkulinitás játszik szerepet a kapcsolati minőségben idővel bekövetkező változásokért (Bradbury és mtsai, 1995). Bradbury és munkatársai a maszkulinitás jelentőségét hangsúlyozzák a párkapcsolati minőség tekintetében, különösen, mikor a férjek maszkulinitás jellemzői mentén vizsgálják a nők kapcsolati elégedettségében bekövetkező változást. Kurdek (1991a, 1991b) egy éves és három éves intervallum során vizsgálta a házassági elégedettség alakulását, és azt találta, hogy a feminitás nem mutat kapcsolatot az elégedettségben bekövetkező változásokkal sem a férfiak, sem a nők esetében.

Vonk és van Nobelen (1993) kutatásukban a maszkulinitás, feminitás és a párkapcsolati elégedettség közti összefüggéseket tanulmányozták. Azt az eredményt kapták, hogy azok a párok, akik több feminin tulajdonsággal (pl. segítőkész, támogató, előzékeny) rendelkeznek, magasabb kapcsolati elégedettségről adnak számot. Ugyanakkor azok a személyek, akik kevesebb feminin és több maszkulin tulajdonsággal - domináns, önző, versengő, racionális - jellemezhetőek, magasabb önbecsülésről számolnak be. Vonk és van Nobelen (i.m.) kutatási eredménye rávilágít arra, hogy a nemi szerepek mind a kapcsolat, mind az egyén szempontjából fontossággal bírnak.

#### **4.1.3. Nemi szerepek, személyiség és pszichológiai jól-lét**

Míg számos kutatást végeztek a nemi szerepek és a párkapcsolati elégedettség közti összefüggés feltárására, kevés tanulmány áll rendelkezésre, mely a maszkulinitás és a feminitás kapcsolatát vizsgálja a főbb személyiségelméletek tükrében. A nemi szerepek és a személyiség témakörben született kutatások többsége az Eysenck-féle személyiség modellre és az ötfaktoros modellre épül.

Zeldow, Clark és Daugherty (1985) azt találták, hogy a maszkulinitás a neuroticizmussal negatívan, míg az extravertióval pozitívan korrelál. Kimlicka és munkatársai (1988) kutatása megerősítette Zeldow és munkatársai (1985) eredményeit. A szerzők szintén negatív együttjárást kaptak a maszkulinitás és a neuroticizmus között, és pozitív együttjárást a maszkulinitás és az extravertió tekintetében.

Lippa és Connely (1990) az ötfaktoros modell tükrében vizsgálták a nemi szerepek és a személyiség közti összefüggéseket. Legerősebb pozitív korrelációt a maszkulinitás és a tapasztalatokra való nyitottság, valamint az extravertió személyiségdimenziók vonatkozásában kapták, míg a legerősebb negatív együttjárást a maszkulinitás és a

neuroticizmus közti összefüggésben találták. A feminitás erős pozitív összefüggést mutatott a lelkiismeretességgel és a barátságossággal. Whitley és Gridley (1993) szintén erős negatív együttjárást találtak a maszkulinitás és a negatív affektivitás között, ugyanakkor a feminitás kapcsán nem sikerült megerősíteniük Lippa és Connely (1990) kutatási eredményeit. Ramanaih és Detwiler (1992) az androgün nemi szerep fontosságát hangsúlyozták. Szerintük a magas feminitás és a magas maszkulinitás egyaránt pozitív kapcsolatot mutat az extravertió és a lelkiismeretesség személyiségvonásokkal. Továbbá az androgün személyek a maszkulin egyénekhez hasonlóan szintén szignifikánsan alacsonyabb pontszámot érnek el a neuroticizmus skálán.

Marusic és Bratko (1998) horvát mintán vizsgálták a maszkulinitás és a feminitás összefüggéseit az ötfaktoros modell személyiségdimenzióival. A kutatók - korábbi kutatási eredményekkel összehangban - pozitív kapcsolatot találtak a maszkulinitás és az extravertió, valamint a lelkiismeretesség között. Továbbá azt az eredményt kapták, hogy a maszkulinitás negatívan korrelál a neuroticizmussal és a barátságossággal, míg a feminitás erős pozitív összefüggést mutat a barátságossággal és gyenge pozitív kapcsolatban áll a többi négy személyiségdimenzióval.

Zheng és Zheng (2011) kínai mintán végzett kutatásukban heteroszexuális és homoszexuális férfiktól és nőktől gyűjtött adatok alapján azt az eredményt kapták, hogy a maszkulinitás erős pozitív előrejelzője az extravertióknak, a lelkiismeretességnek és az intellektusnak, valamint alacsonyabb mértékben szintén összefüggésben áll a barátságossággal (a kutatásban a személyiségdimenziók mérésére az IPIP Big Five markereket (Goldberg, 2001) alkalmazták). Ezenkívül azt találták, hogy a feminitás erős prediktív hatással rendelkezik a barátságosság vonatkozásában. A szerzők az adatok elemzését a nem, a szexuális orientáció és az iskolai végzettség kontrollálásának figyelembevételével végezték.

Összességében a kapott kutatási eredmények rámutatnak a maszkulinitás és az egészséges pszichológiai működés közti összefüggésre, hiszen kulturától függetlenül kiemelik a maszkulinitás neuroticitással való negatív és az extravertióval való pozitív kapcsolatát. Az alacsony neuroticitás és a magas extravertió szintén összefüggésben áll a Cloninger-féle pszichobiológiai modell (Cloninger és mtsai, 1993) önirányítottság

karakter faktorával (ld. De Fruyt és mtsai, 2000), mely dimenzió jelentős szerepet tölt be a pszichológiai jól-lét és a mentális egészség vonatkozásában (Cloninger, 2006a)<sup>8</sup>.

Nincs tudomásunk olyan kutatásról, mely a nemi szerepek és a személyiség közti összefüggéseket a pszichobiológiai modell tükrében vizsgálná, azonban a nemi szerepek és a mentális egészség és a pszichológiai jól-lét kapcsolatának tanulmányozása széles szakirodalmi háttérrel rendelkezik.

Kutatások bizonyítják a maszkulinitás és az önbecsülés közti pozitív kapcsolatot (Allgood-Merton és Stockard, 1991; Burnett, Anderson és Heppner, 1995; Stein, Newcomb és Bentler, 1992). Továbbá kutatási eredmények szintén alátámasztják a maszkulinitás és a pszichológiai jól-lét közti pozitív összefüggést (Saragovi, Koestner, Di Dio és Aube, 1997; Sharpe, Heppner és Dixon, 1995). A maszkulinitás negatív együttjárást mutat a depresszióval és a szorongással (Bruch, 2002; Hermann és Betz, 2006; Lengua és Stormshak, 2000; Whitley, 1984). Hasonlóan, a feminitás szintén pozitív összefüggésben áll az önbecsüléssel (Woodhill és Samuels, 2003), a jól-léttel (Sharpe és mtsai, 1995), a szociális alkalmazkodással (Saragovi és mtsai, 1997), és negatívan korrelál a depresszióval és a distresszel (Hermann és Betz, 2006; Saragovi és mtsai, 1997). Ugyanakkor kutatási eredmények igazolják, hogy a maszkulinitás erősebb kapcsolatot mutat a mentális egészséggel összefüggő változókkal, mint a feminitás (Feather, 1985; Jones, Chemovetz és Hansson, 1978; Zeldow és mtsai, 1985). A témakörben végzett meta-analízisek következetesen alátámasztották azt az eredményt, hogy a nemi szerepek vonatkozásában a maszkulinitás az egészséges pszichológiai működés elsődleges prediktora (Bassoff és Glass, 1982; Whitley, 1983, 1984).

A nemi szerepek és a pszichológiai jól-lét közti kapcsolat a szakirodalomban három elméleti modell mentén nyer értelmezést. Ezek a modellek a következők: kongruencia modell, androgün modell és maszkulinitás modell (Burger, 2010; Whitley, 1983).

A kongruencia modell azon tradicionális feltevésben gyökerezik, hogy a maszkulin és a feminin nemi szerepek egyetlen dimenzió két ellentétes végpontjaként értelmezhetőek. E felfogás szerint a férfias és a nőies nemi szerepek nem összeegyeztethetőek és kölcsönösen kizárják egymást, vagyis az egyén vagy feminin, vagy maszkulin nemi szereppel rendelkezik. Így a modell értelmében pszichológiai jól-lét abban az esetben

---

<sup>8</sup> Jelen kutatás célja a nemi szerepek moderáló hatásának vizsgálata az önirányítottság és a kapcsolati minőség összefüggésében. Tekintettel arra, hogy nem állnak rendelkezésre olyan kutatások, melyek a nemi szerepek és az önirányítottság kapcsolatát közvetlenül vizsgálnák, ezért tanulmányunkban az önirányítottság karakter dimenziót a pszichológiai jól-léttel való kapcsolata mentén ragadjuk meg.

áll fenn, ha az egyén nemi szerep orientációja biológiai nemével kongruens, azaz a férfiak maskulinok, a nők femininek. A modell szerint a pszichológiai jól-léthez szükséges ezen kongruencia megléte. A kongruencia modell pszichológiai jól-létet magyarázó tudományos támogatottsága igen csekélynek mondható, azonban Burger (2010) továbbgondolja a modellt pl. a társadalmi elvárások, nemi szerep és szocializáció vonatkozásában.

A maskulinitás és a feminitás két különálló dimenzióként való értelmezése (Bem, 1974) hozzájárult az androgün modell létrejöttéhez. A maskulinitás és a feminitás alacsony és magas értéke mentén négy nemi szerep jött létre (ld. 4.1.1. Maskulin és feminin nemi szerepek c. rész).

A modell szerint a személy pszichológiai jól-léte abban az esetben tekinthető magasnak, amennyiben a személy biológiai nemétől függetlenül androgün nemi szerep orientációval, vagyis magas maskulinitás és magas feminitás értékekkel rendelkezik (Whitley, 1984).

Az androgün nemi szerep és a pszichológiai jól-lét közötti kapcsolat megkérdőjeleződni látszott, ugyanis a kutatások azt bizonyították, hogy a két változó közötti kapcsolat az androgün nemi szerep maskulinitás dimenziójának köszönhető, míg a feminitás pszichológiai jól-létre gyakorolt befolyása alacsony és jelentéktelen (Adams és Sherer, 1985). A maskulinitás modell koncepciója ezen eredményeken alapul. Következésképpen a modell értelmében a pszichológiai jól-lét annak a függvénye, hogy a személy biológiai nemétől függetlenül milyen mértékben rendelkezik maskulin nemi szerep orientációval. A kutatások többsége a maskulinitás modell mellett tört pácát (Marsh és Byrne, 1991; Whitley, 1983). A maskulin jellemvonásokkal rendelkező személyek nagyobb valószínűséggel alkalmaznak direkt, problémafókuszú megküzdési stratégiákat, és jobb stresszel való megküzdés jellemzi őket, mint az alacsony maskulinitású társaikat (Helgeson és Lepore, 1997). A maskulin vonásokkal rendelkező nők képesek arra, hogy másokra hatást gyakorolva elérjék céljaikat és ennek következtében kisebb valószínűséggel élnek meg tehetetlenséggel társuló lehangoló érzelmeket (Sayers, Baucom és Tierney, 1993). A maskulinitás modell szintén megerősítést nyert a nemi szerepek és az önbecsülés kapcsolatát feltáró kutatásokban (Burnett és mtsai, 1995; Whitley, 1983).

Korábbi kutatások bizonyítják az önbecsülés, a pszichológiai jól-lét és az önirányítottság karakter dimenzió közötti pozitív kapcsolatot (Bauger, 2011; Smith, Duffy, Stewart, Muir és Blackwood, 2005).

Az önirányítottság az autonóm egyén szelf koncepcióját foglalja magában (Cloninger és mtsai, 1993). Mind a pszichológiai jól-lét, mind az önbecsülés mértéke magasabb azoknál az egyéneknél, akik önmagukat felelős, megbízható, önfogadó és céltudatos személyként jellemzik (Bauger, 2011).

#### **4.1.4. Nemi szerepek, önirányítottság és párkapcsolati elégedettség: a változók közötti empirikus összefüggések**

Empirikus kutatások konzekvens módon bizonyítják a párkapcsolati elégedettség és a pszichológiai jól-lét közötti pozitív összefüggést. Proulx és munkatársai (2007) meta-analízisükben erős szignifikáns kapcsolatot találtak a házassági minőség és a jól-lét között. Eredményeik értelmében a házasság minősége és a pszichológiai jól-lét közötti pozitív együttjárás adott időpontban, és longitudinálisan vizsgálva egyaránt megfigyelhető, vagyis a házassági elégedettség magas szintje a pszichológiai jól-lét magas szintjével társul. Más kutatások szintén megerősítették ezeket az eredményeket. A házasság minősége pozitívan korrelál a fizikai egészséggel, az önértékeléssel és az étellel való elégedettséggel (Glenn és Weaver 1981; Riehl-Emde, Thomas és Willi, 2003; Voss, Markiewicz és Doyle, 1999). Korábbi kutatásunkban pozitív kapcsolatot találtunk a párkapcsolat minősége és a partnerek önirányítottsága között (Vajda és mtsai, 2016), mely eredmény szintén megerősíti a kapcsolati minőség és pszichológiai jól-lét közti pozitív összefüggést. Cloninger és Zohar (2011) valamint Josefsson és munkatársai (2011) egyaránt bizonyították az önirányítottság pszichológiai jól-léttel való pozitív kapcsolatát. Egy közelmúltban megjelent tanulmányban Moreira és munkatársai (2014) serdülőkkel végzett kutatásukban arról számoltak be, hogy az önirányítottság a jól-lét legerősebb prediktora, valamint szignifikáns előrejelzője az étellel való elégedettségnek, az egészséggel kapcsolatos életminőségnek, az észlelt társas támogatásnak és a pozitív affektivitásnak. Ezen változók mindegyike pozitív összefüggésben áll a párkapcsolati minőséggel (Cutrona és Suhr, 1994; Robles, Slatcher, Trombello és McGin, 2014; Sarason, Sarason és Pierce, 1994).

Végezetül számos empirikus kutatás bizonyította a nemi szerepek és a párkapcsolati elégedettség közti összefüggést (Lamke és mtsai, 1994; Langis és mtsai, 1994), valamint a nemi szerepek és a pszichológiai jól-lét kapcsolatát (Saragovi és mtsai, 1997,

Whitley, 1983, 1984). Ahogy korábban bemutatásra került, a nemi szerepek és a párkapcsolati elégedettség közti összefüggés inkonzisztens eredményeket mutat. Mind a feminitás, mind a maszkulinitás fontos tényezők a párkapcsolati minőség vonatkozásában. A tanulmányok többsége azonban mindkét nem esetében a feminitást tekinti a párkapcsolati elégedettség szempontjából meghatározóbbnak (Antill, 1983; Aube és mtsai, 1995; Lamke és mtsai, 1994; Langis és mtsai, 1994, Steiner-Pappalardo és Gurung, 2002).

A nemi szerepek és a pszichológiai jól-lét összefüggését illetően az empirikus kutatási eredmények egyértelműbb képet mutatnak, és következetesen alátámasztják a maszkulin nemi szerep mentális egészségi állapottal való kapcsolatát (Bassoff és Glass, 1982; Marsh és Byrne, 1991; Whitley, 1983, 1984).

Jelen tanulmány középpontjában a kapcsolati minőség és az önrányítottság közti összefüggés tanulmányozása áll, és annak feltárása, hogy ezen két változó közötti kapcsolat miként alakul a maszkulin és a feminin nemi szerepek függvényében.

#### **4.1.5. Jelen kutatás célja: hipotézisek**

Kutatásunk célja a párkapcsolati elégedettség, az önrányítottság és a nemi szerepek közötti kapcsolat feltárása. A párkapcsolati minőség diádikus természetére való tekintettel, valamint arra, hogy a pár tagjai kölcsönös befolyást gyakorolnak egymásra - mely mind a személyiségük, mind a nemi szerep orientációjuk szempontjából fontossággal bír - az adatok elemzését Actor-Partner Interdependence Model segítségével végezzük. A nemi szerepek párkapcsolati minőséggel és pszichológiai jól-léttel való kapcsolata egyaránt ismert, azonban nincsenek arra vonatkozó kutatások, melyek azt vizsgálnák, hogy a nemi szerepek vajon hogyan alakítják a pszichológiai jól-létet magában foglaló önrányítottság és a párkapcsolati elégedettség közti összefüggést.

A szakirodalmi eredmények alapján azt feltételezzük, hogy a feminitás erősebb prediktora a párkapcsolati minőségnek, mint a maszkulinitás. Másodszor azt állítjuk, hogy mind az aktor, mind a partner hatások megfigyelhetőek a nemi szerepek párkapcsolatra gyakorolt befolyását illetően, vagyis mind a személy, mind a partner nemi szerep orientációja meghatározó a személy párkapcsolati elégedettsége

szempontjából. Harmadszor azt feltételezzük, hogy a személy önrányítottsága és a személy párkapcsolati minősége közti pozitív összefüggést a maszkulin nemi szerep moderálja. Negyedszer az említett változók közötti összefüggésben a maszkulin nemi szerep moderáló hatását a személy saját maszkulinitása esetében feltételezzük. Pontosabban azt várjuk, hogy a maszkulinitás moderáló hatása az aktor hatás és nem a partner hatás esetében lesz megfigyelhető. Végül azt feltételezzük, hogy a párkapcsolati minőség és az önrányítottság között lévő pozitív kapcsolat azon személyek esetében erősebb, akik magas maszkulin nemi szerep orientációval rendelkeznek.

## **4.2. Módszerek**

### **4.2.1. Minta és eljárás**

A vizsgálatban összesen 184, 18 év feletti, legalább 6 hónapja partnerkapcsolatban lévő heteroszexuális pár vett részt (N = 368 személy, 184 férfi és 184 nő). Az adatfelvétel különböző kutatások során valósult meg, egy 6 évet felölelő periódusban. A tesztfelvételek hólabda módszerrel, kényelmi mintavétellel történtek. A kérdőívek felvételére papír-ceruza formában került sor. A résztvevők a kitöltött kérdőíveket minden esetben lezárt borítékban jutatták vissza a kutatás vezetőjének.

A kérdőívcsomag a szociodemográfiai adatlap mellett több kérdőívet is tartalmazott. Jelen kutatás fókuszában a párkapcsolati minőség, a személyiség és a nemi szerepek mérését célzó kérdőívek adatainak elemzése áll.

A nők átlagéletkora: 40.61 év (szórás = 13.19; min.-max.: 18-70 év), férfiak átlagéletkora: 43.12 év (szórás = 12.78; min.-max.: 22-72 év). A kérdőívfelvétel idején a résztvevők 65.2%-a házastársi, 19.6%-a élettársi, és 15.2%-a párkapcsolatban élt (élettársi és házastársi kötelék nélkül). A kapcsolat fennállásának átlagidőtartama: 15.65 év (szórás = 13.25; min.-max.: 1-46 év).



#### 4.2.2. Mérészközök

**Szociodemográfiai kérdőív.** A nem, az életkor és az iskolai végzettség, valamint a párkapcsolat státuszára és időtartamára vonatkozó információkra kérdezett rá.

**Diádikus Alkalmazkodás Skála** (Dyadic Adjustment Scale DAS; Spanier, 1976). A DAS a kapcsolati minőség mérését teszi lehetővé. A kérdőív 32 tételle 4 faktorba rendeződik: Diádikus Konszenzus (13 tétel), Diádikus Elégedettség (10 tétel), Diádikus Kohézió (5 tétel), és Érzelmek kifejezése (4 tétel), azonban jelen kutatásban végzett elemzések során a Diádikus Alkalmazkodás Skála összpontszámát vesszük figyelembe.

A kérdőívben 0-151 pontszám érhető el, a magasabb pontérték a párkapcsolati alkalmazkodás magasabb szintjére utal. Két dichotóm tétel (29. és 30. tétel) kivételével, a tételek többségére a válaszadás 6-fokú Likert-skálán történik. Pszichometriai mutatóit tekintve a kérdőív magas validitás és reliabilitás (Cronbach-alfa Diádikus Alkalmazkodás Skála = .96) értékekkel rendelkezik (ld. Spanier, 1976).

**Bem-féle Nemi Szerep Kérdőív** (Bem Sex Role Inventory; BSRI; Bem, 1974). 60 tételből álló, a nemi szereptípusok meghatározására létrehozott mérőeszköz. A kérdőív 20 feminin és 20 maszkulin, valamint 20 semleges jellemzőt tartalmaz, amelyekkel a társadalmi elvárásoknak való megfelelési hajlam mérhető. A kitöltők 7-fokú Likert-skálán (1 = soha vagy szinte soha nem igaz; 7 = mindig vagy szinte mindig igaz) értékelik, hogy milyen mértékben jellemző rájuk az adott tulajdonság. Az eredeti Bem-féle Nemi Szerep Kérdőív négyfajta nemi szerep orientációt különböztet meg a nőiesség/feminitás és férfiasság/maszkulinitás pontszámok konstellációja alapján. Feminin (magas nőiesség és alacsony férfiasság pontszámok esetén), maszkulin (magas férfiasság és alacsony nőiesség pontszámok esetén), differenciálatlan (alacsony nőiesség és alacsony férfiasság pontszámok mentén) és androgün (magas nőiesség és magas férfiasság esetén). Jelen kutatás a feminitás és a maszkulinitás dimenziókban kapott pontszámok elemzésére épül. A kérdőívben kapott dimenziók megfelelő reliabilitás értékekkel rendelkeznek: maszkulinitás (.86), feminitás (.82) (Bem, 1974). Tudomásunk szerint a kérdőívet magyar nyelven nem validálták, így kutatásunkban Meskó és munkatársai (2013)<sup>9</sup> által alkalmazott fordítást használtuk.

---

<sup>9</sup> Meskó és munkatársai (2013) tanulmányukban a Bem-féle Nemi Szerep Kérdőív megfelelő reliabilitás értékeiről adnak számot: maszkulinitás (.86), feminitás (.79).

A kérdőív kutatási mintánkon kapott reliabilitás értékeit a 4.3.1. Elsődleges elemzések c. részben mutatjuk be.

**Temperamentum és Karakter Kérdőív rövidített 140 tételes változata** (Temperament and Character Inventory, brief 140-item version, TCI-140; Zohar és Cloninger, 2011). A személyiséget négy temperamentum dimenzió - újdonságkeresés, ártalomkerülés, jutalomfüggőség és kitartás - és három karakterdimenzió - önirányítottság, együttműködés és transzcendencia-élmény - mentén térképezi fel.

A temperamentum és karakter dimenziók további alskálákra bonthatóak. A transzcendencia-élmény kivételével (16 tétel) mindegyik dimenzió 20 tételt foglal magában. A válaszadás 5-fokú Likert- skálán (1 = egyáltalán nem igaz; 5 = teljesen igaz) történik, attól függően, hogy a személy mennyire ítéli saját magára jellemzőnek az adott állítást. A kérdőív 4 validitás tételt is tartalmaz. A TCI-140 reliabilitása megfelelő (ld. Zohar és Cloninger, 2011). A kérdőív magyar fordítását Dr. Bánki M. Csaba és Rózsa Sándor végezték. A magyar nyelvű változat validitás és reliabilitás vizsgálatait Rózsa Sándor és munkatársai végzik. Jelen kutatásban a TCI-140 kérdőív egyik karakter dimenziója - az önirányítottság - került értékelésre.

#### **4.2.3. Statisztikai elemzés**

A kutatásban alkalmazott kérdőívvel mért változók közötti együttjárást Pearson-féle korreláció elemzéssel vizsgáltuk. Ezt követően Actor-Partner Interdependence Model (APIM) (Kenny és mtai, 2006) segítségével elemeztük a nemi szerepek prediktív hatását a párkapcsolati minőség szempontjából (APIM leírását ld. jelen értekezés 3. fejezete és Kenny és mtai, 2006). A maszkulinitás és a feminitás kapcsolati minőségre gyakorolt prediktív hatását egy modellben teszteltük. Végül az Actor-Partner Intedependence moderation model-t (APIMoM) (Garcia, Kenny és Ledermann, 2015) alkalmaztunk a maszkulinitás és a feminitás moderáló hatásának vizsgálatára az önirányítottság és a kapcsolati minőség közötti összefüggésben. A moderátor hatás elemzésének módját a diádikus változók különböző típusa (diádon belüli, diádon kívüli és kevert típusú változók ld. jelen értekezés 3. fejezete valamint Kenny és mtai, 2006) határozza meg.

Jelen kutatásban megkülönböztethető diádokkal (heteroszexuális párok) és kevert típusú moderátor változóval (nemi szerep) dolgoztunk. Garcia és munkatársai (2015) a

megkülönböztethető diádokkal és kevert típusú moderátor változókkal végzett APIMoM elemzést tartják az egyik legösszetettebb elemzésnek.

Kevert típusú moderátor változók esetében két lehetséges moderátorról beszélhetünk: egyik az aktor hatásra, a másik pedig a partner hatásra vonatkozik. Az aktor moderátor a személy moderátor változón kapott saját pontszáma, míg a partner moderátor a személy partnerének moderátor változón kapott pontszámát jelenti (ld. Garcia és mtsai, 2015). Így például jelen kutatásban az önirányítottság kapcsolati minőségre gyakorolt hatását vizsgálva: a személy saját maszkulinitása/feminitása (aktor moderátor) moderálhatja az önirányítottság kapcsolati minőségre gyakorolt aktor és partner hatásait. Ugyanakkor a személy partnerének maszkulinitása/feminitása (partner moderátor) szintén moderálhatja ezeket a hatásokat. Kutatásunkban az APIM megközelítéssel végzett elemzések mindegyike többszintű modellezéssel (MLM) MLwiN szoftver (Rasbash és mtsai, 2010) alkalmazásával valósult meg.

Az APIMoM elemzéseket Garcia és munkatársai (2015) tanulmánya alapján hajtottuk végre. Többszintű modellezéssel végzett elemzések során a modell nyolc moderátor hatást tartalmaz. A megkülönböztethető diádok esetében a modellben szereplő nyolc moderátor hatást 4 két-tényezős interakció írja le. Azonban ez a modell nem nyújt információt arról, hogy a moderátor hatás különbözik-e a nemek mentén. A nemi különbségek tesztelésére a modellhez 4 három-tényezős interakció hozzáadása szükséges, melyek a 4 két-tényezős interakció nemmel való kölcsönhatását tesztelik.

A 4 három-tényezős interakció a következő: XGM, X'GM, XGM' és X'GM'. (X és X' = prediktor változó - jelen kutatásban önirányítottság - aktor és partner hatás; G = nem; M és M' = moderátor változó - jelen kutatásban maszkulinitás és feminitás - aktor és partner hatás).

Az XGM interakció a prediktor változó aktor hatása (X) és az aktor moderáló változó (M) közötti hatás nemek mentén történő összefüggésére vonatkozik. Az X'GM azt teszteli, hogy a prediktor változó partner hatása (X') és az aktor moderáló hatás (M) közti interakció különbözik-e a nemek mentén. Az XGM' és az X'GM' a prediktor változó aktor (X) és partner hatása (X') és a partner moderátor (M') változó közötti összefüggést nézi a nemek tekintetében. A modell során alkalmazott egyenlet összesen 17 változót tartalmazott, melyek a prediktor változó aktor (X) és partner hatásai (X'), nem (G), aktor és partner moderátor változók (M és M'), a prediktor változók és a moderátor változók nemmel való 2-tényezős interakciói (XG, X'G, MG, M'G), a moderátor hatás tesztelésére a négy két-tényezős interakció (XM, X'M, XM', X'M') és a

moderátor hatások nemi különbségeinek tesztelésére a 4 három-tényezős interakció (XMG, X'MG, XM'G és X'M'G).

A nemi szerepek moderáló hatásának vizsgálata során két különálló modellben teszteltük a maszkulinitás és a feminitás moderáló hatását. A nemre vonatkozó információkat a következőképpen kódoltuk: férfiak (-1) és nők (1). A modellben szereplő prediktor és moderátor változókat centráltuk. A szignifikáns moderátor hatás értelmezéséhez, a regressziós egyenesek a résztvevők maszkulinitás és feminitás pontszámainak alacsony (-1 szórás) és magas (+ 1 szórás) értékei mentén kerültek kiszámításra.

### 4.3. Eredmények

#### 4.3.1. Elsődleges elemzések

A 14. táblázat szemlélteti a kutatásban alkalmazott kérdőívekkel mért változók átlagát, szórását, jelen mintán kapott belső konzisztenciáját becslő értékét (Cronbach-alfa) és a változók közötti együttjárásokat. A táblázatban szereplő értékek a teljes mintára (N = 368 fő, 184 férfi és 184 nő) vonatkoznak.

14. táblázat: A kutatásban szereplő változók leíró statisztikai és a változók közötti együttjárások (N = 368)

Változók	1	2	3	4
1. Maszkulinitás	-			
2. Feminitás	-.024	-		
3. Önirányítottság	.345**	.178**	-	
4. Kapcsolati minőség	.231**	.392**	.476**	-
Átlag	4.42	4.70	72.90	116.19
Szórás	.81	.75	9.21	18.47
Cronbach-alfa	.85	.87	.78	.93

A változók közötti együttjárások értelmében a kapcsolati minőség (Diádikus Alkalmazkodás Skála összpontszám) szignifikáns pozitív korrelációt mutat az önirányítottsággal ( $r = .476$ ), a feminitással ( $r = .392$ ) és a maszkulinitással ( $r = .231$ ).

Szignifikáns pozitív együttjárást találtunk az önrányítottság és a maszkulinitás között ( $r = .345$ ), míg az önrányítottság és a feminitás közti együttjárás szintén szignifikáns és pozitív ( $r = .178$ ), azonban a korrelációs együtttható értéke a maszkulinitással mutatott értékhez viszonyítva gyengébb.

A nemek közötti különbségeket az egyes változók mentén függetlenmintás t-próbával elemeztük. A férfiak és a nők nem különböztek szignifikánsan a kapcsolati minőség ( $t(366) = .465$ ,  $p = .642$ ) és az önrányítottság ( $t(366) = -.362$ ,  $p = .718$ ) tekintetében.

A nemi szerepeket illetően szignifikáns nemi különbségeket találtunk: a nők szignifikánsan magasabb feminitás pontszámmal rendelkeznek ( $t(366) = -6.474$ ,  $p < .001$ ), míg a férfiak szignifikánsan magasabb maszkulinitással pontszámmal jellemezhetőek ( $t(366) = 6.443$ ,  $p < .001$ ).

#### 4.3.2. A nemi szerepek kapcsolati minőségre gyakorolt prediktív hatásának feltárása

Az első és a második hipotézis tesztelését - pontosabban annak megállapítását, hogy a feminitás erősebb prediktora a kapcsolati minőségnek, mint a maszkulinitás, továbbá annak feltárását, hogy mind a személy, mind a partner nemi szerep orientációja meghatározó a kapcsolati minőség szempontjából - Actor-Partner Interdependence Model segítségével végeztük. A kapott eredményeket a 15. táblázat mutatja be.

15. táblázat: Hierarchikus lineáris modellezés: a nemi szerepek és a kapcsolati minőség közötti összefüggések

Változók	Függő változó: párkapcsolat minősége (DAS)			
	B	SE	t	p
Intercept	116.051	1.312	88.453	<.001
Maszkulinitás aktor hatás	3.216	1.089	2.953	.001
Maszkulinitás partner hatás	3.304	1.089	3.033	.001
Feminitás aktor hatás	7.790	1.075	7.246	<.001
Feminitás partner hatás	6.913	1.072	6.448	<.001

SE: standard hiba.

Az eredmények azt mutatják, hogy mind a férfias, mind a nőies nemi szerep orientáció összefüggésben áll a kapcsolati minőséggel.

A szignifikáns aktor hatások arra utalnak, hogy a személy saját maszkulinitása/feminitása ( $B = 3.216, p = .001$ ;  $B = 7.790, p < .001$ ) hatással van a saját kapcsolati minőségére. A szignifikáns partner hatások arra vonatkoznak, hogy a személy partnerének férfias ( $B = 3.304, p = .001$ ) és nőies ( $B = 6.913, p < .001$ ) nemi szerep orientációja szintén meghatározó a személy kapcsolati elégedettsége szempontjából. A nemi szerepek aktor hatásait összevetve szignifikáns különbség van a maszkulinitás és a feminitás hatások között ( $p = .002$ ), vagyis a személy saját feminitása erősebb prediktora a kapcsolati minőségnek, mint a személy saját maszkulinitása. A partner hatásokat illetően szintén hasonló eredményt kaptunk, a feminitás partner hatás szignifikánsan erősebb, mint a maszkulinitás partner hatás ( $p = .018$ ). Következésképpen a személy partnerének feminitása meghatározóbb a személy kapcsolati minősége szempontjából, mint a partner maszkulinitása. Ugyanakkor a maszkulinitás aktor és partner hatásokat, illetve a feminitás aktor és partner hatásokat összevetve nem kaptunk szignifikáns eltéréseket (maszkulinitás aktor-partner hatások esetében:  $p = .954$ ; feminitás aktor-partner hatások esetében:  $p = .563$ ).

Az eredmények arra utalnak, hogy a személy saját maszkulinitása és saját feminitása, valamint a személy partnerének maszkulinitása és feminitása hasonlóan meghatározó a személy kapcsolati minősége szempontjából.

Továbbá megnéztük, hogy a maszkulinitás és feminitás aktor és partner hatások mutatnak-e különbséget a nemek mentén. Egyik nemi szerep esetében sem, sem az aktor, sem a partner hatás tekintetében nem kaptunk szignifikáns interakciós hatásokat ( $p > .05$ ). Vagyis mind a maszkulinitás, mind a feminitás nemtől függetlenül szignifikáns pozitív prediktora a kapcsolati minőségnek. A nemi szerepek partner hatásait illetően ugyanezt az eredményt kaptuk. A személy partnerének férfias és nőies nemi szerep orientációja nemtől függetlenül szignifikáns pozitív előrejelzője a személy kapcsolati elégedettségének.

#### **4.3.3. A nemi szerepek moderáló hatásának vizsgálata**

Annak megállapítására, hogy a nemi szerepek moderálják-e az önrányítottság és a kapcsolati minőség közötti összefüggéseket, két modellt teszteltünk. Az egyik modellben a feminitást mint moderáló változót vizsgáltuk, a másik modellben a

maszkulinitás moderáló hatását tanulmányoztuk (3. hipotézis). A modellek a 4.2.3. Statisztikai elemzés c. részben kerültek ismertetésre.

A feminitás moderáló hatását feltáró modellben (ld. 16. táblázat) nem kaptunk szignifikáns interakciós hatásokat ( $p > .05$ ). Pontosabban sem a személy saját feminitása, sem partnerének feminitása (moderáló változók) nem moderálja az önrányítottság (prediktor változó) kapcsolati minőségre gyakorolt aktor és partner hatásait.

A modellben a nemi hatásokat kontrolláltuk. A nem mint változó nem mutatott szignifikáns hatást ( $p > .05$ ), valamint a modellben szereplő változók nemmel való interakciója szintén nem vezetett szignifikáns eredményekhez ( $p > .05$ ).

A kapott eredmények értelmében a feminitás nem moderálja az önrányítottság és a kapcsolati minőség közti összefüggést.

16. táblázat: Feminitás (aktor és partner hatás) X önrányítottság (aktor és partner hatás) a párkapcsolati minőség vonatkozásában

Változók	Függő változó: párkapcsolat minősége (DAS)			
	B	SE	t	p
Intercept	106.416	6.807	15.633	<.001
<b>Főhatások</b>				
önrányítottság aktor hatás	-.052	.758	-.068	.49
önrányítottság partner hatás	.322	.134	2.40	.016*
feminitás aktor hatás	6.577	1.638	4.015	<.001
feminitás partner hatás	4.236	1.579	2.682	.007**
<b>Interakciós hatások</b>				
önrányítottság aktorXfeminitás aktor	-2.77	1.64	-1.69	.09
önrányítottság aktorXfeminitás partner	-.050	.163	-.306	.76
önrányítottság partnerXfeminitás aktor	-.030	.211	-.142	.88
önrányítottság partnerXfeminitás partner	-.201	.161	-1.248	.21

SE: standard hiba. \*  $p < .05$ , \*\*  $p < .01$

A továbbiakban a maszkulin nemi szerep orientáció moderáló hatását vizsgáltuk. A maszkulinitás moderáló hatását vizsgáló modell eredményeit a 17. táblázat foglalja össze.

17. táblázat: Maszkulinitás (aktor és partner hatás) X önrányítottság (aktor és partner hatás) a párkapcsolati minőség vonatkozásában

Változók	Függő változó: párkapcsolat minősége (DAS)			
	B	SE	t	p
Intercept	113.853	6.682	17.038	<.001
Főhatások				
önrányítottság aktor hatás	.942	.178	5.29	<.001
önrányítottság partner hatás	.247	.153	1.64	.10
maszkulinitás aktor hatás	-13.075	19.593	-.667	.50
maszkulinitás partner hatás	3.502	1.648	2.125	.034*
Interakciós hatások				
önrányítottság aktorXmaszkulinitás aktor	-.372	.180	-2.06	.04*
önrányítottság aktorXmaszkulinitás partner	-.190	.209	-.90	.368
önrányítottság partnerXmaszkulinitás aktor	.128	.180	.711	.477
önrányítottság partnerXmaszkulinitás partner	-.182	.199	-.914	.361

SE: standard hiba. \* p<.05

Az elemzések arról adnak számot, hogy a személy saját maszkulinitása (maszkulinitás aktor hatás) moderálja ( $B = -.372$ ,  $p = .04$ ) a személy saját önrányítottsága (önrányítottság aktor hatás) és kapcsolati minősége közti pozitív összefüggést, mégpedig úgy, hogy mind az alacsony, mind a magas maszkulinitással rendelkező személyek esetében erős pozitív összefüggés tapasztalható az önrányítottság és a kapcsolati minőség között (ld. 10. ábra) (4. és 5. hipotézis).



10. ábra: A személy kapcsolati minősége és önirányítottsága közötti összefüggés a maszkulinitás moderáló hatásának függvényében (önirányítottság aktor X maszkulinitás aktor)

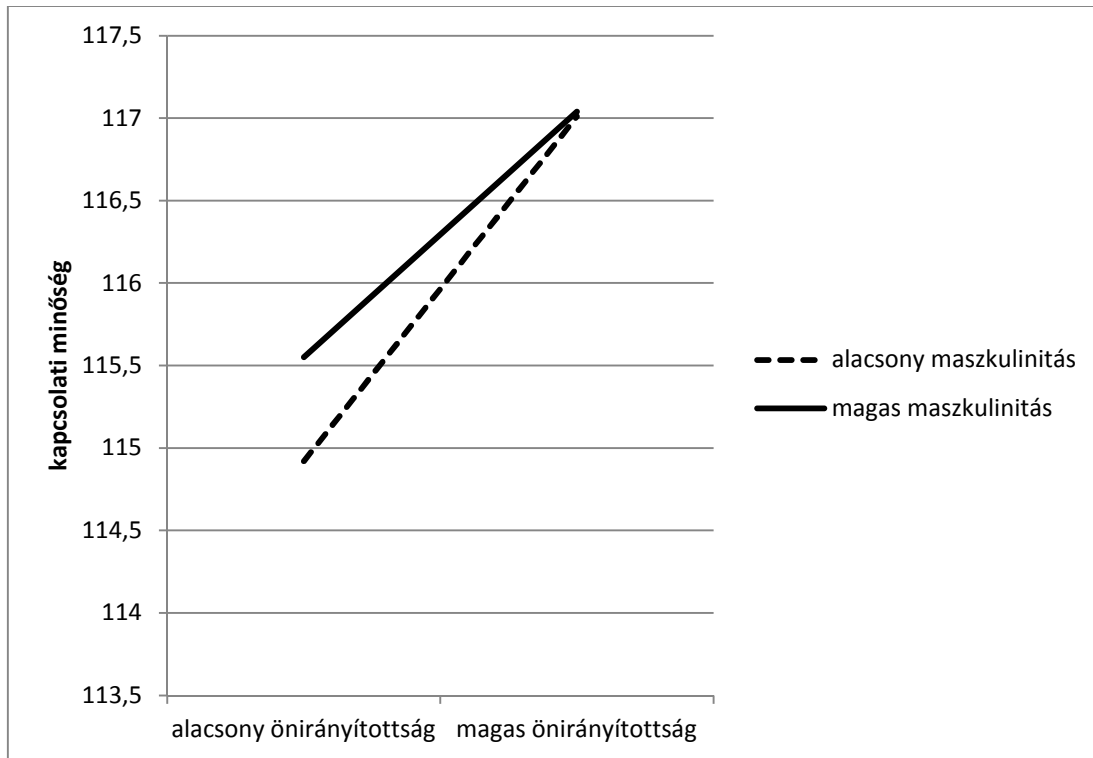

A regressziós egyenesek az alacsony és a magas maszkulinitás tekintetében egyaránt szignifikáns eredményeket mutatnak (alacsony maszkulinitás:  $B = .520$ ,  $p < .001$ ; magas maszkulinitás:  $B = .359$ ,  $p < .001$ ), azonban a két regressziós egyenes nem különbözik szignifikánsan egymástól ( $p = .396$ ). Vagyis az eredmények azt mutatják, hogy mind a magas, mind az alacsony maszkulinitás befolyásolja az önirányítottság és a kapcsolati minőség közti összefüggést. A 10. ábrán jól látható, hogy a magas önirányítottság magas kapcsolati minőséggel társul alacsony és magas maszkulinitás esetén egyaránt, azonban a regressziós együttható magasabb értéket jelez az alacsony maszkulinitás esetében, mely arra utalhat, hogy az önirányítottság fontosabb szerepet játszhat a párkapcsolati elégedettségben azoknál a személyeknél, akik alacsony maszkulinitással jellemezhetőek. Azonban ez a következtetés egyértelműen nem vonható le a kapott eredményekből, a regressziós egyenesek közti statisztikailag szignifikáns eltérés hiánya miatt.

Továbbá megnéztük, hogy a maszkulinitás és a párkapcsolati minőség közti összefüggés hogyan alakul abban az esetben, ha az önrányítottság alacsony, illetve magas. Az eredmények azt mutatják, hogy alacsony önrányítottság esetén szignifikáns összefüggés van a kapcsolati elégedettség és a maszkulinitás között ( $B = .150$ ,  $p = .02$ ) (ld. 10. ábra). Legalacsonyabb kapcsolati minőségről akkor beszélhetünk, mikor a személy alacsony önrányítottsága alacsony maszkulinitással társul. Ugyanakkor azok a személyek, akik alacsony önrányítottsággal és magas maszkulinitással rendelkeznek, szignifikánsan magasabb kapcsolati minőségről számolnak be, mint az alacsony maszkulinitással rendelkező egyének (ld. 10. ábra).

A modellben kapott további moderáló hatások nem vezettek szignifikáns eredményekhez (ld. 17. táblázat). A feminitás moderáló hatását feltáró modellhez hasonlóan, a maszkulinitás moderáló hatását tesztelő modellben szintén kontrolláltuk a nem hatását, mely nem mutatott szignifikáns eredményt ( $p > .05$ ). A maszkulinitás aktor hatás és az önrányítottság aktor hatás nemmel történő kölcsönhatása ugyancsak nem vezetett statisztikailag szignifikáns eredményhez. Összességében elmondhatjuk, hogy a kapcsolati minőség és az önrányítottság közötti összefüggésben a maszkulinitás moderáló hatása nemtől függetlenül megmutatkozik.

#### 4.4. Megvitatás

Jelen kutatás célja azt volt, hogy feltárja a nemi szerepek, az önirányítottság és a kapcsolati minőség közötti összefüggéseket. Korábbi kutatási eredményeket figyelembe véve tanulmányunkban hangsúlyt fektettünk a nemi szerepek kapcsolati minőség szempontjából történő vizsgálatára az Actor-Partner Interdependence Model alkalmazásával. Eredményeink értelmében bizonyítást nyert a nemi szerep orientációk párkapcsolati minőségre gyakorolt intra-és interperszonális hatása. A személy saját maszkulinitása és feminitása, valamint partnerének maszkulinitása és feminitása egyaránt hatással van a személy kapcsolati minőségére (Lamke és mtsai, 1994; Peterson és mtsai, 1989). Szignifikáns pozitív összefüggést találtunk mindkét nemi szerep aktor és partner hatását illetően, vagyis a magas maszkulinitás és a magas feminitás egyaránt hozzájárul a párkapcsolati minőség magas szintjéhez mindkét nem esetében. Hipotézisünk - miszerint a feminitás erősebb prediktora a kapcsolati minőségnek, mint a maszkulinitás - igazolást nyert. Nem csak a személy saját feminitása, hanem partnerének feminitása szintén meghatározó a kapcsolati minőség tekintetében. Ezen eredményünk megerősíti korábbi tanulmányok eredményeit (Antill, 1983; Aube és mtsai, 1995; Lueken, 2005). Mind a férfiak, mind a nők esetében elmondható, hogy akiknek partnerei és ők maguk is olyan tulajdonságokkal rendelkeznek, mint az empátia, interperszonális érzékenység, lojalitás, mások megértése, gondoskodás és törődés, elégedettebbek a kapcsolatukkal (Bradbury és Fincham, 1988). A maszkulinitás olyan tulajdonságok mentén írható le, mint a magas énhatékonyság, aszertivitás és célok elérésére irányuló törekvés (Spence, Helmreich és Stapp, 1974).

Továbbá a magas maszkulinitás kapcsolatot mutat stresszteli élethelyzetekben fellépő depresszió előfordulásának alacsonyabb kockázatával (Brazelton, Greene és Gynther, 1996) és az aktív problémafókuszú megküzdéssel (versus érzelemfókuszú megküzdés és rumináció) (Lengua és Stormshak, 2000), mely coping stratégia hatékonynak tűnik a stressz depresszív hatásaival szemben (Compas, Connor-Smith, Saltzman, Thomsen és Wadsworth, 2001). Ezen eredmények tükrében előfordulhat, hogy a maszkulinitás stresszel szembeni protektív hatásának köszönhetően járul hozzá egy elégedettebb párkapcsolat megéléséhez.

Kutatásunk másik célja a nemi szerepek moderáló hatásának feltárása volt az önirányítottság és a kapcsolati minőség közti összefüggésben. Korábbi kutatási

eredményeink alapján (Vajda és mtsai, 2016) az önrányítottság aktor és partner hatásait, és a nemi szerepek mint moderáló változók aktor és partner hatásait egyaránt figyelembe vettük a kutatói kérdés megválaszolására irányuló APIMoM modell felállításakor. Hipotéziseink részben igazolást nyertek. Eredményeink értelmében a maszkulinitás, mégpedig a személy saját maszkulinitása befolyásolja a személy önrányítottsága és kapcsolati minősége közti pozitív összefüggést. Korábbi tanulmányok szinte egyöntetűen bizonyítják a pszichológiai jól-lét maszkulinitással mutatott együttjárását (Saragovi és mtsai, 1997; Sharpe és mtsai, 1995; Whitley, 1984). Kutatásunkban szintén erősebb együttjárást kaptunk az önrányítottság és a maszkulinitás dimenziók között. Az önrányítottság karakter dimenzió annak mérését teszi lehetővé, hogy a személy mennyire felelősségteljes, megbízható, célorientált, találékony és magabiztos. A magas önrányítottsággal jellemezhető személyek reálisak és hatékonyak, életüknek van célja és jelentése, valamint viselkedésük mindezzel kongruens (Cloninger és mtsai, 1993). A maszkulinitás olyan tulajdonságok mentén ragadható meg, mint pl. önállóság, függetlenség, asszertivitás, határozottság, ambíció és magabiztosság (Bem, 1974). Olyan tulajdonságok, melyek részben átfedést mutatnak az önrányítottság koncepciójával.

Eredményeink értelmében a maszkulinitás - önrányítottság és kapcsolati minőség közti pozitív összefüggést - moderáló hatása nemtől függetlenül megmutatkozik. Tehát mind a férfiak, mind a nők esetében a saját maszkulinitás az, amely befolyást gyakorol a két változó közötti kapcsolatban. Előzetes elvárásainknak megfelelően, egyedül az intraperszonális maszkulinitás (maszkulinitás aktor hatás) rendelkezik moderáló hatással. Azon kutatások, melyek a maszkulinitás szerepét hangsúlyozzák a kapcsolati elégedettség szempontjából szintén több bizonyítékot találtak a saját maszkulinitás, mintsem a partner maszkulinitása vonatkozásában (a témában végzett kutatások összefoglalását ld. Lueken, 2005). Azonban fontos megjegyezni, hogy ezekben a kutatásokban nem alkalmazták az APIM modellt, hanem külön-külön végeztek regresszió elemzéseket a férfiak és a nők kapcsolati elégedettsége mentén. Így a témában további kutatások szükségesek, melyek az adatok diádikus természetét figyelembe véve vizsgálják a nemi szerepek kapcsolati elégedettségre gyakorolt befolyását.

Feltételezésünk, miszerint a párkapcsolati minőség és az önrányítottság között lévő pozitív kapcsolat azon személyek esetében erősebb, akik magas maszkulin nemi szerep

orientációval rendelkeznek, nem nyert egyértelmű bizonyítást. A magas önirányítottság magas kapcsolati minőséggel társul alacsony és magas maszkulinitás esetén egyaránt. Következésképpen az önirányítottság és a kapcsolati minőség közti összefüggést befolyásolja ugyan a maszkulinitás, azonban a maszkulinitás szintjének mértéke nem mérvadó a két változó közötti kapcsolatban. Ez az eredmény arra enged következtetni, hogy az önirányítottság és a kapcsolati minőség közti pozitív összefüggés oly mértékben erős, hogy azt a maszkulinitás alacsony és magas szintje nem befolyásolja. Bár az alacsony maszkulinitás erősebb hatással rendelkezik, mint a magas maszkulinitás, a két regressziós egyenes között lévő szignifikáns különbség hiánya miatt nem jelenthető ki egyértelműen, hogy az alacsony maszkulinitás erősebben befolyásolja az önirányítottság és a kapcsolati minőség közti pozitív kapcsolatot. Előfordulhat, hogy magasabb mintaelemszám esetén érvényesülne az alacsony maszkulinitás moderáló hatása. Ugyanakkor további elemzések azt mutatják, hogy a maszkulinitás befolyásoló hatása az önirányítottság és a kapcsolati minőség közti összefüggésben az alacsony önirányítottság szempontjából nyerhet értelmezést. Az alacsony önirányítottság alacsonyabb kapcsolati minőséggel jár együtt, amennyiben a személy alacsony maszkulinitással rendelkezik, azonban az alacsony önirányítottság magas maszkulinitással társulva szignifikánsan magasabb kapcsolati minőséget eredményez. Ez az eredmény arra utal, hogy a maszkulinitás moderáló hatása az alacsony önirányítottság és az alacsony kapcsolati minőség közti összefüggésben érvényesül, mégpedig úgy, hogy azon személyek, akik alacsony önirányítottsággal és magas maszkulinitással jellemezhetőek, magasabb kapcsolati minőségről számolnak be, mint azok a személyek, akik alacsony önirányítottsággal és alacsony maszkulinitással jellemezhetőek. A maszkulinitás puffer hatása az önirányítottság és a kapcsolati minőség közti összefüggésben tehát alacsony önirányítottság esetén mutatkozik meg.

Korábbi kutatásokban a maszkulinitás és a pszichológiai jól-lét közti pozitív kapcsolatot a pszichológiai jól-lét valamelyik összetevője - legtöbbször az önbecsülés - mentén tanulmányozták (ld. Whitley, 1983, 1984). Az önirányítottság magában foglalja az önmagunk elfogadása, önbecsülés koncepciót, azonban szintén komplex dimenziót jelöl. Egyrészt fontos lenne annak megállapítása, hogy az önirányítottság alkálai közül melyek játszanak kiemelkedő szerepet a kapcsolati minőség szempontjából, hasonlóan mely alkálai alacsony szintje járul hozzá az alacsony kapcsolati minőséghez. Másrészt a maszkulinitást leíró tulajdonságok közül, melyek moderálják az alacsony önirányítottság és a kapcsolati minőség közti összefüggést. Ahogy az eredmények

mutatják, a magas önirányítottság a maszkulinitás alacsony és magas szintjétől függetlenül magas kapcsolati minőséggel társul, azonban újabb főként longitudinális kutatások - pl. nagyobb mintaelemszámmal, illetve klinikai mintán végzett vizsgálatok - szükségesek ezen összefüggések részletesebb tanulmányozására. Lehetséges, hogy vagy közvetlen kapcsolat feltételezhető az önirányítottság és a kapcsolati minőség között, vagy a két változó közti kapcsolat jobban megragadható kapcsolati faktorok mentén. Így ezen változók közötti kapcsolatban nem csak a személyiség moderáló hatásának feltárása lehet érdekes, hanem olyan kapcsolati változók mint pl. szexuális elégedettség, intimitás, kötődés vizsgálata is, melyek természetüknél fogva interperszonális faktoroknak tekinthetők.

Korábbi kutatások bizonyítják, hogy a nemi szerepek kapcsolati elégedettségre gyakorolt befolyása különböző faktorok - kapcsolat hossza, gyermekek száma, családi életciklus - mentén eltérően alakul. Például a nők feminitása fontosabbnak bizonyult a házasság kezdeti szakaszában, míg a férfiak feminitása a házasság későbbi szakaszában lesz jelentős (Lueken, 2005). Amikor a pár egy vagy két gyerekkel rendelkezik, a nők feminitása lényegesebb, mint a férfiak feminitása a házasságban megélt boldogság szempontjából, míg kettő vagy több gyermek esetében a férfiak feminitása látszik fontosabbnak (Antill, 1983). Szintén kutatások bizonyítják, hogy az első gyermek születését követően mindkét fél szempontjából a feminitás játszik meghatározóbb szerepet a kapcsolati minőség vonatkozásában (Lenz, Soeken, Rankin és Rischman, 1985). Más kutatások az első gyermek születését követően a tradicionálisabb nemi szerepek érvényesülését hangsúlyozzák mindkét nem esetében (Katz-Wise, Priess és Hyde, 2010). A nemi szerepek és a kapcsolati minőség összefüggéseit vizsgáló jövőbeli kutatások megtervezésekor fontos ezen változók figyelembevétele.

Annak ellenére, hogy kutatásunk elsőként vizsgálta a nemi szerepek moderáló hatását az önirányítottság és a kapcsolati minőség közti összefüggésben, és mindezt a magyar szakirodalomban új módszernek számító, Actor-Partner Interdependence moderation model (Garcia és mtsai, 2015) alkalmazásával tette, a kutatás számos korláttal rendelkezik. Egyrészt keresztmetszeti kutatásról lévén szó, az eredmények nem teszik lehetővé a változók közötti kapcsolatok ok-okozati szempontból történő értelmezését, és ezáltal az eredmények általánosíthatósága kérdésessé válik. Másrészt a kutatás önbeszámoló kérdőívek adataira épül, melynek következtében a válaszok a szociális

megfelelés iránti igénynek köszönhetően torzítást mutathatnak. Harmadszor annak ellenére, hogy a párokat arra kértük, hogy a kérdőíveket önállóan, nem partnerükkel megbeszélve, közösen töltsék ki, nincs arra vonatkozó információnk, hogy mindez valóban megvalósult-e. Végül kérdéseket vet fel a feminitás és a maszkulinitás mérésére alkalmazott Bem-féle Nemi Szerep Kérdőív használata. A kérdőív megalkotására 1970-es években került sor, ennek következtében napjainkban számos nemi szerep mérésére szolgáló tétel idejétmúltak számít. Azonban kutatások azt bizonyítják, hogy a kérdőív a maszkulinitás és a feminitás mérésének megbízható és érvényes eszköze (Auster és Ohm, 2000), melyet a kérdőívvel napjainkban végzett kutatások egyaránt megerősítenek (Busch, Mattheiss, Reisinger, Orji, Fröhlich és Tscheligi, 2016; Canal, Garnham és Oakhill, 2015; Lueken, 2005).

Vizsgálatunk bizonyította a nemi szerepek prediktív befolyását a párkapcsolati minőség tekintetében, illetve a maszkulinitás moderáló hatását az önirányítottság és a kapcsolati minőség közötti összefüggésben egészséges heteroszexuális párok mintáján. Jóllehet, további kutatások szükségesek a változók közötti kapcsolatok részletes és specifikus feltárására, eredményeink alátámasztják annak fontosságát, hogy a kapcsolati minőség és az önirányítottság közti összefüggések feltárása szélesebb perspektívát igényel.

# 5

## Fejezet

Általános megvitatás

---



Jelen értekezés azzal a céllal született, hogy feltárja a személyiség és a párkapcsolati minőség közti összefüggéseket. Az első empirikus kutatást bemutató fejezetben (2. fejezet) egy pszichometriai vizsgálat ismertetésére került sor, melynek középpontjában a párkapcsolati minőség mérésére kidolgozott egyik leggyakrabban alkalmazott kérdőív - a Diádikus Alkalmazkodás Skála (Spanier, 1976) - faktorstruktúrájának ismertetése áll. Pszichometriai kutatásról lévén szó, a 2. fejezetben ismertetett kutatás nem kapcsolódik szervesen az értekezés további részeiben prezentált empirikus kutatásokhoz, ugyanakkor a kapcsolódás mégis magától értetődik. Az értekezés középpontjában a párkapcsolat minősége és az azt meghatározó intra-és interperszonális személyiségtényezők állnak.

A párkapcsolat minőségét a disszertációban szereplő fejezetek mindegyikében a Diádikus Alkalmazkodás Skála segítségével mértük, így fontosnak tartottuk azon empirikus eredményeink ismertetését, melyek a kérdőív faktorstruktúrájának elemzésére irányultak. A következő fejezetben a párkapcsolati minőség prediktorait vizsgáltuk a személyiség pszichobiológiai modelljének függvényében. Megnéztük az azonos temperamentum és karakter dimenziókban megmutatkozó interakciós hatások valamint a személyiségbeli hasonlóság és a párkapcsolati minőség közti összefüggéseket (3. fejezet). Végül a nemi szerep orientációk (maszkulinitás és feminitás) és a párkapcsolati elégedettség kapcsolatát tanulmányoztuk, majd vizsgáltuk a nemi szerepek moderáló hatását az önirányítottság és a kapcsolati minőség közti összefüggésben (4. fejezet).

Jelen fejezetben bemutatjuk az empirikus fejezetek fő eredményeit, melyek értelmezésére a szakirodalommal összefüggésben kerül sor. Ezt követően a kapott eredmények gyakorlati vonatkozásai és az intervenció lehetséges formái kerülnek megvitatásra.

### **5.1. Az értekezés fő eredményei**

A **második fejezetben** ismertetett tanulmányunkban a Diádikus Alkalmazkodás Skála (DAS) faktorstruktúráját bifaktoros modellel - megerősítő (CFA) és feltáró strukturális egyenlet modellezéssel (ESEM) történő megközelítéssel - vizsgáltuk. Eredményeink elsőként szolgálnak bizonyítékkal arra vonatkozóan, hogy a kérdőív bifaktoros ESEM modell során feltárt faktorszerkezete megfelelően reprezentálja a kérdőív által mért általános faktort, a kapcsolati minőséget. A modell megfelelő illeszkedést mutat mind a

férfiak, mind a nők mintáján egyaránt. A kérdőív négy alskálája közül a Diádikus Konszenzus és a Diádikus Kohézió alskálák az általános faktorhoz hasonlóan szintén megfelelő megbízhatósággal rendelkeznek, azonban a Diádikus Elégedettség és az Érzelmek kifejezése alskálák egyéni értelmezése - az eredmények alapján - körültekintést igényel.

A **harmadik fejezetben** a párkapcsolati minőség prediktorait a személyiségdimenziók mentén, a Cloninger-féle pszichobiológiai modell (Cloninger és mtsai, 1993) függvényében vizsgáltuk heteroszexuális párok mintáján. Az eredmények azt mutatják, hogy a férfiak párkapcsolati minőségének szignifikáns prediktora a saját jutalomfüggőség alacsony értéke, a saját és a partner magas önirányítottsága és együttműködése. A nők párkapcsolati minősége szempontjából meghatározó a saját és a partnerük magas önirányítottsága és a partnerük magas együttműködése. A további elemzések szignifikáns aktor és partner interakciós hatásokról számolnak be a jutalomfüggőség, kitartás és együttműködés dimenziókban a férfiak kapcsolati minőségének vonatkozásában, illetve a jutalomfüggőség és az önirányítottság dimenziókban a nők kapcsolati minősége szempontjából. Pontosabban a férfiak esetében akkor beszélhetünk magas kapcsolati minőségről, ha saját magas jutalomfüggőségük partnerük alacsony jutalomfüggőségével jár együtt, amennyiben saját magas együttműködésük partnerük alacsony együttműködésével társul, és saját alacsony kitartásuk partnerük magas kitartásával mutat kapcsolatot. A nők esetében saját önirányítottságuk és kapcsolati minőségük közötti pozitív összefüggés erősebb akkor, ha partnerük alacsony önirányítottsággal rendelkezik. Valamint a nők magas jutalomfüggősége a partnerük szintén magas jutalomfüggőségével társulva járul hozzá a nők által megélt kapcsolati minőség magasabb szintjéhez. Végül a személyiségbeli hasonlóság és a kapcsolati minőség közti összefüggéseket tanulmányozva nem kaptunk szignifikáns eredményeket. Vagyis a temperamentum és karakterdimenziók mentén vizsgált hasonlóság egyik személyiségdimenzió tekintetében sem szignifikáns előrejelzője a párkapcsolati minőségnek.

A **4. fejezetben** ismertetett kutatásunk fókuszában a nemi szerepek és a kapcsolati minőség tanulmányozása állt. Eredményeink azt mutatják, hogy nemtől függetlenül a személy saját feminitása és maszkulinitása, illetve partnerének feminitása és maszkulinitása egyaránt meghatározó az egyén párkapcsolati minőségének

vonatkozásában. Előzetes elvárásainkkal összhangban a feminitás szignifikánsan erősebb prediktora a kapcsolati minőségnek, mint a maszkulinitás. A nemi szerepek moderáló hatását vizsgálva az önirányítottság és a kapcsolati minőség közti összefüggésben azt az eredményt kaptuk, hogy a személy saját maszkulinitása - nemtől függetlenül - moderálja a személy önirányítottsága és kapcsolati minősége közti összefüggést, azonban ez a moderáló hatás csak az alacsony önirányítottság esetén jelentős. Összefoglalóan azt mondhatjuk, hogy az alacsony önirányítottság és alacsony kapcsolati minőség közti összefüggés kevésbé erős abban az esetben, amennyiben a személy magas maszkulinitással rendelkezik. A magas önirányítottság alacsony és magas maszkulinitás esetén egyaránt magas kapcsolati minőséggel társul.

## **5.2. Az eredmények értelmezése, gyakorlati és intervenciós implikációk**

A DAS faktorszerkezetét vizsgálva, a bifaktoros ESEM modellel kapott eredményeink megerősítik azokat a korábbi kutatási eredményeket, melyek szerint a Diádikus Elégedettség alskála önálló skálaként történő alkalmazhatósága szintén kérdéses (Crane és mtsai, 1991; Sharpley és Cross, 1982; Spanier és Thompson 1982). Mind a CFA, mind az ESEM alapú bifaktoros megközelítések bizonyították, hogy a DAS rendelkezik egy általános dimenzióval a kapcsolati minőség megbízható mérésére. Emellett az eredményeink rámutatnak a bifaktoros modell pszichometriai kutatásokban megmutatkozó jelentőségére. A bifaktoros modellek segítségével olyan új ismeretek válnak elérhetővé, melyek hozzájárulhatnak pl. egy mérőeszköz faktorstruktúrájával kapcsolatban felmerülő ellentmondásos eredmények összeegyeztetéséhez (Marsh és mtsai, 2010).

Az 1. fejezetben utaltunk arra, hogy a személyiség és a kapcsolati minőség közti összefüggések vizsgálata során a kutatások többsége a személyiséget a Big Five dimenziók mentén térképezte fel. A kutatási eredmények egyöntetűen hangsúlyozzák a neuroticizmus és a kapcsolati elégedettség közti negatív együttjárást (Barelds, 2005; Donnellan és mtsai, 2004; Dyrenforth és mtsai, 2010; Heller és mtsai, 2004; Malouff és mtsai, 2010; Robins és mtsai, 2000). Jelen értekezés középpontjában a kapcsolati minőséget befolyásoló személyiségdimenziók vizsgálata állt a személyiség pszichobiológiai modelljének tükrében. Kutatásaink rámutattak arra, hogy a kapcsolati

minőség szempontjából nem az ártalomkerülés temperamentum dimenzió játszik jelentős szerepet, hanem a kapott eredményeink a karakter dimenziók fontosságát emelik ki. Nemtől függetlenül az egyén saját és partnerének önirányítottsága egyaránt szignifikáns pozitív prediktora mindkét fél kapcsolati minőségének. Részben hasonló eredményeket kaptunk az együttműködés karakter dimenzió vonatkozásában.

Kutatások bizonyították az önirányítottság és együttműködés karakter dimenziók pszichológiai jól-léttel való pozitív kapcsolatát (Cloninger, 2004; Cloninger és mtsai, 1997; Cloninger és Zohar, 2011; Josefsson és mtsai, 2011). Kutatások szintén igazolták, hogy az önirányítottság pozitív összefüggésben áll a rezilienciával, a koherencia érzéssel, az önbecsüléssel és a személyes irányítással (personal mastery) (Eklund, Hansson és Bengtsson-Tops, 2004; Kiss, Vajda, Káplár, Csókási, Hargitai és Nagy, 2015). Így a kapott eredményeink értelmezhetőek a Sérülékenység Stressz Adaptáció Modell (Karney és Bradbury, 1995) tükrében. Azok a személyek, akik együttműködőek, segítőkészek, felelősségteljesek, célorientáltak, elfogadják önmagukat a pozitív és a negatív tulajdonságaikkal együtt, leleményesek és empatikusak, magasabb pszichológiai jól-lét jellemzi őket, melynek következtében hatékonyabban képesek megküzdeni a stresszteli életeseményekkel, ami magasabb párkapcsolati minőség megéléséhez vezet. Tehát a VSA modell keretében az önirányítottság kapcsolati minőségre gyakorolt pozitív hatása a pszichológiai jól-lét mentén nyerhet értelmezést.

A házasságok és párkapcsolatok sikeres működésének elősegítésére irányuló beavatkozások fókuszában szinte kizárólag az adaptív folyamatok állnak, mint pl. olyan készségek megtanítása, melyek segítséget nyújtanak a pároknak a problémamegoldásban. A VSA modell értelmében ezen módszerek hatékonysága limitált. Azok az egyének, akik jelentős személyes vulnerabilitással küzdenek, lehetséges, hogy nem képesek megváltoztatni a viselkedésüket. Még azok a párok is, akik pontosan tudják, hogyan reagáljanak hatékonyan, az adaptív megküzdésre irányuló képességük stressz hatására csökkenhet. Ennek fényében azok a tágabb értelemben vett beavatkozások, melyek a személyes jól-lét elősegítésére irányulnak, ugyanolyan hatékonyak lehetnek az egészséges párkapcsolatok elősegítése szempontjából, mint azok az intervenciók, melyek közvetlenül a kapcsolatot célozzák (Karney, 2010).

A kutatásaink során kapott eredmények megerősítik mindezt, hiszen rámutatnak a karakter kapcsolati minőségben betöltött fontosságára, és ezáltal jól illeszthetőek Cloninger és munkatársai által végzett jól-lét kutatások elméleti és gyakorlati keretébe. A karakter fejlődésére, tökéletesítésére irányuló intervenciók (pl. Jól-lét Terápia (Well-

Being Therapy) a destruktív viselkedésminták és a mentális zavarok enyhítéséhez, és az étellel való elégedettség, pozitív érzelmek, értelemteliség és jól-lét megéléséhez vezethetnek (pl. Cloninger, 2006ab; Cloninger, 2013; Fava és mtsai, 2005; Moeenizadeh és Salagame, 2010). A legújabb kutatások, melyek a személyiség és a jól-lét közti kapcsolat feltárását célozzák, azt mutatják, hogy a boldog, egészséges és kiegyensúlyozott személyek mindhárom karakter dimenzió tekintetében magas értékkel jellemezhetőek. Más szóval, a jól-lét szempontjából elengedhetetlen a szelf-transzcendencia, az önirányítottság és az együttműködés magas szintje (ld. kreatív karakter). A kreatív karakterrel rendelkező személyek képesek arra, hogy másokkal és a természettel harmóniában tudatos lényként éljenek, nem pedig különálló erőként önérték által vezérelve irányítsanak másokat (Cloninger, 2013).

Cloninger kiemeli, hogy mindhárom karakter dimenzió fontossága bizonyítást nyert a kognitív terápiák harmadik hullámának eredményei mentén (Cloninger, 2004, 2006a). A Mindfulness alapú Kognitív Viselkedésterápia, az Elfogadás- és Elköteleződésterápia elősegítik a fizikai és a mentális egészségi állapot javulását, és azáltal, hogy tartalmazznak mindfulness (tudatos jelenlét) elemeket magukban foglaló gyakorlatokat, hozzájárulnak a szelf-transzcendencia átéléséhez (i.m.). A mindfulness alapú terápiák szintén sikeresen alkalmazhatóak a párkapcsolati elégedettség elősegítése céljából (ld. Carson, Carson, Gil és Baucom, 2004).

Természetesen nem a személyiség az egyetlen faktor, mely befolyást gyakorol a párkapcsolati minőség alakulására, és amely mentén megragadhatóak a kapcsolati mutatók. A párkapcsolati minőség egy komplex fogalom, melynek összetettségét jól tükrözi azon tényezők sokszínűsége, melyek hatást gyakorolnak megélésére, és amely tényezők mentén megragadható a jelentősége (ld. 1. fejezet). Ahogy kutatásunk is bizonyítja, az önirányítottság, maszkulinitás, jól-lét szorosan összekapcsolódó fogalmak a kapcsolati minőség vonatkozásában. Az önirányítottság fejleszthető. Amennyiben teszünk annak érdekében, hogy fejlesszük és erősítsük karakterünket, megismerjük azokat a változókat, melyek mentén az önirányítottság megragadható és változtatható, úgy nem csak saját, hanem párkapcsolatunk jól-létét is elősegíthetjük.

Az egyéni boldogság és szabadság eléréséhez az embernek fel kell ismernie - Jiddu Krishnamurti szavaival élve - azt, hogy "A világ Te vagy": "Az egész világ önmagadban rejlik, ha tudod, hogy mire figyelj és mit tanulj meg, előtted áll az ajtó, és kulcsa a kezében van. Nem kaphatsz senkitől sem kulcsot, sem nyitott ajtót, csakis Te magad tehetsz mindezért". (Krishnamurti, 1972, idézi Cloninger, 2008, 6. o.).

# 6 Fejezet

Összegzés, kitekintés

---

Összességében kutatásaink alátámasztják, hogy a Diádikus Alkalmazkodás Skála a párkapcsolati minőség megbízható mérőeszköze; bizonyítják, hogy a személyiség intra- és interperszonális hatást egyaránt gyakorol a párkapcsolati minőségre. Kiemelik a karakter - azon belül is az önirányítottság és együttműködés - párkapcsolati minőségre gyakorolt pozitív aktor és partner hatásait. Továbbá korábbi kutatásokkal összhangban igazolják, hogy a személyiségbeli hasonlóság - a személy és a partner személyiségdimenzióinak kontrollálása mellett - nem szignifikáns előrejelzője a párkapcsolati minőségnek. A nemi szerepek, a kapcsolati minőség és az önirányítottság közti összefüggések rámutatnak arra, hogy a nemi szerep orientációk - mind a maszkulinitás, mind a feminitás - szignifikáns prediktorai a kapcsolati minőségnek. A feminitás, a maszkulinitáshoz viszonyítva, a párkapcsolati elégedettség erősebb előrejelzője. A maszkulinitás moderálja az önirányítottság és a kapcsolati minőség közti összefüggést, mely befolyásoló hatás az alacsony önirányítottság esetében mutatkozik meg.

Kutatásainkban bemutatásra kerültek olyan nemzetközi szakirodalomban széleskörben alkalmazott modellek - bifaktoros ESEM; Actor-Partner Interdependence Model; Actor-Partner Interdependence moderation model - melyek alkalmazása a hazai pszichológiai kutatásokban kevésbé ismert. A párkapcsolati minőség tanulmányozása szempontjából kiemelt fontosságú, hogy az azt befolyásoló és arra hatást gyakorló tényezők vizsgálatára diádikus megközelítésben kerüljön sor. Az APIM sokféle elemzési lehetőséget magában foglaló megközelítés, mely az adatok diádikus természetét szem előtt tartva adekvát adatelemzési lehetőséget biztosít a párkapcsolat témakörében végzett kutatások területén.

Jelenleg folyamatban vannak azon elemzéseink, melyek a Cloninger-féle pszichobiológiai modell mentén a többdimenziós személyiségprofilok és az intim kapcsolatok minősége közti összefüggések feltárására fókuszálnak. Fontosnak tarjuk azon temperamentum, karakter és plaszticitás konfigurációk feltárását és azok egymással való interakcióját, melyek jelentősek a párkapcsolati minőség szempontjából. További APIM megközelítéssel végzett elemzések szükségesek a személyiség és a párkapcsolati minőség közti összefüggéseket befolyásoló és/vagy közvetítő tényezők azonosítására (moderation and mediation analyses). A témában végzett keresztmetszeti kutatások mellett longitudinális kutatások megvalósítását egyaránt lényegesnek tartjuk,

hiszen ezáltal válik lehetővé a különböző intra- és interperszonális faktorok időben történő alakulásának és befolyásoló hatásának feltárása.

A kapott eredmények jelentős mértékben hozzájárulhatnak Cloninger és munkacsoportja által tanulmányozott - adaptív és maladaptív struktúrákra egyaránt hangsúlyt fektető - Well-Being kutatásokhoz és a gyakorlatban alkalmazott terápiás intervenciók lehetőségeinek fejlesztéséhez és alkalmazásához.



# Irodalom

---

- Adams, C. H., Sherer, M. (1985). Sex-role orientation and psychological adjustment: Implications for the masculinity model. *Sex Roles, 12*(11), 1211-1218.
- Adams, R. D., Baptist, J. A. (2012). Relationship maintenance behavior and adult attachment: An analysis of the actor-partner interdependence model. *American Journal of Family Therapy, 40*(3), 230-244.
- Allgood-Merton, B., Stockard, J. (1991). Sex role identity and self-esteem: A comparison of children and adolescents. *Sex Roles, 25*(3/4), 129–139.
- Allik, J., Realo, A. (2009). Personality and culture. *European Journal of Personality, 23*(3), 149-152.
- Amador, J., Charles, T., Tait, J. Helm, H. W. Jr. (2005). Sex and generational differences in desired characteristics in mate selection. *Psychological Reports, 96*(1), 19-25.
- Amato, P. R. (1986). Marital conflict, the parent-child relationship and child self-esteem. *Family Relations, 35*(3), 403-410.
- Amato, P. R., Sobolewski, J. M. (2001). The effects of divorce and marital discord on adult children's psychological well-being. *American Sociological Review, 66*(6), 900-921.
- Anderson, C., Keltner, D., John, O. P. (2003). Emotional convergence between people over time. *Journal of Personality and Social Psychology, 84*(5), 1054-1068.
- Ando, J., Suzuki, A., Yamagata, S., Kijima, N., Maekawa, H., Ono, Y., Jang, K. L. (2004). Genetic and Environmental Structure of Cloninger's Temperament and Character Dimensions. *Journal of Personality Disorders, 18*(4), 379-393.
- Antill, J. K. (1983). Sex role complementarity versus similarity in married couples. *Journal of Personality and Social Psychology, 45*(1), 145-155.
- Antill, J. K., Cotton, S. (1982). Spanier's Dyadic Adjustment Scale: Some confirmatory analyses. *Australian Psychologist, 17*(2), 181-189.
- Asparouhov, T., Muthén, B. O. (2009). Exploratory structural equation modeling. *Structural Equation Modeling, 16*(3), 397-438.
- Aube, J., Norcliffe, H., Craig, J., Koestner, R. (1995). Gender characteristics and adjustment-related outcomes: Questioning the masculinity model. *Personality and Social Psychology Bulletin, 21*(3), 284-295.
- Auster, C. J., Ohm, C. (2000). Masculinity and femininity in contemporary American society: a reevaluation using the BEM sex-role inventory. *Sex Roles, 43*(7), 499-528.

- Back, M. D., Baumert, A., Denissen, J. J. A., Hartung, F-M., Penke, L., Schmukle, S. C., Schönbrodt, F. D., Schröder-Abé, M., Vollmann, M., Wagner, J., Wrzus, C. (2011). PERSOC: A unified framework for understanding the dynamic interplay of personality and social relationships. *European Journal of Personality*, 25(2), 90-107.
- Bahr, S. J. Chappell, C. B., Leigh, G. K. (1983). Age at marriage, role enactment, role consensus, and marital satisfaction. *Journal of Personality and Social Psychology*, 43, 1088-1097.
- Baillargeon, J., Dubois, G., Marineau, R. (1986). Traduction française de l'Échelle d'ajustement dyadique [French translation of the Dyadic Adjustment Scale]. *Canadian Journal of Behavioural Science*, 18(1), 25-34.
- Balog, P., Székely, A., Szabó, G., Kopp, M. (2006). A rövidített házastársi stressz skála pszichometriai jellemzői. *Mentálhigiéné és Pszichoszomatika*, 7(3), 193-202.
- Barelds, D. P. H. (2005). Self and partner personality in intimate relationships. *European Journal of Personality*, 19(6), 501-518.
- Barelds, D. P. H., Barelds-Dijkstra, P. (2007). Love at first sight or friends first? Ties among partner personality trait similarity, relationship onset, relationship quality, and love. *Journal of Social and Personal Relationships*, 24(4), 479-496.
- Barr, P. (2012). A dyadic analysis of negative emotion personality predisposition effects with psychological distress in neonatal intensive care unit parents. *Psychological Trauma: Theory, Research, Practice, and Policy*, 4(4), 347-355.
- Bassoff, E. S., Glass, G. Y (1982). The relationship between sex roles and mental health: A meta-analysis of twenty-six studies. *Counseling Psychologist*, 10(4), 105-112.
- Baucom, D. H., Aiken, P. A. (1984). Sex role identity, marital satisfaction, and response to behavioral marital therapy. *Journal of Consulting and Clinical Psychology*, 52(3), 438-444.
- Bauger, L. (2011). Personality, Passion, Self-esteem and Psychological Well-being among Junior Elite Athletes in Norway. *Master thesis in Psychology. University of Tromsø*.
- Baumeister, R. F., Leary, M. R. (1995). The Need to Belong: Desire for Interpersonal Attachments as a Fundamental Human Motivation. *Psychological Bulletin*, 117(3), 497-529.

- Belsky J., Hsieh K. (1998). Patterns of marital change during the early childhood years: Parent personality, co-parenting and division-of-labor correlates. *Journal of Family Psychology, 12*(4), 511-528.
- Bem, S. L. (1974). The measurement of psychology androgyny. *Journal of Consulting and Clinical Psychology, 42*(2), 155-162.
- Blum, J. S., Mehrabian, A. (1999). Personality and Temperament Correlates of Marital Satisfaction. *Journal of Personality, 67*(1), 93-125.
- Botwin, M. D., Buss, D. M., Shackelford, T. K. (1997). Personality and mate preferences: Five factors in mate selection and marital satisfaction. *Journal of Personality, 65*(1), 107-136.
- Bouchard, G., Arseneault, J-E. (2005). Length of union as a moderator of the relationship between personality and dyadic adjustment. *Personality and Individual Differences, 39*(8), 1407-1417.
- Bouchard, G., Lussier, Y., Sabourin, S. (1999). Personality and marital adjustment: Utility of the five-factor model of personality. *Journal of Marriage and the Family, 61*(3), 651-660.
- Bradbury, T. N., Campbell, S. M., Fincham, F. D. (1995). Longitudinal and behavioural analysis of masculinity and femininity in marriage. *Journal of Personality and Social Psychology, 68*(2), 328-341.
- Bradbury, T., Fincham, F. (1988). Individual difference variables in close relationships: a contextual model of marriage as an integrative framework. *Journal of Personality and Social Psychology, 54*(4), 713-721.
- Bradbury, T. N., Fincham, F. D., Beach, S. R. H. (2000). Research on the nature and determinants of marital satisfaction: A decade in review. *Journal of Marriage and Family, 62*(4), 964-980.
- Bradbury, T. N., Karney B. R. (2004). Understanding and altering the longitudinal course of marriage. *Journal of Marriage and Family, 66*(4), 862-879.
- Bradbury, T. N., Lavner, J. (2012). How can we improve preventive and education interventions for intimate relationships? *Behaviour Therapy, 43*, 113-122.
- Brazelton, E., Greene, K., Gynther, M. (1996). Femininity, depression and stress in college women. *Social Behavior and Personality, 24*(4), 329-333.
- Brouwer, D., Meijer, R. R., Zevalkink, J. (2013). On the factor structure of the Beck Depression Inventory-II: G is the key. *Psychological Assessment, 25*(1), 136-145.

- Bruch, M. A. (2002). The relevance of mitigated and unmitigated agency and communion for depression vulnerabilities and dysphoria. *Journal of Counseling Psychology, 49*(4), 449-459.
- Brunner, M., Nagy, G., Wilhelm, O. (2012). A tutorial on hierarchically structured constructs. *Journal of Personality, 80*(4), 796-846.
- Buda, B., Szilágyi, V. (1988). Párválasztás. A partnerkapcsolatok pszichológiája. Budapest: Gondolat.
- Burger, J. M. (2010). Personality (Eight Edition). Belmont, CA: Wadsworth Publishing.
- Burn, S. M., Ward, A. Z. (2005). Men's conformity to traditional masculinity and relationship satisfaction. *Psychology of Men and Masculinity, 6*(4), 254-263.
- Burnett, J. W., Anderson, W. P., Heppner, P. P. (1995). Gender Roles and Self-Esteem: A Consideration of Environmental Factors. *Journal of Counseling & Development, 73*(3), 323-326.
- Busby, D. M., Christensen, C., Crane, D. R., Larson, J. H. (1995). A revision of the Dyadic Adjustment Scale for use with distressed and nondistressed couples: Construct hierarchy and multidimensional scales. *Journal of Marital and Family Therapy, 21*(3), 289-308.
- Busch, M., Mattheiss, E., Reisinger, M., Orji, R., Fröhlich P., Tscheligi, M. (2016). More than Sex: The Role of Femininity and Masculinity in the Design of Personalized Persuasive Games. In A. Meschtscherjakov, B. De Ruyter, V. Fuchsberger, M. Murer és M. Tscheligi (Eds.), *Persuasive Technology, 219–229*.
- Buss, D. M., Barnes, M. (1986). Preferences in human mate selection. *Journal of Personality and Social Psychology, 50*(3), 559-570.
- Campbell, L., Kashy, D. A. (2002). Estimating Actor, Partner, and Interaction Effects for Dyadic Data Using PROC MIXED and HLM: A User-Friendly Guide. *Personal Relationships, 9*(3), 327-342.
- Canal, P., Garnham, A., Oakhill, J. (2015). Beyond Gender Stereotypes in Language Comprehension: Self Sex-Role Descriptions Affect the Brain's Potentials Associated with Agreement Processing. *Frontiers in Psychology, 6*, 1-17.
- Cano-Prous, A., Martín-Lanas, R., Moyá-Querejeta, J., Beunza-Nuin, M. I., Lahortiga-Ramos, F., García-Granero, M. (2014). Psychometric properties of a Spanish version of the Dyadic Adjustment Scale. *International Journal of Clinical and Health Psychology, 14*(2), 137-144.

- Carson, J. W., Carson, K. M., Gil, K. M., Baucom, D. H. (2004). Mindfulness-based relationship enhancement. *Behavior Therapy, 35* (3), 471-494.
- Carver, C. S., Connor-Smith, J. (2010). Personality and coping. *Annual Review of Psychology, 61*(1), 679-704.
- Caspi, A. (1987). Personality in the life course. *Journal of Personality and Social Psychology, 53*(6), 1203-1213.
- Caspi, A., Herbener, E. S. (1990). Continuity and change: Assortative marriage and the consistency of personality in adulthood. *Journal of Personality and Social Psychology, 58*(2), 250-258.
- Caspi, A., Roberts, B. W. (2001). Personality development across the life course: The argument for change and continuity. *Psychological Inquiry, 12*(2), 49-66.
- Caspi, A., Roberts, B. W., Shiner, R. (2005). Personality development: stability and change. *Annual Review of Psychology, 56*(1), 453-484.
- Caughlin, G. P, Huston, T. L., Houts, R. N. (2000). How does personality matter in marriage: an examination of trait anxiety, interpersonal negativity and marital satisfaction. *Journal of Personality and social psychology, 78*(2), 326-333.
- Chen, F. F. (2007). Sensitivity of goodness of fit indexes to lack of measurement invariance. *Structural Equation Modeling, 14*(3), 464-504.
- Chen, F. F., Hayes, A., Carver, C. S., Laurenceau, J-P., Zhang, Z. (2012). Modeling general and specific variance in multifaceted constructs: A comparison of the bifactor model to other approaches. *Journal of Personality, 80*(1), 219-251.
- Chen, Z., Tanaka, N., Uji, M., Hiramura, H., Shikai, N. Fujihara, S., Kitamura, T. (2007). The role of personalities in marital adjustment of Japanese couples. *Journal of Social Behavioral and Personality, 35*(4), 561-572.
- Christensen, A., Atkins, D. C., Berns, S., Wheeler, J., Baucom, D. H., Simpson, L. E. (2004). Traditional versus integrative behavioral couple therapy for significantly and chronically distressed married couples. *Journal of Consulting and Clinical Psychology, 72*(2), 176-191.
- Cloninger, C. R. (1986). A unified biosocial theory of personality and its role in the development of anxiety states. *Psychiatric Developments, 4*(3), 167-226.
- Cloninger, C. R. (1987). A systematic method for clinical description and classification of personality variants. *Archives of General Psychiatry, 44*, 573-588.
- Cloninger C. R. (1998). Genetics and psychobiology of the seven factor model of personality. *Annual Review of Psychiatry, 17*, 63-92.

- Cloninger, C. R. (1999). A new conceptual paradigm from genetics and psychobiology for the science of mental health. *Australian and New Zealand Journal of Psychiatry*, 33(2), 174-186.
- Cloninger, C. R. (2000). Biology of personality dimensions. *Current Opinion in Psychiatry*, 13(6), 611-616.
- Cloninger, C. R. (2004). *Feeling good: The science of well being*. New York: Oxford University Press.
- Cloninger, C. R. (2006a). The science of well-being: an integrated approach to mental health and its disorders. *World Psychiatry*, 5(2), 71-76.
- Cloninger, C. R. (2006b). Fostering Spirituality and Well-Being in Clinical Practice. *Psychiatric Annals*, 36(3), 1-6.
- Cloninger, C. R. (2008). On Well-Being: Current Research Trends And Future Directions. *Mens Sana Monographs*, 6(1), 3-9.
- Cloninger, C. R. (2013). What Makes People Healthy, Happy, and Fulfilled In The Face Of Current World Challenges? *Mens Sana Monographs*, 11(1), 16-24.
- Cloninger, C. R., Bayon, C., Svrakic, D. M. (1998). Measurement of temperament and character in mood disorders: A model of fundamental states as personality types. *Journal of Affective Disorders*, 51(1), 21-32.
- Cloninger, C. R., Svrakic, D. M. (1997). Integrative psychobiological approach to psychiatric assessment and treatment. *Psychiatry*, 60, 120-141.
- Cloninger, C. R., Svrakic, D. M., Przybeck, T. R. (1993). A psychobiological model of temperament and character. *Archives of General Psychiatry*, 50(12), 975-990.
- Cloninger, C. R., Svrakic, N. M., Svrakic, D. M. (1997). Role of personality self-organization in development of mental order and disorder. *Development and Psychopathology*, 9(4), 881-906.
- Cloninger, C. R., Zohar, A. H. (2011). Personality and the perception of health and happiness. *Journal of Affective Disorders*, 128(1-2), 24-32.
- Cloninger, C. R., Zohar, A. H., Hirschmann, S., Dahan, D. (2012). The psychological costs and benefits of being highly persistent: personality profiles distinguish mood disorders from anxiety disorders. *Journal of Affective Disorders* 136(3), 758-766.
- Cohen, J., Cohen, P., West, S. G., Aiken, L. S. (2003). *Applied Multiple Regression/Correlational Analyses for Behavioral Sciences* (3rd ed.). New Jersey: Laurence Erlbaum Associate Publishers.

- Coleman, L., Glenn, F. (2009). When couples part: Understanding the consequences for adults and children. London: OnePlusOne.
- Compas, B. E., Connor-Smith, J. K., Saltzman, H., Thomsen, A. H., Wadsworth, M. (2001). Coping with stress during childhood and adolescence: Progress, problems, and potential. *Psychological Bulletin*, *127*(1), 87-127.
- Cook, W. L., Kenny, D. A. (2005). The Actor–Partner Interdependence Model: A model of bidirectional effects in developmental studies. *International Journal of Behavioral Development*, *29*(2), 101-109.
- Cook, W. L., Snyder, D. K. (2005). Analyzing nonindependent outcomes in couple therapy using the actor-partner interdependence model. *Journal of Family Psychology*, *19*(1), 133-141.
- Cooper, K., Chassin, L., Zeiss, A. (1985). The relation of sex-role self-concept and sex-role attitudes to the marital satisfaction and personal adjustment of dual-worker couples with preschool children. *Sex Roles*, *12*(1-2), 227-241.
- Crane, D. R., Busby, D. M., Larson, J. H. (1991). A factor analysis of the Dyadic Adjustment Scale with distressed and nondistressed couples. *American Journal of Family Therapy*, *19*(1), 60-66.
- Cuenca, M. L., Graña, J. L., Peña, M. E., Andreu J. M. (2013). Psychometric Properties of the Dyadic Adjustment Scale (DAS) in a Community Sample of Couples. *Psicothema* *25*(4), 536-541.
- Cummings E. M., Davies, P. T. (2010). Marital conflict and children: An emotional security perspective. New York: The Guilford Press.
- Cunningham M., Thornton A. (2006). The Influence of Parents' Marital Quality on Adult Children's Attitudes Toward Marriage and its Alternatives: Main and Moderating Effects. *Demography*, *43*(4), 659-672.
- Cupach, M. E., Comstock, J. (1990). Satisfaction with sexual communication in marriage: Links to sexual satisfaction and dyadic adjustment. *Journal of Social and Personal Relationships*, *7*(2), 179-186.
- Curun, F. (2014). The effects of attributions, communication conflicts, and sex role orientation on marital satisfaction. *International Journal of human Sciences*, *11*(2), 1023-1040.



- Cutrona, C. E., Suhr, J. A. (1994). Social support communication in the context of marriage: An analysis of couples' supportive interactions. In B. Burleson, T. Albrecht, I. Sarason (Eds.), *The communication of social support: Messages, interactions, relationships, and community*. Newbury, CA: Sage. 113-135.
- Dailey, R. M., Romo, L., Thompson, C. (2011). Confirmation in couples' communication about weight management: An analysis of how both partners contribute to individuals' health behaviors and conversational outcomes. *Human Communication Research*, 37(4), 553-582.
- Daspe, M. È., Sabourin, S., Péloquin, K., Lussier, Y., Wright, J. (2013). Curvilinear associations between neuroticism and dyadic adjustment in treatment-seeking couples. *Journal of Family Psychology*, 27(2), 232-241.
- Davis, M. C. (2009). Building Emotional Resilience to Promote Health. *American Journal of Lifestyle Medicine*, 3(1), 60-63.
- De Fruyt, F., Van De Wieleb, L., Van Heeringenb C. (2000). Cloninger's Psychobiological Model of Temperament and Character and the Five-Factor Model of Personality. *Personality and Individual Differences*, 29(3), 441-452.
- Decuyper, M., De Bolle, M., De Fruyt, F. (2012). Personality similarity, perceptual accuracy, and relationship satisfaction in dating and married couples. *Personal Relationships*, 19(1), 128-145.
- Del Giudice, M., Booth, T., Irwing, P. (2012). The distance between Mars and Venus: Measuring global sex differences in personality. *PLoS ONE*, 7(1), 292-265.
- Diamond, L. M., Fagundes, C. P., Butterworth, M. R. (2010). Intimate relationships across the life span. In M. E. Lamb, A. M. Freund és R. M. Lerner (Eds.), *Handbook of life-span development*. Hoboken, NJ: John Wiley & Sons. 379-433.
- Dinkel, A., Balck, F. (2006). Psychometrische Analyse der deutschen Dyadic Adjustment Scale [Psychometric Analysis of the German Dyadic Adjustment Scale]. *Zeitschrift für Psychologie*, 214(1), 1-9.
- Donnellan, M. B., Assad, K. K., Robins, R. W., Conger, R. D. (2007). Do negative interactions mediate the effects of negative emotionality, communal positive emotionality, and constraint on relationship satisfaction? *Journal of Social and Personal Relationships*, 24(4), 557-573.
- Donnellan, M. B., Conger, R. D., Bryant, C. M. (2004). The Big Five and enduring marriages. *Journal of Research in Personality*, 38(5), 481-504.

- Driver, J., Gottman, J. M. (2004). Daily marital interactions and positive affect during marital conflict among newlywed couples. *Family Process*, 43(3), 301-314.
- Dyrenforth, P. S., Kashy, D. A., Donnellan, M. B., Lucas, R. E. (2010). Predicting relationship and life satisfaction from personality in nationally representative samples from three countries: The relative importance of actor, partner, and similarity effects. *Journal of Personality and Social Psychology*, 99(4), 690-702.
- Eagly, A. H., Wood, W. (1999). The origins of sex differences in human behavior: Evolved dispositions versus social roles. *American Psychologist*, 54(6), 408-423.
- Eddy, J. M., Heyman, R. E., Weiss, R. L. (1991). An empirical evaluation of the Dyadic Adjustment Scale: Exploring the differences between marital "satisfaction" and "adjustment". *Behavioral Assessment*, 13(3), 199-220.
- Eklund, M., Hansson, L., Bengtsson-Tops, A. (2004). The influence of temperament and character on functioning and aspects of psychological health among people with schizophrenia. *European Psychiatry*, 19(1), 34-41.
- Epstein, E., Guttman, R. (1984). Mate Selection in Man: Evidence, Theory and Outcome. *Social Biology*, 31(3-4), 351-361.
- Erol, R. Y., Orth, U. (2014). Development of Self-Esteem and Relationship Satisfaction in Couples: Two Longitudinal Studies. *Developmental Psychology*, 50(9), 2291-2303.
- Eysenck, H. J., Eysenck, S. B. G. (1969). Personality structure and measurement. London: Routledge & Kegan Paul.
- Eysenck, S. B. G., Eysenck, H. J., Barrett, P. (1985). A revised version of the Psychoticism Scale. *Personality and Individual Differences*, 6(1), 21-29.
- Fava, G. A., Ruini, C., Rafanelli, C., Finos, L., Salmaso, L., Mangelli, L., Sirigatti, S. (2005). Well-being therapy of generalized anxiety disorder. *Psychotherapy and Psychosomatics*, 74(1), 26-30.
- Feather, N. T (1985). Masculinity, femininity, self-esteem and subclinical depression. *Sex Roles*, 12(5/6), 491-500.
- Feingold A. (1994). Gender differences in personality: a meta-analysis. *Psychological Bulletin*, 116(3), 429-456.
- Fife, B. L., Weaver, M. T., Cook, W. L., Stump, T. T. (2013). Partner interdependence and coping with life-threatening illness: The impact on dyadic adjustment. *Journal of Family Psychology*, 27(5), 702-711.

- Fincham, F. D., Beach, S. R. H. (2010). Marriage in the new millennium: A decade in review. *Journal of Marriage and Family*, 72(3), 630-649.
- Fincham, F. D., Rogge, R. (2010). Understanding relationship quality: Theoretical challenges and new tools for assessment. *Journal of Family Theory and Review*, 2(4), 227-242.
- Fişiloğlu, H., Demir, A. (2000). Applicability of the Dyadic Adjustment Scale for measurement of marital quality with Turkish couples. *European Journal of Psychological Assessment*, 16(3), 214-218.
- Fitzpatrick, J., Gareau, A., Lafontaine, M-F., Gaudreau, P. (2016). How to Use the Actor-Partner Interdependence Model (APIM) To Estimate Different Dyadic Patterns in MPLUS: A Step-by-Step Tutorial. *The Quantitative Methods for Psychology*, 12(1), 74-86.
- Fleeson, W., Malanos, A. B., Achille, N. M. (2002). An intraindividual process approach to the relationship between extraversion and positive affect: Is acting extraverted as “good” as being extraverted? *Journal of Personality and Social Psychology*, 83(6), 1409-1422.
- Friedlander, M. L., Kivlighan, D. M., Shaffer, K. S. (2012). Exploring actor–partner interdependence in family therapy: Whose view (parent or adolescent) best predicts treatment progress? *Journal of Counseling Psychology*, 59(1), 168-175.
- Furler, K., Gomez, V., Grob, A. (2013). Personality similarity and life satisfaction in couples. *Journal of Research in Personality* 47(4), 369-375.
- Furr, R. M. (2010). The double-entry intraclass correlation as an index of profile similarity: Meaning, limitations, and alternatives. *Journal of Personality Assessment*, 92(1), 1-15.
- Galhardo, A., Cunha, M., Pinto-Gouveia, J., Matos, M. (2013). The mediator role of emotion regulation processes on infertility-related stress. *Journal of Clinical Psychology in Medical Settings*, 20(4), 497-504.
- Gambrel, L. E., Faas, C., Kaestle, C. E., Savla, J. (2016). Interpersonal Neurobiology and Couple Relationship Quality: A Longitudinal Model. *Contemporary Family Therapy*, 1573-3335 (Online), 1-12.
- Garcia, R., Kenny, D. A., Ledermann, T. (2015). Moderation in the actor–partner interdependence model. *Personal Relationships*, 22, 8-29.

- Garriga, A., Kiernan, K. (2014). Parents' relationship quality, mother-child relations and children's behaviour problems: evidence from the UK Millennium Cohort Study. Working Paper: University of York.
- Gattis, K. S., Berns, S., Simpson, L. E., Christensen, A. (2004). Birds of a feather or strange birds? Ties among personality dimensions, similarity, and marital quality. *Journal of Family Psychology, 18*(4), 564-574.
- Gaunt, R. (2006). Couple similarity and marital satisfaction: Are similar spouses happier? *Journal of Personality, 74*(5), 1401-1420.
- Gentili, P., Contreras, L., Cassaniti, M., D'Arista, F. (2002). La Dyadic Adjustment Scale: Una misura dell'adattamento di coppia. [A measurement of dyadic adjustment: The *Dyadic Adjustment Scale*]. *Minerva Psichiatrica, 43*(2), 107-116.
- Glenn, F. (2007). Growing together or drifting apart? Children with disabilities and their parents' relationships. London: OnePlusOne.
- Glenn, N. D., Weaver, C. N. (1981). The contribution of marital happiness to global happiness. *Journal of Marriage and the Family, 43*(1), 161-168.
- Glicksohn, J., Golan, H. (2001). Personality, cognitive style, and assortative mating. *Personality and Individual Differences, 30*(7), 1199-1209.
- Goldberg L. R. (2001). International Personality Item Pool.
- Goldenberg, H. és I. (2008). Áttekintés a családról. II. kötet. Animula.
- Gomez, R., Leal, I. (2008). Ajustamento conjugal: características psicométricas da versao portuguesa da Dyadic Adjustment Scale. [Marital adjustment: Psychometric characteristics of the Portuguese version of the Dyadic Adjustment Scale]. *Análise Psicológica, 26*(4), 625-638.
- Gonzaga, G. C., Campos, B., Bradbury, T. (2007). Similarity, convergence, and relationship satisfaction in dating and married couples. *Journal of Personality and Social Psychology, 93*(1), 34-48.
- Gonzaga, G. C., Carter, S., Buckwalter, J. G. (2010). Assortative mating, convergence, and satisfaction in married couples. *Personal Relationships, 17*(4), 634-644.
- Gödri, I. (2001). A házassági kapcsolatok minősége és stabilitása. *Kutatási jelentések, 66*(1), 6-70.
- Graham, J. M., Diebels, K. J., Barnow, Z. B. (2011). The reliability of relationship satisfaction: A reliability generalization meta-analysis. *Journal of Family Psychology, 25*(1), 39-48.

- Graham, J. M., Liu, Y. J., Jeziorski, J. L. (2006). The Dyadic Adjustment Scale: A reliability generalization meta-analysis. *Journal of Marriage and Family*, 68(3), 701-717.
- Grossman, M., Wood W. (1993). Sex differences in intensity of emotional experience: a social role interpretation. *Journal of Personality and Social Psychology* 65(5), 1010-1022.
- Halford, W. K., Kelly, A., Markman, H. L. (1997). The concept of a healthy marriage. In W. K. Halford, H. L. Markman (Eds.), *Clinical Handbook of Marriage and Couple Intervention*. John Wiley & Sons Ltd, 3-12.
- Hamilton, N.G. (1997). Tárgyakcsolatelmélet a gyakorlatban. Animula.
- Hampson, S. E. (2012). Personality processes: Mechanisms by which personality traits “get outside the skin”. *Annual Review of Psychology*, 63, 315-339.
- Hawkins, J. L. (1968). Associations between companionship, hostility, and marital satisfaction. *Journal of Marriage and the Family*, 30(4), 647-650.
- Heath, A. (1976). Rational choice and social exchange. A Critique of exchange theory. New York: Cambridge University Press.
- Helgeson, V. S., Lepore, S. J. (1997). Men’s adjustment to prostate cancer: The role of agency and unmitigated agency. *Sex Roles*, 37(3), 251-266.
- Heller, D., Watson, D., Iles, R. (2004). The role of person versus situation in life satisfaction: A critical examination. *Psychological Bulletin*, 130(4), 574-600.
- Hendrick, S. S. (1988). A generic measure of relationship satisfaction. *Journal of Marriage and Family*, 50(1), 93-98.
- Hermann, K. S., Betz, N. E. (2006). Path models of the relationship of instrumentality and expressiveness, social self-efficacy, and self-esteem to depressive symptoms in college students. *Journal of Social and Clinical Psychology*, 25(10), 1086-1106.
- Hinde, R. A. (1997). Relationships: A dialectical perspective. Psychology Press: Taylor & Francis Ltd.
- Hooper, D., Coughlan, J., Mullen, M. R. (2008). Structural equation modelling: Guidelines for determining model fit. *Electronic Journal of Business Research Methods*, 6(1), 53-60.
- Horváth-Szabó, K. (2006). Bevezetés a családpszichológiába. In Hámori E. (szerk.), *Pszichológiai eszközök az ember megismeréséhez*. Budapest: Bölcsész Konzorcium, 70-107.

- Hoult, T. F. (1969). (ed.) *Dictionary of Modern Sociology*. Totowa, NJ: Littlefield, Adams & Co.
- Hunsley, J., Best, M., Lefebvre, M., Vito, D. (2001). The seven-item short form of the Dyadic Adjustment Scale: Further evidence for construct validity. *American Journal of Family Therapy*, 29(4), 325-335.
- Huston, T. L., Houts, R. M. (1998). The psychological infrastructure of courtship and marriage: The role of personality and compatibility in romantic relationships. In T. N. Bradbury (Eds.), *The developmental course of marital dysfunction*. New York: Cambridge University Press. 114-151.
- Ickes, W. (1993). Traditional gender roles: Do they make, and then break, our relationships? *Journal of Social Issues*, 49(3), 71-85.
- Jensen-Campbell, L., Graziano, W. (2001). Agreeableness as a moderator of interpersonal conflict. *Journal of Personality*, 69(2), 323-362.
- John, O. P., Srivastava, S. (1999). The Big 5 trait taxonomy: History, measurement, and theoretical perspectives. In L. A. Pervin, O. P. John (Eds.), *Handbook of personality: Theory and research*. New York: Guilford. 102-138.
- Jones, J. T., Cunningham, J. D. (1996). Attachment styles and other predictors of relationship satisfaction in dating couples. *Personal Relationships*, 3(4), 387-399.
- Jones, W. H., Chemovetz, M. E., Hansson, R. O. (1978). The enigma of androgyny: Differential implications for males and females? *Journal of Consulting and Clinical Psychology*, 46(2), 298-313.
- Josefsson, K., Cloninger, C. R., Hintsanen, M., Jokela, M., Pulkki-Råback, L., Keltikangas-Järvinen, L. (2011). Associations of personality profiles with various aspects of well-being: a population-based study. *Journal of Affective Disorders*, 133(1-2), 265-273.
- Juni, S., Grimm, D. W. (1993). Marital satisfaction and sex-roles in a New York metropolitan sample. *Psychological Reports*, 73(1), 307-314.
- Kalin, R., Lloyd, C. A. (1985). Sex role identity, sex-role ideology and marital adjustment. *International Journal of Women's Studies*, 8(1), 32-39.
- Kansiz, M., Arkar, H. (2011). [The influence of temperament and character dimensions on marital satisfaction]. *Anadolu Psikiyatri Derg*, 12(1), 24-29.
- Karney, B. R. (2010). Keeping Marriages Healthy, and Why It's So Difficult. *APA Psychological Science Agenda*, 24(2).
- <http://www.apa.org/science/about/psa/2010/02/sci-brief.aspx>

- Karney, B. R., Bradbury, T. N. (1995). The longitudinal course of marital quality and stability: A review of theory, method, and research. *Psychological Bulletin*, *118*(1), 3-34.
- Karney, B. R., Bradbury, T. N. (1997). Neuroticism, marital interaction, and the trajectory of marital satisfaction. *Journal of Personality and Social Psychology*, *72*(5), 1075-1092.
- Karney, B. R., Bradbury, T. N. (2005). Contextual influences on marriage: Implications for policy and intervention. *Current Directions in Psychological Science*, *14*, 171-174.
- Karney, B. R., Bradbury, T. N., Fincham, F. D., Sullivan, K. T. (1994). The role of negative affectivity in the association between attributions and marital satisfaction. *Journal of Personality and Social Psychology*, *66*(2), 413-424.
- Kashy, D. A., Kenny, D. A. (2000). The analysis of data from dyads and groups. In H. T. Reis, C. M. Judd (Eds.), *Handbook of research methods in social psychology*. New York: Cambridge University Press. 451-477.
- Katz-Wise, S. L., Priess, H. A., Hyde J. S. (2010). Gender-role attitudes and behavior across the transition to parenthood. *Developmental Psychology*, *46*(1), 18-28.
- Kazak, A. E., Jarmas, A., Snitzer, L. (1988). The assessment of marital satisfaction: An evaluation of the Dyadic Adjustment Scale. *Journal of Family Psychology*, *2*(1), 82-91.
- Kelley, H. H., Thibaut, J. W. (1978). *Interpersonal Relations*. New York: Wiley.
- Kelly, E. L., Conley, J. J. (1987). Personality and compatibility: A prospective analysis of marital stability and marital satisfaction. *Journal of Personality and Social Psychology*, *52*(1), 27-40.
- Kenny, D. A. (1996). Models of non-independence in dyadic research. *Journal of Social and Personal Relationships*, *13*(2), 279-294.
- Kenny, D. A., Cook, W. (1999). Partner effects in relationship research: Conceptual issues, analytic difficulties, and illustrations. *Personal Relationships*, *6*(4), 433-448.
- Kenny, D. A., Kashy, D. A., Cook, W. L. (2006). *Dyadic data analysis*. New York, NY: Guilford Press.

- Kiecolt-Glaser, J. K., Loving, T. J., Stowell, J. R., Malarkey, W. B., Lemeshow, S., Dickinson, S. L., Glaser, L. (2005). Hostile marital interactions, proinflammatory cytokine production, and wound healing. *Archives of General Psychiatry*, 62(12), 1377-1384.
- Kiecolt-Glaser, J. K., Newton, T. L. (2001). Marriage and health: His and hers. *Psychological Bulletin*, 127(4), 472-503.
- Kimlicka, T. A., Sheppard, J. M., Sheppard, P. L., Wakefield, J. A. (1988). The relationship between Eysenck's personality dimensions and Bem's masculinity and femininity scales. *Personality and Individual Differences*, 9(4), 833-835.
- Kirkpatrick, L. A., Davis, K. E. (1994). Attachment style, gender, and relationship stability: A longitudinal analysis. *Journal of Personality and Social Psychology*, 66(3), 502-512.
- Kiss, E. Cs., Vajda, D., Káplár M., Csókási, K., Hargitai, R., Nagy, L. (2015). A CD-RISC 25 ítemes Reziliencia Kérdőív magyar adaptációja. *Mentálhigiéné és Pszichoszomatika*, 16(1), 93-113.
- Kivlighan, D. M., Lo Coco, G., Gullo, S. (2012). Attachment anxiety and avoidance and perceptions of group climate: An actor-partner interdependence analysis. *Journal of Counseling Psychology*, 59(4), 518-527.
- Knabb, J. J., Vogt, R. G. (2011). The relationship between personality and marital adjustment among distressed married couples seen in intensive marital therapy: An actor-partner interdependence model analysis. *Contemporary Family Therapy: An International Journal*, 33(4), 417-440.
- Kurdek, L. A. (1991a). Marital stability and changes in marital quality in newlywed couples: a test of the contextual model. *Journal of Social and Personal Relationships*, 8(1), 27-48.
- Kurdek, L. A. (1991b). Predictors of increases in marital distress in newlywed couples: a 3-year prospective longitudinal study. *Development Psychology*, 27(4), 627-636.
- Kurdek, L. A. (1992). Dimensionality of the Dyadic Adjustment Scale: Evidence from heterosexual and homosexual couples. *Journal of Family Psychology*, 6(1), 22-35.
- Kurdek, L. A. (1993). Predicting marital dissolution: A 5-year prospective longitudinal study of newlywed couples. *Journal of Personality and Social Psychology*, 64(2), 221-242.



- Kurdek, L. A. (1998). The nature and predictors of the trajectory of change in marital quality over the first 4 years of marriage for first-married husbands and wives. *Journal of Family Psychology, 12*(4), 494-510.
- Kurdek, L. A., Schmitt, J. P. (1986). Relationship quality of partners in heterosexual married, heterosexual cohabiting and gay and lesbian relationships. *Journal of Personality and Social Psychology, 51*(4), 711-720.
- Lamke, L. K., Sollie, D. L., Durbin, R. G., Fitzpatrick, J. A. (1994). Masculinity, femininity and relationship satisfaction: The mediating role of interpersonal competence. *Journal of Social and Personal Relationships, 11*(4), 535-554.
- Langis, J., Sabourin, S., Lussier, Y., Mathieu, M. (1994). Masculinity, femininity, and marital satisfaction: An examination of theoretical models. *Journal of Personality, 62*(3), 393-414.
- Larson, J. H., Blick, R. W., Jackson, J. B., Holman, T. B. (2010). Partner traits that predict relationship satisfaction for neurotic individuals in premarital relationships. *Journal of Sex and Marital Therapy, 36*(5), 430-444.
- Lavee, Y., Ben-Ari, A. (2004). Emotional expression and neuroticism: Do they predict marital quality? *Journal of Family Psychology, 18*(4), 620-627.
- Lawrence, E., Rothman, A. D., Cobb, R. J., Rothman, M. T., Bradbury, T. N. (2008). Marital satisfaction across the transition to parenthood. *Journal of Family Psychology, 22*(1), 41-50.
- Le Bon, O., Hansenne, M., Amaru, D., Albert, A., Ansseau, M., Dupont, S. (2013). Assortative mating and personality in human couples: A study using Cloninger's Temperament and Character Inventory. *Psychology, 4*(1), 11-18.
- Ledermann, T., Kenny, D. A. (2015). A toolbox with programs to restructure and describe dyadic data. *Journal of Social and Personal Relationships, 32*(8), 997-1011.
- Lee, M-S., Kim, Z-S. (1996). A preliminary study on the standardization of the Korean Dyadic Adjustment Scale. *Korean Journal of Clinical Psychology, 15*(1), 129-140.
- Lengua, L. J., Stormshak, E. A. (2000). Gender, gender roles, and personality: Gender differences in the prediction of coping and psychological symptoms. *Sex Roles, 43*(11/12), 787-820.

- Lennon, C. A., Stewart, A. L., Ledermann, T. (2013). The role of power in intimate relationships. *Journal of Social and Personal Relationships. Journal of Social and Personal Relationships*, 30(1), 95-114.
- Lenz, E. R., Soeken, K. L., Rankin, E. A., Fischman, S. H. (1985). Sex-role attributes, gender, and postpartal perceptions of the marital relationship. *Advances in Nursing Science*, 7(3), 49-63.
- Lester, D., Haig, C., Monello, R. (1989). Spouses' personality and marital satisfaction. *Personality and Individual Differences*, 10(2), 253-254.
- Levenson, R. W., Carstensen, L. L., Gottman, J. M. (1993). Long-term marriage: Age, gender, and satisfaction. *Psychology and Aging*, 8(2), 301-313.
- Li, C. H. (2015). Confirmatory factor analysis with ordinal data: Comparing robust maximum likelihood and diagonally weighted least squares. *Behavior Research Methods*, 1554-3528 (Online), 1-14.
- Lippa, R., Connely, S. (1990). Gender diagnosticity: A new Bayesian approach to gender related individual differences. *Journal of Personality and Social Psychology*, 59(5), 1051-1065.
- Locke, H. J. (1951). *Predicting Adjustment in Marriage: A Comparison of a Divorced and a Happily Married Group*. New York: Henry Holt.
- Locke, H. J., Wallace, K. M. (1959). Short marital - adjustment and prediction test: Their reliability and validity. *Marriage and Family Living*, 21(3), 251-255.
- Lucas, R. E., Diener, E. (2001). Understanding extraverts' enjoyment of social situations: The importance of pleasantness. *Journal of Personality and Social Psychology*, 81(2), 343-356.
- Lueken, M. A. (2005). *The Prediction of Relationship Satisfaction: An Analysis of Partner and Self Perceptions*. Doctoral Dissertation. Department of Psychology and the College of Arts and Sciences of Ohio University.
- Luo, S., Chen, H., Yue, G., Zhang, G., Zhaoyang, R., Xu, D. (2008). Predicting marital satisfaction from self, partner, and couple characteristics: Is it me, you, or us? *Journal of Personality*, 76(5), 1231-1265.
- Luo, S., Klohnen, E. C. (2005). Assortative mating and marital quality in newlyweds: A couple-centered approach. *Journal of Personality and Social Psychology*, 88(2), 304-326.

- Lykken, D. T., Tellegen, A. (1993). Is human mating adventitious or the result of lawful choice? A twin study of mate selection. *Journal of Personality and Social Psychology*, 65(1), 56-68.
- Malouff, J. M., Thorsteinsson, E. B., Schutte, N. S., Bhullar, N., Rooke, S. E. (2010). The five-factor model of personality and relationship satisfaction of intimate partners: A meta-analysis. *Journal of Research in Personality*, 44(1), 124-127.
- Marsh, H. W., Byrne, B. M. (1991). Differentiated additive androgyny model: Relations between masculinity, femininity and multiple dimensions of self-concept. *Journal of Personality and Social Psychology*, 61(5), 811-828.
- Marsh, H. W., Lüdtke, O., Muthen, B. O., Asparouhov, T., Morin, A. J. S., Trautwein, U., Nagengast, B. (2010). A new look at the Big-Five factor structure through exploratory structural equation modeling. *Psychological Assessment*, 22(3), 471-491.
- Marusic, I., Bratko, D. (1998). Relations of masculinity and femininity with personality dimensions of the five-factor model. *Sex roles*, 38(1/2), 29-44.
- McCain, J. L., Jonason, P. K., Foster, J. D., Campbell, W. K. (2015). The bifactor structure and the “dark nomological network” of the State Self-Esteem Scale. *Personality and Individual Differences*, 72, 1-6.
- McCrae, R. R., John, O. P. (1992). An introduction to the five-factor model and its applications. *Journal of Personality*, 60(2), 175-215.
- McLeod, J. D. (1994). Anxiety disorders and marital quality. *Journal of Abnormal Psychology*, 103(4), 767-776.
- McNulty, J. K., Wenner, C. A., Fisher, T. D. (2016). Longitudinal associations among relationship satisfaction, sexual satisfaction, and frequency of sex in early marriage. *Archives of Sexual Behavior*, 45(1), 85-97.
- Meeks, B. S., Hendrick, S. S., Hendrick, C. (1998). Communication, love, and relationship satisfaction. *Journal of Social and Personal Relationships*, 15(6), 755-773.
- Meskó N., Láng A., Ferenczhalmy R., Miklós K., Glöckner B. (2013). Szülői bánásmód összefüggése a konfliktuskezeléssel: nemi különbségek és nemi szerepek. *Mentálhigiéné és Pszichoszomatika*, 14(1), 45-66.

- Micò, U., Scimeca, G., Bruno, A., Pandolfo, G., Romeo, V. M., Mallamace, D., Zoccali, R., Muscatello, M. R. (2013). The relationship between personality and sexual motivation: an investigation based on Cloninger's model in nonclinical Italian subjects. *Riv Psichiatr*, 48(4), 307-314.
- Miller, P. J. E., Caughlin, J. P., Huston, T. L. (2003). Trait expressiveness and marital satisfaction: The role of idealization processes. *Journal of Marriage and the Family*, 65(4), 978-995.
- Moenizadeh, M., Salagame, K. K. K. (2010). The impact of well-being therapy of depression. *International Journal of Psychological Studies*, 2(2), 223-230.
- Mondor, J., McDuff, P., Lussier, Y., Wright, J. (2011). Couples in therapy: Actor-partner analyses of the relationships between adult romantic attachment and marital satisfaction. *American Journal of Family Therapy*, 39(2), 112-123.
- Moreira, P. A. S., Cloninger, R. C., Dinis, L., Sá, L., Oliveira, J. T., Dias, A., Oliveira, J. (2014). Personality and well-being in adolescents. *Frontiers in Psychology*, 5, 1-15.
- Murray, S. L., Holmes, J. G., Griffin, D. W. (1996). The self-fulfilling nature of positive illusions in romantic relationships: Love is not blind, but prescient. *Journal of Personality and Social Psychology*, 71(6), 1155-1180.
- Muthén, L. K., Muthén, B. O. (1998-2012). Mplus User's Guide. Seventh Edition. Los Angeles, CA: Muthén & Muthén
- Neff, L. A., Karney, B. (2004). How does context affect intimate relationships? Linking external stress and cognitive processes within marriage. *Personality and Social Psychology Bulletin*, 30(2), 134-148.
- Nemeček, S., Olson, K. R. (1999). Five-factor personality similarity and marital adjustment. *Social Behavior and Personality*, 27(3), 309-318.
- Neyer, F. J., Voigt, D. (2004). Personality and social network effects on romantic relationships: A dyadic approach. *European Journal of Personality*, 18(4), 279-299.
- Norup, D. A., Elklit, A. (2013). Post-traumatic stress disorder in partners of people with epilepsy. *Epilepsy & Behavior*, 27(1), 225-232.
- O'Riordan, C. K. (2007). Examining the communication of personal commitment: An Actor-Partner Interdependence Model analysis. *Southern Communication Journal*, 72(3), 229-245.

- Orth, U. (2013). How large are actor and partner effects of personality on relationship satisfaction? The importance of controlling for shared method variance. *Personality and Social Psychology Bulletin*, 39(10), 1359-1372.
- Orzeck, T., Lung, E. (2005). Big-Five personality differences of cheaters and non-cheaters. *Current Psychology*, 24(4), 274-286.
- Osváth A. (2003). A személyiség pszichológiai modelljének és a Cloninger Temperamentum és Karakter Kérdőívének (TCI) bemutatása. In Kállai J., Kézdi B. (szerk.), *Új távlatok a klinikai pszichológiában*. Új Mandátum Könyvkiadó, Budapest. 161-181.
- Otake, K., Shimai, S., Tanaka-Matsumi, J., Otsui, K., Fredrickson, B. L. (2006). Happy people become happier through kindness: A counting kindnesses intervention. *Journal of Happiness Studies*, 7(3), 361-375.
- Overbeek, G., Vollebergh, W., de Graaf, R., Scholte, R., de Kemp, R., Engels, R. (2006). Longitudinal Associations of Marital Quality and Marital Dissolution with the Incidence of DSM-III-R Disorders. *Journal of Family Psychology*, 20(2), 284-291.
- Parmelee, P. A. (1987). Sex role identity, role performance and marital satisfaction of newlywed couples. *Journal of Social and Personal Relationships*, 4(4), 429-444.
- Peloquin, K., Lafontaine, M., Brassard, A. (2011). A dyadic approach to the study of romantic attachment, dyadic empathy, and psychological partner aggression. *Journal of Social and Personal Relationships*, 28(7), 915-942.
- Peterson, C. D., Baucom, D. H., Elliot, M. J., Farr, P. A. (1989). The relationship between sex-role identity and marital adjustment. *Sex Roles*, 21(11/12), 775-788.
- Picardi, A., Caroppo, E., Toni, A., Bitetti, D., Di Maria, G. (2005). Stability of attachment-related Anxiety and Avoidance and their relationships with the five-factor model and the psychobiological model of personality. *Psychology and Psychotherapy: Theory, Research and Practice*, 78(3), 327-345.
- Pilinszki A. (2013). Konfliktusok hatása a párkapcsolati instabilitásra. *Demográfia*, 56(2-3), 144-170.
- Pilinszki A. (2014). A párkapcsolati instabilitást meghatározó tényezők. Doktori értekezés. Eötvös Loránd Tudományegyetem Társadalomtudományi Kar Szociológia Doktori Iskola.

- Prigerson, H. G., Maciejewski, P. K., Rosenheck, R. A. (1999). The effects of marital dissolution and marital quality on health and health services use among women. *Medical Care, 37*(9), 858-873.
- Proulx, C., Helms, H., Buehler, C. (2007). Marital quality and personal well-being: A Meta- Analysis. *Journal of Marriage and Family, 69*(3), 576-593.
- Ramanaih, N. V., Detwiler, F. R. (1992). Psychological androgyny and the NEO Personality Inventory. *Psychological Reports, 71*(3), 1216-1218.
- Rasbash, J., Charlton, C., Browne, W. J., Healy, M. (2010). MLwiN version 2.16. Center for Multilevel Modeling, University of Bristol.
- Rasbash, J., Steele, F., Browne, W. J., Goldstein, H. (2012). A User's Guide to MLwiN. Centre for Multilevel Modelling, University of Bristol.
- Raudenbush, S. W., Brennan, R. T., Barnett, R. C. (1995). A multivariate hierarchical model for studying psychological change within married couples. *Journal of Family Psychology, 9*(2), 167-174.
- Reis, H. T., Collins, W. A., Berscheid, E. (2000). The relationship context of human behavior and development. *Psychological Bulletin, 126*(6), 844-872.
- Reise, S. P. (2012). The rediscovery of bifactor measurement models. *Multivariate Behavioral Research, 47*(5), 667-696.
- Reise, S. P., Bonifay, W. E., Haviland, M. G. (2013). Scoring and modeling psychological measures in the presence of multidimensionality. *Journal of Personality Assessment, 95*(2), 129-140.
- Reise, S. P., Moore, T. M., Haviland, M. G. (2010). Bifactor models and rotations: Exploring the extent to which multidimensional data yield univocal scale scores. *Journal of Personality Assessment, 92*(6), 544-559.
- Reise, S. P., Moore, T. M., Sabb, F. W., Brown, A. K., London, E. D. (2013). The Barratt Impulsiveness Scale-11: Reassessment of its structure in a community sample. *Psychological Assessment, 25*(2), 631-642.
- Ricciardi, L., Pomponi, M., Demartini, B., Ricciardi, D., Morabito, B., Bernabei, R., Bentivoglio, A. R. (2015). Emotional Awareness, Relationship Quality, and Satisfaction in Patients With Parkinson's Disease and Their Spousal Caregivers. *Journal of Nervous & Mental Disease, 203*(8), 646-649.
- Riehl-Emde, A., Thomas, V., Willi, J. (2003). Love: An important dimension in marital research and therapy. *Family Process, 42*(2), 253-267.

- Robbins, M. L., Mehl, M. R., Smith, H. L., Weihs, K. L. (2013). Linguistic indicators of patient, couple, and family adjustment following breast cancer. *Psychooncology*, 22(7), 1501-1508.
- Roberts, B. W., Kuncel, N. R., Shiner, R., Caspi, A., Goldberg, L. R. (2007). The power of personality: The comparative validity of personality traits, socioeconomic status, and cognitive ability for predicting important life outcomes. *Perspectives on Psychological Science*. 2(4), 313-345.
- Robins, R. W., Caspi, A., Moffitt, T. (2000). Two personalities, one relationship: Both partners' personality traits shape the quality of their relationship. *Journal of Personality and Social Psychology*, 79(2), 251-259.
- Robles, T. F., Slatcher, R. B., Trombello, J. M., McGinn, M. M. (2014). Marital quality and health: A meta-analytic review. *Psychological Bulletin*, 140(1), 140-187.
- Roth-Roemer, S., Kurpius, S. E. R. (1996). Beyond marital status: An examination of marital quality and well-being among women with rheumatoid arthritis. *Women's Health: Research on Gender, Behavior, and Policy*, 2, 195-205.
- Rózsa, S., Kállai, J., Osváth, A., Bánki, M. Cs. (2005). Temperamentum és Karakter: Cloninger pszichobiológiai modellje A Cloninger-féle temperamentum és karakter kérdőív felhasználói kézikönyve. Medicina Könyvkiadó, Budapest.
- Rózsa, S., Kő, N., Komlósi, A., Somogyi, E., Dezső, L., Kállai, J., Osváth, A., Bánki, M. Cs. (2004). A személyiség pszichobiológiai modellje: A Temperamentum és Karakter Kérdőívvel szerzett hazai tapasztalatok. *Pszichológia*, 3, 283-304.
- Rusbult, C. E., Buunk, B. P. (1993). Commitment processes in close relationships: An interdependence analysis. *Journal of Social and Personal Relationships*, 10(2), 175-204.
- Russell, R. J. H., Wells, P. A. (1991). Personality similarity and quality of marriage. *Personality and Individual Differences*, 12(5), 407-412.
- Rychik, J., Donaghue, D. D., Levy, S., Fajardo, C., Combs, J., Zhang, X., Szwast, A., Diamond, G. S. (2013). Maternal psychological stress after prenatal diagnosis of congenital heart disease. *The Journal of Pediatrics*, 162(2), 302-307.
- Sabourin, S., Bouchard, G., Wright, J., Lussier, Y., Boucher, C. (1988). L'influence du sexe sur l'invariance factorielle de l'échelle d'ajustement dyadique. [The influence of sex on the factorial invariance of the Dyadic Adjustment Scale]. *Science et Comportement*, 18(3), 187-201.

- Sabourin, S., Lussier, Y., Laplante, B., Wright, J. (1990). Unidimensional and multidimensional models of dyadic adjustment: A hierarchical reconciliation. *Psychological Assessment: A Journal of Consulting and Clinical Psychology*, 2(3), 333-337.
- Sabourin, S., Valois, P., Lussier, Y. (2005). Development and validation of a brief version of the Dyadic Adjustment Scale with a nonparametric item analysis model. *Psychological Assessment*, 17(1), 15-27.
- Santtila, P., Wager, I., Witting, K., Harlaar, N., Jern, P., Johansson, A., Varjonen, M., Sandnabba, N. K. (2008). Discrepancies between sexual desire and sexual activity: Gender differences and associations with relationship satisfaction. *Journal of Sex & Marital Therapy*, 34(1), 31-44.
- Saragovi, C., Koestner, R., Di Dio, L., Aube, J. (1997). Agency, communion, and well-being: Extending Helgeson's (1994) model. *Journal of Personality and Social Psychology*, 73(3), 593-609.
- Sarason, I. G., Sarason, R. S., Pierce, G. R. (1994). Social support: Global and relationship-based levels of analysis. *Journal of Social and Personal Relationships*, 11(2), 295-312.
- Sayers, S. L., Baucom, D. H., Tierney, A. M. (1993). Sex roles, interpersonal control and depression: Who can get their way? *Journal of Research in Personality*, 27(4), 377-395.
- Schaffhuser, K., Allemand, M., Martin, M. (2014). Personality traits and relationship satisfaction in intimate couples: three perspectives on personality. *European Journal of Personality*, 28(2), 120-133.
- Shackelford, T. K., Buss, D. M. (1997). Marital satisfaction in evolutionary psychological perspective. In R. L. Sternberg, M. Hojjat (Eds.), *Satisfaction in close relationships*. New York: The Guilford Press, 7-25.
- Sharpe, M. J., Heppner, P. P., Dixon, W. A. (1995). Gender role conflict, instrumentality, expressiveness, and wellbeing in adult men. *Sex Roles*, 33(1/2), 1-18.
- Sharpley, C. F., Cross, D. G. (1982). A psychometric evaluation of the Spanier Dyadic Adjustment Scale. *Journal of Marriage and the Family*, 44(3), 739-741.
- Shek, D. T. L. (1995). The Chinese version of the Dyadic Adjustment Scale: Does language make a difference? *Journal of Clinical Psychology*, 51(6), 802-811.



- Shek, D. T. L., Cheung, C. K. (2008). Dimensionality of the Chinese Dyadic Adjustment Scale Based on Confirmatory Factor Analyses. *Social Indicators Research, 86*(2), 201-212.
- Shiota, M. N., Levenson, R. W. (2007). Birds of a feather don't always fly farthest: Similarity in Big-Five personality predicts more negative marital satisfaction trajectories in longterm marriages. *Psychology and Aging, 22*(4), 666-675.
- Slatcher, R. B., Vazire, S. (2009). Effects of global and contextualized personality on relationship satisfaction. *Journal of Research in Personality, 43*(4), 624-633.
- Smith, D. J., Duffy, L., Stewart, M. E., Muir, W. J., Blackwood, D. H. R. (2005). High harm avoidance and low self-directedness in euthymic young adults with recurrent, early-onset depression. *Journal of Affective Disorders, 87*(1), 83-89.
- Sophia, E. C., Tavares, H., Berti, M. P., Pereira, A. P., Lorena, A., Mello, C., Gorenstein, C., Zilberman, M. L. (2009). Pathological Love: Impulsivity, Personality, and Romantic Relationship. *CNS Spectr, 14*(5), 268-274.
- South, S. C., Krueger, R. F., Iacono, W. G. (2009). Factorial invariance of the Dyadic Adjustment Scale across gender. *Psychological Assessment, 21*(4), 622-628.
- Spanier, G. B. (1976). Measuring dyadic adjustment: New scales for assessing the quality of marriage and similar dyads. *Journal of Marriage and Family, 38*(1), 15-28.
- Spanier, G. B. (1988). Assessing the strengths of the Dyadic Adjustment Scale. *Journal of Family Psychology, 2*(1), 92-94.
- Spanier, G. B., Thompson, L. (1982). A confirmatory analysis of the Dyadic Adjustment Scale. *Journal of Marriage and Family, 44*(3), 731-738.
- Stein, J. A., Newcomb, M. D., Bentler, P. M. (1992). The effect of agency and communality on self-esteem: Gender differences in longitudinal data. *Sex Roles, 26*(11/12), 465-483.
- Steiner, M., Allemand, M., McCullough, M. E. (2012). Do agreeableness and neuroticism explain age differences in the tendency to forgive others? *Personality and Social Psychology Bulletin, 38*(4), 441-453.
- Steiner-Pappalardo, N. L., Gurung, R. A. R. (2002). The femininity effect: Relationship quality, sex, gender, attachment, an significant-other concepts. *Personal Relationships, 9*(3), 313-325.

- Stets, J. E., Burke, P. J. (2000). Femininity/Masculinity. In E. F. Borgatta, R. J. V. Montgomery (Eds.), *Encyclopedia of Sociology, Revised Edition*. New York: Macmillan. 997-1005.
- Stroud, C. B., Durbin, C. E., Saigal, S. D., Knobloch-Fedders, L. M. (2010). Normal and abnormal personality traits are associated with marital satisfaction for both men and women: An Actor-Partner Interdependence Model analysis. *Journal of Research in Personality*, 44(4), 466-477.
- Twenge, J. M., Campbell, W. K., Foster, C. A. (2003). Parenthood and marital satisfaction: a meta-analytic review. *Journal of Marriage and Family*, 65(3), 574-583.
- Twisk, J. W. R. (2006). *Applied Multilevel Analysis*. Cambridge University Press.
- Umberson, D., Williams, K., Powers, A., Chen, M., Campbell, A. (2005). As good as it gets? A life course perspective on marital quality. *Social Forces*, 84(1), 493-511.
- Vaillant, G. E. (2012). *Triumphs of Experience; The Men of the Harvard Grant Study*. London: Belknap Press.
- Vajda, D., Mohammadi, S., Rózsa, S. (2016). Personality and Relationship Quality in Couples: A Study Estimating the Actor-Partner Interdependence Model with Multilevel Modeling. 5th Interdisciplinary Doctoral Conference. Book of Abstracts, 197.
- Vajda D., Sz. Makó H., Kiss E. Cs. (2013). Párkapcsolat és egészség a stressz és coping vonatkozásában. In Kiss E. Cs., Polyák L. (szerk.), (2013). *Sztómaterápiás eszközök befolyása az életminőségre, életvitelre és a lelki ellenállóképesség tényezői*. Kaposvár, Magyar ILCO Szövetség. 80-93.
- Vajda D., Sz. Makó H. (2014a). A párkapcsolati elégedettség jelentősége és mérésének kérdőíves technikái. *Psychiatria Hungarica*, 29(3), 328-342.
- Vajda, D., Sz. Makó, H. (2014b). Predictors of relationship satisfaction in the lasting relationships heterosexual couples. British Psychological Society Annual Conference, Birmingham, United Kingdom. 7-9 May 2014.
- Van den Broeck, U., Meuleman, C., Tomassetti, C., D'Hoore, A., Wolthuis, A., Van Cleynenbreugel, B., Vergote, I., Enzlin, P., D'Hooghe, T. (2013). Effect of laparoscopic surgery for moderate and severe endometriosis on depression, relationship satisfaction and sexual functioning: Comparison of patients with and without bowel resection. *Human Reproduction*, 28(9), 2389-2397.

- Vandeleur, C. L., Fenton, B. T., Ferrero, F., Preisig, M. (2003). Construct validity of the French version of the Dyadic Adjustment Scale. *Swiss Journal of Psychology*, 62(3), 167-175.
- Varghese, D., Scott, J. G., Bor, W., Williams, G. M., Najman, J. M., McGrath, J. J. (2013). The association between adult attachment style and delusional-like experiences in a community sample of women. *The Journal of Nervous and Mental Disease*, 201(6), 525-529.
- Vonk, R., van Nobelen, D. (1993). Masculinity and femininity in the self with an Nobelen intimate partner: Men are not always men in the company of women. *Journal of Social and Personal Relationships*, 10(4), 627-630.
- Voss, K., Markiewicz, D., Doyle, A. B. (1999). Friendship, marriage, and self-esteem. *Journal of Social and Personal Relationships*, 16(1), 103-122.
- Walker, L. M., Hampton, A. J., Wassersug, R. J., Thomas, B. C., Robinson, J. W. (2013). Androgen deprivation therapy and maintenance of intimacy: A randomized controlled pilot study of an educational intervention for patients and their partners. *Contemporary Clinical Trials*, 34(2), 227-231.
- Watkins, M. W., Beaujean, A. A. (2014). Bifactor structure of the Wechsler Preschool and Primary Scale of Intelligence-Fourth edition. *School Psychology Quarterly*, 29(1), 52-63.
- Watson, D., Clark, L. A. (1984). Negative affectivity: The disposition to experience aversive emotional states. *Psychological Bulletin*, 96(3), 465-490.
- Watson, D., Hubbard, B., Wiese, D. (2000). Self-other agreement in personality and affectivity: The role of acquaintanceship, trait visibility, and assumed similarity. *Journal of Personality and Social Psychology*, 78(3), 546-558.
- Watson, D., Klohnen, E. C., Casillas, A., Simms, E. N., Haig, J., Berry, D. S. (2004). Match makers and deal breakers: Analyses of assortative mating in newlywed couples. *Journal of Personality*, 72(5), 1029-1068.
- Weisberg, Y. J., Deyoung, C. G., Hirsh, J. B. (2010). Gender Differences in Personality across the Ten Aspects of the Big Five. *Frontiers in psychology*, 2, 1-11.
- Whisman, M. A. (2001). The association between depression and marital dissatisfaction. In S. R. H. Beach, (Eds.), *Marital and family processes in depression: A scientific foundation for clinical practice*. Washington, DC, US: American Psychological Association. 3-24.

- Whisman, M. A., Uebelacker, L. A., Bruce, M. L. (2006). Longitudinal association between marital discord and alcohol use disorders in a community sample. *Journal of Family Psychology, 20*(1), 164-167.
- Whisman, M. A., Weinstock, L. M., Uebelacker, L. A. (2004). Psychopathology and Marital Satisfaction: The Importance of Evaluating Both Partners. *Journal of Consulting and Clinical Psychology, 72*(5), 830-838.
- Whitley, B. E. (1983). Sex role orientation and self esteem: A critical meta-analytic review. *Journal of Personality and Social Psychology, 44*(4), 776-778.
- Whitley, B. E. (1984). Sex role orientation and psychological well-being: Two meta-analyses. *Sex Roles, 12*(1/2), 207-225.
- Whitley, B. E., Gridley, B. J. (1993). Sex-role orientation, self-esteem, and depression: A latent variables analysis. *Personality and Social Psychology Bulletin, 19*(4), 363-369.
- Woodhill, B. M., Samuels, C. A. (2003). Positive and negative androgyny and their relationship with psychological health and well-being. *Sex Roles, 48*(11/12), 555-565.
- Yeh, H. C., Lorenz, F. O., Wickrama, K. A., Conger, R. D., Elder, G. H. Jr. (2006). Relationships among sexual satisfaction, marital quality, and marital instability at midlife. *Journal of family psychology, 20*(2), 339-343.
- Yoo, H., Bartle-Haring, S., Day, R., Gangamma, R. (2014). Couple communication, emotional and sexual intimacy, and relationship satisfaction. *Journal of Sex and Marital Therapy, 40*(4), 275-293.
- Youngblut, J. M., Brooten, D., Menzies, V. (2006). Psychometric properties of Spanish versions of the FACES II and Dyadic Adjustment Scale. *Journal of Nursing Measurement, 14*(3), 181-189.
- Yu, C-Y. (2002). Evaluating cutoff criteria of model fit indices for latent variable models with binary and continuous outcomes. Dissertation. Los Angeles: University of California.
- Zammichieli, M. E., Gilroy, F. D., Sherman, M. F. (1988). Relation between sex-role orientation and marital satisfaction. *Personality and Social Psychology Bulletin, 14*(4), 747-754.

- Zaninotto, L., Souery, D., Calati, R., Di Nicola, M., Montgomery, S., Kasper, S., Zohar, J., Mendlewicz, J., Cloninger, R. C., Serretti, A., Janiri, L. (2015). Temperament and character profiles in bipolar I, bipolar II and major depressive disorder: Impact over illness course, comorbidity pattern and psychopathological features of depression. *Journal of Affective Disorders, 184*, 51-59.
- Zautra, A. J., Johnson, L. M., Davis, M. C. (2005). Positive affect as a source of resilience for women in chronic pain. *Journal of Consulting & Clinical Psychology, 73*(2), 212-220.
- Zeldow, P, Clark, D., Daugherty, S. R. (1985). Masculinity, femininity, type A behavior and psychosocial adjustment in medical students. *Journal of Personality and Social Psychology, 48*(2), 481-492.
- Zheng, L., Zheng, Y. (2011). The relationship of masculinity and femininity to the Big Five personality dimensions among a Chinese sample. *Social Behavior and Personality: An International Journal, 39*(4), 445-450.
- Zinbarg, R. E., Revelle, W., Yovel, I., Li, W. (2005). Cronbach's alpha, Revelle's beta, and McDonald's omega h: Their relations with each other and two alternative conceptualizations of reliability. *Psychometrika, 70*(1), 123-133.
- Zohar, A. H., Cloninger, C. R. (2011). The psychometric properties of the TCI-140 in Hebrew. *European Journal of Psychological Assessment, 27*(2), 73-80.
- Zuckerman, M. (1979). Beyond the optimal level of arousal. London: Erlbaum.

# Köszönetnyilvánítás

---

A disszertáció megírásával az ember elérkezik egy útnak a végére. Egy hosszú útnak, mely rengeteg kihívást foglal magában és az elején szinte nem is látszik a vége. Egy hihetetlen utazás, melynek során rengeteget tanultam és fejlődtem. Szeretnék köszönetet mondani mindazoknak, akik végigkísértek engem ezen az úton, mellettem voltak és támogattak, akik nélkül ez a dolgozat nem jöhetett volna létre.

Szeretnék köszönetet mondani témavezetőmnek, **Professzor Dr. Kiss Enikő Csillának**. Kedves Enikő, a személyiséglélektan iránti érdeklődésem és szeretetem tíz évvel ezelőtt kezdődött a "Bevezetés a személyiséglélektanba" c. kurzusoddal. Ezt követően az évek során egyértelmű volt számomra, hogy a Személyiség- és Egészségpszichológia Doktori Iskolában szeretném folytatni a tanulmányaimat. Köszönöm az elmúlt évek folyamán nyújtott támogatásod és biztatásod. Köszönöm, hogy mindig megbíztál bennem, mellettem álltál, számíthattam a segítségedre és támogattad az önállóságom. Köszönöm, hogy érdeklődéssel fordultál a témám iránt és hálás vagyok a dolgozattal kapcsolatos értékes észrevételeidért, javaslataidért.

This research could not have been accomplished without **Professor Mariët Hagedoorn**. Dear Mariët, thank you for being my supervisor throughout my internship at the UMCG. I am incredibly grateful for the opportunity to work with you and your team.

Thank you for introducing me to the Actor-Partner Interdependence Model, and the book of Kenny, Kashy and Cook. Without your help I would not have been able to carry out the statistics presented in my thesis. I learned so much working with you. I will be forever indebted for your support.

I would like to express my gratitude to **Professor Robert Cloninger** and **Dr. Thomas Ledermann**.

Dear Professor Cloninger, I would like to thank you for showing interest in my work and providing your support. It means a lot to me.

Dear Dr. Ledermann, I would like to thank you for forwarding me papers which were very useful and really helped me when I got stuck in statistics.

I would like to thank my role model, my dear friend, **Dr. Somayyeh Mohammadi**. Dear Somayyeh, you are not only a great researcher, but a great and special person! During our conversations you always pointed out important things and your supportive attitude helped me to overcome the difficulties and keep on going with my PhD. I have learned a lot from you and can not be thankful enough for everything you have done for me. Thank you for teaching me MLwiN, helping me restructuring the data and sharing your knowledge. Thank you for being there for me no matter where you were, I always could count on you. You have a special place on the acknowledgements page of my thesis. Thank you for encouraging me and thank you for being you. Being able to work with you was a blessing that made my thesis come true.

A separate word to my dear friend, former colleague and office mate, **Mónica Lobato Concha**. Dear Mónica, you are a person whom I could ask anything and you are there for me. Thank you for our lovely conversations, all your advice, your kindness, support and hugs. It means a lot to me.

Hálás vagyok **Dr. Rózsa Sándornak** és **Dr. Konkoly Thege Barnának** a statisztikai elemzésekben nyújtott segítségükért. Nélkülük a dolgozat 2. fejezetében szereplő kutatás nem valósulhatott volna meg.

Kedves Sándor, nagyon köszönöm, hogy az első pillanattól kezdve érdeklődéssel és támogatással fordultál a munkám iránt. Köszönöm a rengeteg jó ötletet, amit tőled kaptam az elmúlt években. Köszönöm a sok biztatást és az önzetlen segítséget.

Kedves Barna, köszönöm, hogy számíthattam a segítségedre, ami nagyon sokat jelent nekem. Köszönöm a közös munkát.

Ezúton szeretném köszönetemet kifejezni **Horváth Juditnak** és **Velősy Anitának**.

Kedves Judit, hálás vagyok a kedvességéért, segítőkészségéért, hozzáállásáért és türelméért. Köszönöm, hogy mindig számíthattam a segítségére és választ kaptam öntől a doktori tanulmányaimmal kapcsolatban felmerülő kérdéseimre.

Kedves Anita, hálásan köszönök - nem csak a doktori tanulmányaim, hanem az azt megelőző egyetemi éveim során nyújtott - minden segítséget, amit tőled kaptam. Köszönöm a segítőkészséged, a türelmed és, hogy mindig számíthattam válaszra és megoldásra a kérdéseimmel, problémáimmal kapcsolatban.



**Mészáros Noémihez**, barátnőmhöz szólnak a következő sorok: Drága Noémi, nagyon köszönöm, hogy mellettem voltál ezen az úton. A közös beszélgetések mindig útmutatóul szolgáltak számomra, abban a kérdésben, hogyan tovább. Köszönöm az önzetlen támogatásod, biztatásod, hogy mindig meghallgattál, hogy elolvastad, javítottad és szakmailag véleményezted a dolgozatot.

To my **love**, thank you for your encouragement, understanding, and the patience to listen to me when I needed your help and support. Thank you for taking care of me when I am spending all my day behind the screen. All of this means a lot to me and makes me able to hang on no matter how hard it is.

Végül **Szüleimhez** szólok, akik nélkül ez a dolgozat nem születhetett volna meg. Kedves Anyu és Apu, köszönöm a feltétel nélküli szeretetet, a töretlen bizalmat és a végtelen támogatást, amit tőletek kaptam és kapok az első pillanattól kezdve. Köszönöm, hogy teret és időt biztosítottatok számomra a dolgozat megírásához. Nem volt mindig könnyű, de ti mindig ott voltatok velem és mellettem. Köszönöm, hogy kitartásra neveltetek és, hogy mindig mindenben számíthattam rátok. Nagyon nehéz megtalálnom a megfelelő szót arra, amit érzek és kifejezi mindazt, amit mondani szeretnék. Egyszerűen köszönök mindent nektek.